



Väylävirasto
Trafikledsverket

Väyläviraston ohjeita
20/2020

LIKENNEMERKKIEN KÄYTTÖ MAANTEILLÄ



Kannen kuvan on koostanut Ulrika Nummelin (A-Insinöörit Civil Oy)

Verkojulkaisu pdf (www.vayla.fi)

Väylävirasto
PL 33
00521 HELSINKI
Puhelin 0295 34 3000



Väylävirasto Trafikledsverket

OHJE

1.6.2021

VÄYLÄ/4397/06.04.01/2021

Vastaanottaja
Elinkeino- liikenne- ja ympäristökeskukset
Tiekonsultit

Säädösperusta
Tieliikennelaki 729/2018
Valtioneuvoston asetus liikenteenohjaus-
laitteiden käytöstä 379/2020
Liikenne- ja viestintävirasto Traficom
määräys, Liikenteenohjauslaitteiden värit,
rakenne ja mitoitus (TRAFICOM/417533/03.04.03.00/2020)

Korvaa
Yleisohjeet liikennemerkkien käytöstä
TIEH2000006-03

Kohdistuvuus
Väylävirasto, ELY-L-keskukset

Voimassa
1.6.2021 alkaen toistaiseksi

Asiasanat
Tiemerkinnot, liikenteen ohjaus, ohjeet

Liikennemerkkien käyttö maanteillä

Tämä ohje korvaa aiemman ohjeen "Yleisohjeet liikennemerkkien käytöstä". Liikennemerkkien käyttö maanteillä -ohje sisältää tieliikennelain (729/2018) mukaisten liikennemerkkien käyttö- ja sijoitusohjeet.

Ohjeessa on huomioitu valtioneuvoston asetus liikenteenohjauslaitteiden käytöstä (379/2020) sekä Liikenne- ja viestintävirasto Traficom määräys *Liikenteenohjauslaitteiden värit, rakenne ja mitoitus* (TRAFICOM/ 417533/ 03.04.03.00/2020).

Ohje on tarkoitettu käytettäväksi liikennemerkkien käytön suunnitteluun maanteillä, mutta sitä voidaan soveltaa myös kaduille.

Osastonjohtaja, tekniikka ja ympäristö	Minna Torkkeli
Tieliikennejohtaja	Jarmo Joutsensaari
Asiantuntija, tieliikenteen ohjaus	Tuomas Österman

Ohje on osa Väyläviraston turvallisuusjohtamisjärjestelmää tienpidon osalta.

LISÄTIETOJA
Tuomas Österman
Väylävirasto
etunimi.sukunimi(at)vayla.fi

Esipuhe

Uusi tieliikennelaki tuli voimaan 1.6.2020. Tämän ohjeen pohjana on vanha ohje *Yleisohjeet liikennemerkkien käytöstä*, jota on päivitetty vastaamaan uuden lain myötä voimaan tulleita muutoksia ja uudistuksia.

Tieliikennelain lisäksi liikennemerkkien käyttöön vaikuttaa valtioneuvoston asetus liikenteenohjauslaitteiden käytöstä sekä Liikenne- ja viestintävirasto Traficomien määräys *Liikenteenohjauslaitteiden värit, rakenne ja mitoitus*.

Ohjeen teksti on muutettu vastaamaan voimassa olevaa lainsäädäntöä ja määräyksiä. Ohjeeseen on lisätty kaikki tieliikennelain mukaiset liikennemerkit. Esimerkkikuvia merkkien käytöstä ja merkkiyhdistelmistä on päivitetty sekä laadittu uusia.

Ohje on laadittu Väyläviraston Tekniikka ja ympäristö -osaston johdolla. Väylävirastosta työhön ovat osallistuneet Tuomas Österman (pj) ja Jukka Hopeavuori. Konsulttina työssä on toiminut A-Insinöörit Civil Oy, jossa työhön ovat osallistuneet Minna Siiskonen ja Ulrika Nummelin.

Ohje valmistui luonnoksena kesäkuussa 2020. Luonnokseen saatiin kommentteja ELY-keskuksilta, Kuntaliitolta, suunnittelukonsulteilta ja joiltakin kunnilta. Ohje on viimeistelty ottaen huomioon saadut kommentit sekä sitä on täydennetty ja täsmennetty työryhmän esittämällä muutoksilla.

Helsingissä toukokuussa 2021

Väylävirasto
Tekniikka ja ympäristö

Sisältö

1	YLEISTÄ	12
1.1	Ohjeiden käyttö	12
1.2	Käsitteitä	12
2	LIKENNEMERKKIEN KÄYTTÖ.....	13
2.1	Yleistä	13
2.2	Liikennemerkkien asettaminen.....	14
2.3	Liikennemerkkien koko	15
2.4	Liikennemerkkien värit ja materiaalit	16
2.5	Liikennemerkkien kielisuhteet.....	17
2.6	Liikennemerkkien sijoittaminen	18
2.7	Opastusmerkkien sijoittaminen.....	26
3	VAROITUSMERKIT	34
3.1	Yleistä varoitusmerkeistä.....	34
3.2	Merkkikohtaiset ohjeet	35
A1	MUTKA.....	36
A2	MUTKIA.....	36
A3	JYRKKÄ MÄKI.....	38
A4	KAPENEVA TIE.....	39
A5	KAKSISUUNTAINEN LIIKENNE.....	41
A6	AVATTAVA SILTA.....	43
A7	LAUTTA, LAITURI TAI RANTA	44
A8	LIKENNERUUHKA	48
A9	EPÄTASAINEN TIE.....	49
A10	TÖYSSYJÄ.....	51
A11	TIETYÖ.....	52
A12	IRTOKIVIÄ.....	54
A13	LIUKAS AJORATA	55
A14	VAARALLINEN TIEN REUNA	56
A15	SUOJATIEN ENNAKKOVAROITUS	57
A16	JALANKULKIJOITA.....	58
A17	LAPSIA.....	59
A18	PYÖRÄILIJÖITÄ	61
A19	HIIHTOLATU	62
A20	ELÄIMIÄ.....	64
A20.1	HIRVI.....	64
A20.2	PORO	66
A20.3	KAURISELÄIN	67
A21	TIENRISTEYS.....	68
A22	SIVUTIEN RISTEYS	69
A23	LIKENNEVALOT.....	70
A24	LIKENNEYMPYRÄ.....	71
A25	RAITIOVAUNU.....	72
A26	RAUTATIEN TASORISTEYS ILMAN PUOMEJA	73
A27	RAUTATIEN TASORISTEYS, JOSSA ON PUOMIT.....	73
A28	RAUTATIEN TASORISTEYKSEN LÄHESTYMISMERKIT	75
A29	TASORISTEYS.....	76
A30	PUTOAVIA KIVIÄ.....	77
A31	MATALALLA LENTÄVIÄ LENTOKONEITA.....	78
A32	SIVUTUULI.....	79

A33	MUU VAARA	80
4	ETUAJO-OIKEUS- JA VÄISTÄMISMERKIT	82
4.1	Yleistä etuajo-oikeus- ja väistämismerkeistä	82
4.2	Merkkikohtaiset ohjeet	82
B1	ETUAJO-OIKEUTETTU TIE	83
B2	ETUAJO-OIKEUDEN PÄÄTTYMINEN	85
B3	ETUAJO-OIKEUS KOHDATTAESSA	87
B4	VÄISTÄMISVELVOLLISUUS KOHDATTAESSA	87
B5	VÄISTÄMISVELVOLLISUUS RISTEYKSESSÄ	89
B6	PAKOLLINEN PYSÄYTTÄMINEN	97
B7	VÄISTÄMISVELVOLLISUUS PYÖRÄILIJÄN TIENYLITYSPAIKASSA	100
5	KIELTO- JA RAJOITUSMERKIT	102
5.1	Yleistä kielto- ja rajoitusmerkeistä	102
5.2	Merkkikohtaiset ohjeet	103
C1	AJONEUVOLLA AJO KIELLETTY	104
C2	MOOTTORIKÄYTTÖISELLÄ AJONEUVOLLA AJO KIELLETTY	105
C3	KUORMA- JA PAKETTIAUTOLLA AJO KIELLETTY	107
C4	AJONEUVOYHDISTELMÄLLÄ AJO KIELLETTY	109
C5	TRAKTORILLA AJO KIELLETTY	110
C6	MOOTTORIPYÖRÄLLÄ AJO KIELLETTY	111
C7	MOOTTORIKELKALLA AJO KIELLETTY	112
C8	VAARALLISTEN AINEIDEN KULJETUS KIELLETTY	113
C9	LINJA-AUTOLLA AJO KIELLETTY	114
C10	MOPOLLA AJO KIELLETTY	115
C11	POLKUPYÖRÄLLÄ AJO KIELLETTY	116
C12	POLKUPYÖRÄLLÄ JA MOPOLLA AJO KIELLETTY	117
C13	JALANKULKU KIELLETTY	118
C14	JALANKULKU JA POLKUPYÖRÄLLÄ AJO KIELLETTY	119
C15	JALANKULKU JA POLKUPYÖRÄLLÄ JA MOPOLLA AJO KIELLETTY	119
C16	RATSASTUS KIELLETTY	121
C17	KIELLETTY AJOSUUNTA	122
C18	VASEMMALLE KÄÄNTYMINEN KIELLETTY	124
C19	OIKEALLE KÄÄNTYMINEN KIELLETTY	125
C20	U-KÄÄNNÖS KIELLETTY	126
C21	AJONEUVON SUURIN SALLITTU LEVEYS	127
C22	AJONEUVON SUURIN SALLITTU KORKEUS	129
C23	AJONEUVON TAI AJONEUVOYHDISTELMÄN SUURIN SALLITTU PITUUS	132
C24	AJONEUVON SUURIN SALLITTU MASSA	133
C25	AJONEUVOYHDISTELMÄN SUURIN SALLITTU MASSA	134
C26	AJONEUVON SUURIN SALLITTU AKSELILLE KOHDISTUVA MASSA	135
C27	AJONEUVON SUURIN SALLITTU TELILLE KOHDISTUVA MASSA	136
C28	OHITUSKIELTO	137
C29	OHITUSKIELTO PÄÄTTYY	139
C30	OHITUSKIELTO KUORMA-AUTOLLA	140
C31	OHITUSKIELTO KUORMA-AUTOLLA PÄÄTTYY	140
C32	NOPEUSRAJOITUS	141
C33	NOPEUSRAJOITUS PÄÄTTYY	146
C34	NOPEUSRAJOITUSALUE	147
C35	NOPEUSRAJOITUSALUE PÄÄTTYY	148
C36	AJOKAISTAKOHTAINEN KIELTO, RAJOITUS TAI MÄÄRÄYS	149
C37	PYSÄYTTÄMINEN KIELLETTY	151
C38	PYSÄKÖINTI KIELLETTY	153

C39	PYSÄKÖINTIKIELTOALUE	155
C40	PYSÄKÖINTIKIELTOALUE PÄÄTTY	155
C41	TAKSIASEMA-ALUE.....	157
C42	TAKSIN PYSÄYTTÄMISPAIKKA.....	158
C43	KUORMAUSPAIKKA	159
C44	VUOROPYSÄKÖINTI.....	160
C45	PAKOLLINEN PYSÄYTTÄMINEN TULLITARKASTUSTA VARTEN	161
C46	PAKOLLINEN PYSÄYTTÄMINEN TARKASTUSTA VARTEN	162
C47	MOOTTORIKÄYTTÖISTEN AJONEUVOJEN VÄHIMMÄISETÄISYYS	163
C48	NASTARENKAILLA VARUSTETULLA MOOTTORIKÄYTTÖISELLÄ AJONEUVOLLA AJO KIELLETTY	165
6	MÄÄRÄYSMERKIT.....	166
6.1	Yleistä määräysmerkeistä.....	166
6.2	Merkkikohtaiset ohjeet.....	166
D1	PAKOLLINEN AJOSUUNTA.....	167
D2	PAKOLLINEN KIERTOSUUNTA.....	170
D3	LIIKENTEEJAKAJA.....	172
D4	JALKAKÄYTVÄ.....	174
D5	PYÖRÄTIE	176
D6	YHDISTETTY PYÖRÄTIE JA JALKAKÄYTVÄ	178
D7	PYÖRÄTIE JA JALKAKÄYTVÄ RINNAKKAIN	181
D8	MOOTTORIKELKKAILUREITTI	183
D9	RATSASTUSTIE	184
D10	VÄHIMMÄISNOPEUS.....	185
D11	VÄHIMMÄISNOPEUS PÄÄTTY.....	186
7	SÄÄNTÖMERKIT	187
7.1	Yleistä sääntömerkeistä	187
7.2	Merkkikohtaiset ohjeet	187
E1	SUOJATIE.....	188
E2	PYSÄKÖINTIPAIKKA.....	191
E3	LIITYNTÄPYSÄKÖINTIPAIKKA.....	194
E4	AJONEUVOJEN SIIJOITUS PYSÄKÖINTIPAIKALLA	195
E5	KOHTAAMISPAIKKA.....	197
E6	LINJA-AUTOPYSÄKKI	198
E7	RAITIOVAUNUPYSÄKKI	202
E8	TAKSIASEMA.....	203
E9	LINJA-AUTOKAISTA.....	204
E10	LINJA-AUTOKAISTA PÄÄTTY	206
E11	RAITIOVAUNUKAISTA	207
E12	RAITIOVAUNUKAISTA PÄÄTTY	208
E13	PYÖRÄKAISTA.....	209
E14	YKSISUUNTAINEN TIE	210
E15	MOOTTORITIE.....	212
E16	MOOTTORITIE PÄÄTTY	214
E17	MOOTTORILIIKENNETIE	216
E18	MOOTTORILIIKENNETIE PÄÄTTY.....	218
E19	TUNNELI	219
E20	TUNNELI PÄÄTTY	219
E21	HÄTÄPYSÄYTTÄMISPAIKKA	221
E22	TAAJAMA.....	222
E23	TAAJAMA PÄÄTTY	227
E24	PIHAKATU	228

E25	PIHAKATU PÄÄTTYY	228
E26	KÄVELYKATU.....	230
E27	KÄVELYKATU PÄÄTTYY.....	230
E28	PYÖRÄKATU	232
E29	PYÖRÄKATU PÄÄTTYY	232
E30	AJOKAISTOJEN YHDISTYMINEN.....	234
8	OPASTUSMERKIT.....	235
8.1	Yleistä opastusmerkeistä	235
8.2	Merkkikohtaiset ohjeet	236
F1	SUUNNISTUSTAULU	237
F2	SUUNNISTUSTAULU	239
F3	AJOKAISTAKOHTAINEN SUUNNISTUSTAULU.....	241
F4	KIERTOTIEN SUUNNISTUSTAULU	242
F5	KIERTOTIEOPASTUS.....	244
F6	AJOREITTIOPASTUS	245
F7	AJOKAISTAOPASTUS.....	246
F8	AJOKAISTAN PÄÄTTYMINEN	249
F9	VIITOITUKSEN KOONTIMERKKI.....	255
F10	AJOKAISTAN YLÄPUOLINEN VIITTA.....	256
F11	AJOKAISTAN YLÄPUOLINEN VIITTA.....	256
F12	AJOKAISTAN YLÄPUOLINEN ERKANEMISVIITTA	256
F13	TIENVIITTA	259
F14	ERKANEMISVIITTA.....	261
F15	KIERTOTIEN VIITTA	262
F16	OSOITEVIITTA.....	263
F17	OSOITEVIITAN ENNAKKOMERKKI	264
F18	LIITYNTÄPYSÄKÖINTIVIITTA	265
F19	JALANKULUN VIITTA.....	266
F20	PYÖRÄILYN VIITTA	266
F21	PYÖRÄILYN SUUNNISTUSTAULU	268
F22	PYÖRÄILYN ETÄISYYSTAULU	269
F23	PYÖRÄILYN PAIKANNIMI	270
F24	UMPITIE.....	271
F25	ENIMMÄISNOPEUSSUOSITUS.....	272
F26	ETÄISYYSTAULU	273
F27	PAIKANNIMI	275
F28–F32	TIEN NUMERO	278
F28	KANSAINVÄLISEN PÄÄLIIKENNEVÄYLÄN NUMERO	278
F29	VALTATIEN NUMERO.....	278
F30	KANTATIEN NUMERO.....	278
F32	MUUN MAANTIEN NUMERO	278
F31	SEUTUTIEN NUMERO	278
F33	KEHÄTIEN NUMERO	280
F34	ERITASOLIITTYMÄN NUMERO	281
F35	OPASTUS NUMERON TARKOITTAMALLE TIELLE	282
F36	VARAREITTI	283
F37–F53	OPASTUSMERKEISSÄ KÄYTETTÄVÄT TUNNUKSET.....	284
F37	MOOTTORITIEN TUNNUS.....	285
F38	MOOTTORILIIKENNETIEN TUNNUS.....	285
F39	LENTOASEMA	286
F40	AUTOLAUTTA.....	286
F42	TAVARASATAMA	286
F41	MATKUSTAJASATAMA	287

F43	TAVARATERMINAALI.....	288
F44	TEOLLISUUSALUE TAI YRITYSALUE	289
F45	VÄHITTÄISKAUPAN SUURYKSIKKÖ	290
F46	PYSÄKÖINTI.....	290
F47	RAUTATIEASEMA.....	291
F48	LINJA-AUTOASEMA.....	291
F49	KESKUSTA.....	292
F50	TIETYLLE AJONEUVOLLE TARKOITETTU REITTI	293
F50	TIETYLLE AJONEUVOLLE TARKOITETTU REITTI, MOPO, POLKUPYÖRÄ.....	294
F52	JALANKULKIJALLE TARKOITETTU REITTI.....	294
F53	ESTEETÖN REITTI	294
F51	VAARALLISTEN AINEIDEN KULJETUKSELLE TARKOITETTU REITTI	296
F54	REITTI, JOLLA ON PORTAAT	297
F55	REITTI ILMAN PORTAITA	297
F56	HÄTÄULOSKÄYNTI.....	298
F57	POISTUMISREITTI.....	298
9	PALVELUKOHTEIDEN OPASTUSMERKIT	299
9.1	Yleistä palvelukohteiden opastusmerkeistä.....	299
9.2	Merkkikohtaiset ohjeet	299
G1	PALVELUKOHTTEEN OPASTUSTAULU	300
G2	PALVELUKOHTTEEN OPASTUSTAULU	300
G3	PALVELUKOHTTEEN ERKANEMISVIITTA.....	302
G4	PALVELUKOHTTEEN OSOITEVIITTA.....	303
G5	PALVELUKOHTTEEN OSOITEVIITAN ENNAKKOMERKKI.....	303
G6	RADIOASEMAN TAAJUUS	304
G7	OPASTUSPISTE.....	305
G8	OPASTUSTOIMISTO	305
G9	ENSIAPU	307
G10	AUTOKORJAAMO.....	308
G11	POLTTOAINEEN JAKELU.....	309
G12	HOTELLI TAI MOTELLI	310
G13	RUOKAILUPAIKKA	311
G14	KAHVILA TA PIKARUOKAPAIKKA	311
G15	KÄYMÄLÄ	312
G16	RETKEILYMAJA	312
G17	LEIRINTÄALUE	313
G18	MATKAILUAJONEUVOALUE	313
G19	LEVÄHDYSALUE	314
G20	ULKOILUALUE	315
G21	HÄTÄPUHELIN	315
G22	SAMMUTIN	316
G23	MUSEO TAI HISTORIAALLINEN RAKENNUS	317
G24	MAAILMANPERINTÖKOHDE	318
G25	LUONTOKOHDE	319
G26	NÄKÖALAPAIKKA	320
G27	ELÄINTARHA TAI -PUISTO	321
G28	MUU NÄHTÄVYYS.....	322
G29	UINTIPAIKKA	323
G30	KALASTUSPAIKKA.....	323
G31	HIIHTOHISSI.....	324
G32	MAASTOHIIHTOKESKUS	324
G33	GOLFKENTTÄ	325
G34	HUVI- JA TEEMAPUISTO	325

G35	MÖKKIMAJOITUS	326
G36	AAMIAISMAJOITUS.....	326
G37	SUORAMYYN TIPAIKKA	327
G38	KÄSITYÖPAJA	328
G39	KOTIELÄINPIHA	328
G40	RATSASTUSPAIKKA.....	329
G41	MATKAILUTIE.....	330
G42	TILAPÄINEN OPASTUSMERKKI	331
10	LISÄKILVET	332
10.1	Käyttö	332
10.2	Merkkikohtaiset ohjeet	334
H1	KOHDE RISTEÄVÄSSÄ SUUNNASSA	335
H2	KOHDE NUOLEN SUUNNASSA	335
H3	VAIKUTUSALUEEN PITUUS	337
H4	ETÄISYYS KOHTEESEEN.....	338
H5	ETÄISYYS PAKOLLISEEN PYSÄYTTÄMISEEN	339
H6	VAPAA LEVEYS	340
H7	VAPAA KORKEUS.....	341
H8	SÄHKÖJOHDON KORKEUS	342
H9	VAIKUTUSALUE MOLEMPIIN SUUNTIIN	344
H10	VAIKUTUSALUE NUOLEN SUUNTAAN	344
H11	VAIKUTUSALUE PÄÄTTY	344
H12	AJONEUVORYHMÄ.....	346
H13	PYSÄKÖINTITAPA	348
H14	KIELTO RYHMÄN A VAARALLISTEN AINEIDEN KULJETUKSILLE.....	349
H15	KIELTO RYHMÄN B VAARALLISTEN AINEIDEN KULJETUKSILLE.....	349
H16	TUNNELILUOKKA	350
H17	VOIMASSAOLOAIKA	352
H18	AIKARAJOITUS	354
H19	PYSÄKÖINTIAJAN ALKAMISEN OSOITTAMISVELVOLLISUUS.....	355
H20	MAKSULLINEN PYSÄKÖINTI	356
H21	LATAUSPAIKKA.....	358
H22	ETUAJO-OIKEUTETUN LIIKENTEEN SUUNTA	359
H23	KAKSISUUNTAINEN PYÖRÄTIE	360
H24	TEKSTILLINEN LISÄKILPI	361
H25	HUOLTOAJO SALLITTU	367
H26	HÄTÄPUHELIN JA SAMMUTIN.....	368
11	MUUT LIIKENTEENOHJAUKSEEN TARKOITETUT MERKIT	369
11.1	Yleistä	369
11.2	Merkkikohtaiset ohjeet	369
I1	SULKUPUOMI	370
I2	SULKUAITA	371
I3	SULKUPYLVÄS	372
I4	SULKUKARTIO.....	373
I5	TAUSTAMERKKI	374
I6	KAARTEEN SUUNTAMERKKI	376
I7	REUNAMERKKI	378
I8	KORKEUSMERKKI.....	380
I9	ALIKULUN KORKEUSMITTA	381
I10	LIIKENNERKkipylvään TEHOSTAMISMERKKI	383
I11	ERKANEMISMERKKI	385
I12	REUNAPAALU	387

I13	SIIRTOKEHOTUS.....	389
I14	PAIKANNUSMERKKI.....	390
I15	AUTOMAATTINEN LIIKENNEVALVONTA.....	391
I16	TEKNINEN VALVONTA.....	392
I17	PORONHOITOALUE.....	393
I18	YLEINEN NOPEUSRAJOITUS	394
I19	VALTION RAJA.....	397
12	TEKSTILLISET MERKIT	398
12.1	Yleistä.....	398
12.2	Merkkikohtaiset ohjeet.....	398
	TEKSTILLINEN MERKKI "MAANTIE PÄÄTTYY".....	399
	TEKSTILLINEN MERKKI "VÄISTÄMISVELVOLLISUUS MUUTTUNUT"	400
13	TIENNIMIKILPI	401

1 Yleistä

1.1 Ohjeiden käyttö

Nämä ohjeet koskevat liikennemerkkejä ja muita liikenteenohjauksessa käytettäviä merkkejä sekä näiden käyttöä maanteilla. Ohjeita voidaan soveltaa myös kaduilla käytettävien merkkien käytössä.

Ohjeet on laadittu merkkikohtaisiksi. Kunkin merkin osalta on annettu yleisohjeet niistä periaatteista, joita merkin asettamisessa tulee noudattaa.

Tieliikennelaissa (729/2018), valtioneuvoston asetuksessa liikenteenohjauslaitteiden käytöstä (379/2020) sekä Liikenne- ja viestintäviraston määräyksessä *Liikenteenohjauslaitteiden värit, rakenne ja mitoitus* (TRAFICOM/417533/03.04.03.00/2020) annetut määräykset on osittain sisällytetty tekstiin. Nämä säädökset on esitetty lisäksi kunkin merkin kohdalla erikseen sivun alareunassa. Viittauksissa on tekstin kohdalla käytetty seuraavia merkintöjä:

TLL	tieliikennelaissa (729/2018) annettu määräys
VNa	valtioneuvoston asetuksessa (379/2020) annettu määräys

1.2 Käsitteitä

Asettaminen

Liikennemerkkin pystyttämistä koskevan päätöksen tekeminen ja toimeenpano.

Sijoittaminen

Liikennemerkkin paikan tarkka määrittäminen tien pituussuunnassa ja poikkileikkauksen suunnassa.

Pystyttäminen

Merkin konkreettinen paikoilleen sijoittaminen maastossa.

Merkitään/käytetään

On aina merkittävä/käytettävä niissä tilanteissa, jotka on ohjeissa määritelty.

Merkitään/käytetään yleensä

Tavanomainen merkintä/käyttötapa ohjeissa määritellyissä tilanteissa. Voidaan hoitaa toisinkin, jos riittäviä perusteltuja syitä on olemassa.

Voidaan merkitä/käyttää

Harkinnan varainen tilanne. Jos merkitään/käytetään, noudatetaan kuitenkin ohjeissa esitettyä tapaa.

Ei yleensä merkitä/käytetä

Antaa mahdollisuuden tiettyyn merkintään/käyttöön vain, jos on olemassa erityisiä (poikkeuksellisia) syitä.

Ei merkitä/käytetä

Ei ole sallittu merkintä/käyttötapa.

2 Liikennemerkkien käyttö

2.1 Yleistä

Liikennemerkkeillä pyritään antamaan tienkäyttäjälle informaatiota tarkoituksenmukaisesta ja oikeasta käyttäytymisestä liikenteessä. Liikennemerkkeillä annettavan informaation tulee olla mahdollisimman yksinkertaista ja selkeää. Liikkuvasta autosta luettavaksi ja havaittavaksi tarjotun tietomäärän on oltava oikeassa suhteessa ajonopeuteen.

Liikenteen ohjaamiseen voidaan käyttää liikennemerkkejä, liikennevaloja, tiemerkin- töjä ja muita liikenteenohjauslaitteita siten kuin niistä tieliikennelaissa säädetään. Liikenteenohjauslaitteiden käytössä on lisäksi noudatettava Liikenne- ja viestintäviraston määräystä liikenteenohjauslaitteiden väreistä, rakenteesta ja mitoituksesta. Väylävirasto on myös antanut tai antaa tarpeen mukaan yksityiskohtaisia, merkki- tai merkkiryhmäkohtaisia ohjeita.

Liikenteenohjaukseen käytetään vain tieliikennelain mukaisia liikennemerkkejä, jotta merkin viesti on aina yksiselitteinen ja ymmärrettävä. Tästä syystä tien läheisyydessä ei saa olla muita kilpiä, jotka muistuttavat liikennemerkkejä. Liikennemerkkejä käytetään vain säädöksissä ja ohjeissa määritellyissä tilanteissa. Eri liikennemerkkien käyttötilanteet ovat erilaiset: tiettyjen

liikennemerkkien käyttö määritellään säädöksissä yksiselitteisesti, kun taas suurin osa liikennemerkkeistä on sellaisia, joiden käyttö perustuu toimivaltaisen elinkeino-, liikenne- ja ympäristökeskuksen (ELY-keskus) harkintaan. Nämä ohjeet on laadittu, jotta liikennemerkkien käyttö olisi mahdollisimman yhtenäistä koko maassa.

Liikennemerkkejä ei saa olla liikaa, jotta tienkäyttäjä ehtisi havaita ja ymmärtää merkin viestin. Yksittäisen liikennemerkkin tarvetta harkittaessa selvitetään myös, saataisiinko parempi ratkaisu parantamalla liikenneympäristöä. Kun liikennemerkkin käyttö katsotaan tarpeelliseksi, käytetään vain välttämättömiä merkkejä. Turhia liikennemerkkejä tulee välttää, sillä ne vähentävät liikennemerkkien yleistä uskottavuutta. Tarpeettomat merkit poistetaan tai peitetään.

Yksittäisen liikennemerkkin käyttö saattaa edellyttää samanaikaisesti muiden merkien käyttöä. Näistä tapauksista on maininta merkkikohtaisissa ohjeissa.

Liikennemerkkien käyttöä tilapäisissä liikennejärjestelyissä käsitellään *Liikenne tietyömaalla* -ohjesarjan julkaisuissa.

Säädökset

Tieliikennelainsäädännössä tarkoitetaan:

4) *liikenteenohjauslaitteella* liikennevaloa, liikennemerkkiä tai tiemerkin- töä (TLL 2 §)

Valtioneuvoston asetuksella annetaan tarpeelliset säännökset liikenteenohjauslaitteiden käytöstä.

Liikenne- ja viestintävirasto voi kokeilutarkoituksessa vahvistaa käytettäväksi tässä laissa säädetystä liikenteenohjauslaitteesta poikkeavaa liikenteenohjauslaitetta, ei kuitenkaan velvoittavaa tai määräävää liikenteenohjauslaitetta.

Liikenne- ja viestintävirasto voi kokeilutarkoituksessa myöntää luvan poiketa liikenteenohjauslaitteen käyttämisestä annetuista säännöksistä.

Liikenne- ja viestintävirasto voi antaa tarkempia määräyksiä liikenteenohjauslaitteiden väreistä, rakenteesta ja mitoituksesta.

Liikenne- ja viestintävirasto voi antaa määräyksiä raitiovaunuliikenteelle tarkoitetuista muista kuin tässä laissa säädettyistä raitiovaunuliikenteen ohjauslaitteista. (TLL 70 §)

Liikennemerkkejä ovat varoitusmerkit, etuajo-oikeus- ja väistämismarkit, kiello- ja rajoitusmerkit, määräysmerkit, sääntömerkit, opastusmerkit ja lisäkilvet sekä muut liikenteenohjaukseen tarkoitetut liikennemerkit.

Jos liikenteenohjauksessa tarvitaan liikennemerkkiä, josta ei ole tässä laissa säädetty, voidaan käyttää suorakaitteen muotoista tekstillistä merkkiä. (TLL 75 §)

2.2 Liikennemerkkien asettaminen

Maantielle liikenteenohjauslaitteen asettaa ELY-keskus. Tilapäistä tarvetta varten voi myös liikenteenvalvoja tai pelastusviranomainen asettaa tielle liikenteenohjauslaitteen.

Taajamaa osoittavien liikennemerkkien E22 (taajama) ja E23 (taajama päättyy) käytöstä päättää kunta kuultuaan maanteiden osalta ELY-keskusta. Maantielle taajama-merkin asettaa ELY-keskus ja muulle tielle kunta.

Eräiden merkkien osalta, pohjaväriältään musta F13 (tienviitta yksityisen tien suuntaan), F16 (osoiteviitta), G1–G42 (palvelukohteiden opastusmerkit), ELY-keskus voi myöntää luvan tiekunnalle, yritykselle yms. merkin pystyttämiseen. Tarkemmat ohjeet luvanvaraisten merkkien käytöstä on annettu julkaisuissa *Tieliikenteen viitoituksen suunnittelu* ja *Palvelukohteiden viitoitus*.

Yhtenäisen käytännön turvaamiseksi on suositeltavaa, että päätös eräiden merkkien asettamisesta tehdään ELY-keskuksissa keskitetysti. Tällaisia merkkejä ovat esimerkiksi etuajo-oikeus- ja väistämismerkit B1, B2, B5 ja B6. ELY-keskuksissa tehdään päätökset myös tiekohtaisista nopeusrajoituksista ja merkin F25 (enimmäisnopeussuositus) käytöstä. Väylävirasto antaa vuosittain ohjeet talvi- ja pimeän ajan nopeusrajoituksista, joiden perusteella ELY-keskukset tekevät päätökset talvi- rajoituksista.

Ohjeet tietyömaiden liikenteen järjestelyistä sekä tarvittavien liikenteenohjauslaitteiden asettamisesta on esitetty julkaisussa *Liikenne tietyömaalla – Tienrakennustyömaat*.

Säädökset

Liikenteenohjauslaitteen asettaa:

- 1) maantielle toimivaltainen elinkeino-, liikenne- ja ympäristökeskus Väyläviraston ohjauksen perusteella;
- 2) kadulle ja muulle kunnan hallinnoimalle tielle kunta;
- 3) muulle kuin 1 ja 2 kohdassa tarkoitetulle tielle tienpitäjä saatuaan siihen kunnan suostumuksen;
- 4) tilapäistä käyttöä varten myös liikenteenvalvoja tai pelastusviranomainen.

Edellä 1 momentin 3 kohdassa tarkoitettua suostumusta ei tarvita tien kunnan taikka tiellä tai sen vieressä tehtävän työn vuoksi tarpeellisten ja tilapäisten liikenteenohjauslaitteiden asettamiseen. Kunta saa periä maksun 1 momentin 3 kohdassa tarkoitetun suostumuksen käsittelystä aiheutuneista kustannuksista.

Edellä 1 momentin 1–3 kohdassa tarkoitetun liikenteenohjauslaitteen asettamisesta on toimitettava tieto Väylävirastolle. Väylävirasto voi antaa tarkempia määräyksiä toimitettavan tiedon sisällöstä ja välittämistavasta.

Poliisi tai se, jolla on oikeus asettaa liikenteenohjauslaite, saa poistaa tämän lain vastaisesti asetetun liikenteenohjauslaitteen. **(TLL 71 §)**

Se, jolla on 71 §:n 1 momentin 1 kohdan mukaan oikeus asettaa liikennemerkki, asettaa väistämisvelvollisuutta osoittavan liikennemerkkin tien ja maantien liittymäkohtaan ja kunta kadun ja mainitun momentin 3 kohdassa tarkoitetun alueen liittymäkohtaan.

Kunta asettaa taajamaa osoittavan liikennemerkkin. Liikennemerkkin pystyttää maantielle se, jolla on 71 §:n 1 momentin 1 kohdan mukaan oikeus asettaa liikennemerkki, muulle tielle kunta.

Vaarallisten aineiden kuljetusrajoitusta osoittavan liikennemerkkin asettaa Liikenne- ja viestintävirasto. Liikennemerkkin pystyttää maantielle se, jolla on oikeus 71 §:n 1 momentin 1 kohdan mukaan asettaa liikennemerkki, muulle tielle kunta.

Rautatien tasoristeyksen kohdalla olevien liikenteenohjauslaitteiden asettamisesta, kunnossapidosta ja kustannusvastuusta säädetään ratalain (110/2007) 89 §:ssä.

Se, jolla on oikeus 71 §:n 1 momentin mukaan asettaa liikennemerkki, voi päättää, että hakija saa pystyttää kustannuksellaan tämän lain liitteessä 3.6 ja 3.7 tarkoitetun opastusmerkin. **(TLL 72 §)**

2.3 Liikennemerkkien koko

Liikennemerkkejä on kolmea kokoa: suurikokoisia, normaalikokoisia ja pienikokoisia. Yleensä käytetään normaalikokoisia liikennemerkkejä.

Pienikokoisia liikennemerkkejä voidaan käyttää poikkeuksellisesti taajamissa, nopeusrajoituksen ollessa alle 40 km/h.

Suurikokoisia liikennemerkkejä voidaan käyttää moottori- ja moottoriliikennetiellä sekä niihin liittyvillä tietyömailla. Merkkejä voidaan käyttää mm. lähestyttäessä moottori- ja moottoriliikennetien päättymiskohdasta tai tietöiden alkamiskohtaa, jolloin nopeus pienenee portaittain ja ajokaistajärjestelyt ovat normaalista poikkeavat tai ajokaistojen määrä pienenee. Muuten moottori- ja moottoriliikenneteillä ja niiden tietyömailla liikennemerkkit ovat yleensä normaalikokoisia. Muilla teillä suurikokoisia merkkejä voidaan käyttää tietyön yhteydessä samoin edellytyksin kuin moottori- ja moottoriliikenneteillä tienkohdassa, jossa suurin sallittu nopeus on 80 km/h tai suurempi.

Liikenne- ja viestintävirasto on laatinut kaikista tieliikennelain mukaisista liikennemerkkeistä mitoituspiirustukset, jotka ovat määräyksen *Liikenteenohjauslaitteiden värit, rakenne ja mitoitus* liitteenä.

Liikenne- ja viestintäviraston määräyksessä mainittujen kokojen lisäksi voidaan käyttää merkkiä C1 (ajoneuvolla ajo kielletty) pienoiskokoisena, 200 mm:n tai 400 mm:n läpimittaisena, liikenteen valvojan tai ohjaajan antamana merkkinä.

2.4 Liikennemerkkien värit ja materiaalit

Liikenteenohjauksessa saa käyttää vain sellaisia liikennemerkkejä, tiemerkintöjä ja laitteita, jotka täyttävät tieliikennelain ja Liikenne- ja viestintäviraston määräyksessä *Liikenteenohjauslaitteiden värit, rakenne ja mitoitus* annetut väriä, rakennetta ja mitoitusta koskevat vaatimukset.

Liikennemerkkien väriä, rakennetta ja mitoitusta koskevat yksityiskohtaiset ohjeet on esitetty Liikenne- ja viestintäviraston määräyksen liitteissä 2–10 ja rakenteita koskevat ohjeet julkaisussa *Liikennemerkkien rakenne ja pystytys*. Opastusmerkeissä käytettävistä väreistä on tarkempia ohjeita julkaisussa *Tieliikenteen viitoituksen suunnittelu*.

2.5 Liikennemerkkien kielisuhteet

Liikennemerkissä tai sen lisäkilvessä käytettävän tekstin tulee olla yksikielisessä kunnassa yksikielinen kunnan kielen mukaan ja kaksikielisessä kunnassa kaksikielinen, kunnan enemmistön kieli ylempänä.

Yksikielisessä kunnassa sijaitsevalla valta- ja kantatiellä sekä moottori- ja moottoriliikennetiellä olevassa opastusmerkissä käytetään kuitenkin kaksikielistä opastusta seuraavissa tapauksissa:

- Yksikielisessä ruotsinkielisessä kunnassa tien suuntaa ja erkanevaa suuntaa osoittavat opastusmerkit, jos viitoitettava kohde on yksikielisessä suomenkielisessä kunnassa tai kaksikielisessä kunnassa, jossa suomi on enemmistön kielenä.
- Yksikielisessä suomenkielisessä kunnassa tien suuntaa ja erkanevaa suuntaa osoittavat opastusmerkit, jos viitoitettava kohde on yksikielisessä ruotsinkielisessä kunnassa tai kaksikielisessä kunnassa, jossa ruotsi on enemmistön kielenä.

Liikennemerkkien kielisuhteissa noudatetaan valtioneuvoston asetusta kuntien kielillisestä asemasta (13.12.2012/53v.2013). Asetus säädetään 10 vuodeksi kerrallaan. Opastusmerkeissä käytetään asetuksessa esitetyjä kuntien nimiä. Epäselvissä tapauksissa kohteen nimi voidaan tarkistaa Kotimaisten kielten keskukselta tai kunnasta.

Säädökset

Liikennemerkissä käytettävä teksti on yksikielisessä kunnassa yksikielinen kunnan kielen mukaan ja kaksikielisessä kunnassa kaksikielinen, kunnan enemmistön kieli ylempänä. Yksikielisessä kunnassa sijaitsevalla valta- ja kantatiellä sekä moottori- ja moottoriliikennetiellä olevassa opastusmerkissä käytetään kuitenkin kaksikielistä opastusta seuraavissa tapauksissa:

1) yksikielisessä ruotsinkielisessä kunnassa tien suuntaa ja erkanevaa suuntaa osoittavat opastusmerkit, jos viitoitettava kohde on yksikielisessä suomenkielisessä kunnassa tai kaksikielisessä kunnassa, jossa suomi on enemmistön kielenä;

Saamelaisten kotiseutualueella olevassa liikennemerkissä ja lisäkilvessä käytetään suomen kielen lisäksi saamen kieltä. Käytettävä saamen murre määräytyy sen mukaan, mitä murretta asianomaisella alueella vallitsevasti käytetään. Käytettävän nimistön oikeellisuus varmistetaan kotimaisten kielten tutkimuskeskuksen saamen kielen toimistosta.

Erityisistä syistä liikennemerkissä tai sen lisäkilvessä voidaan käyttää suomen ja ruotsin kielen lisäksi muutakin kieltä. Viitoitettaessa valtakunnan rajan takana olevaa kohdetta voidaan käyttää suomen ja ruotsin lisäksi asianomaisen maan kieltä. Rajanylityspaikkojen ja autolauttasatamien yhteydessä käytetään tiedotustauluina tekstillisiä merkkejä, joissa käytetään suomen, ruotsin, naapurimaan/reitin kohde- maan kieltä ja englannin kieltä edellä esitetyssä järjestyksessä. Liikennemerkissä käytetään yleensä enintään kahta kieltä samanaikaisesti. Tienvarren tiedotustauluna käytettävän tekstillisen merkin kaksikielinen teksti voidaan jakaa peräkkäisiin yksikielisiin tauluihin.

2) yksikielisessä suomenkielisessä kunnassa tien suuntaa ja erkanevaa suuntaa osoittavat opastusmerkit, jos viitoitettava kohde on yksikielisessä ruotsinkielisessä kunnassa tai kaksikielisessä kunnassa, jossa ruotsi on enemmistön kielenä.

Saamelaisten kotiseutualueella olevassa liikennemerkissä käytetään suomen kielen lisäksi saamen kieltä.

Liikennemerkissä voidaan käyttää suomen ja ruotsin kielen lisäksi muutakin kieltä. (VNa 29 §)

2.6 Liikennemerkkien sijoittaminen

Liikennemerkkit pyritään sijoittamaan tien poikkileikkaukseen yhtenäisesti samalla tienosalla.

Liikenteenohjauslaite on mitoitettava ja sijoitettava siten, että se on tienkäyttäjälle riittävän etäältä havaittavissa ja että selvästi ilmenee, mille liikennesuunnalle se on tarkoitettu. Liikenteenohjauslaitteesta ei saa aiheutua vaaraa tai haittaa liikenteelle eikä kohtuutonta haittaa tien kunnossapidolle. Tarpeeton liikenteenohjauslaite on poistettava tai peitettävä.

Liikennemerkki sijoitetaan yleensä kohtisuoraan sitä liikennesuuntaa vastaan, jonka nähtäväksi se on tarkoitettu. Opastusmerkin sijoittamisesta on tältä osin tarkemmat ohjeet *Liikennemerkkien rakenne ja pystytys* -ohjeessa.

Liikennemerkkin sijoituspaikkaa valittaessa on kiinnitettävä huomiota erityisesti seuraaviin seikkoihin:

- Opastusmerkkiä ei saa sijoittaa sisäkaarteeseen tai liittymäalueelle siten, että se haitallisesti pienentää näkemää.
- Merkki on mahdollisuuksien mukaan pyrittävä sijoittamaan auraslumen aiheuttaman voimakkaimman iskun vaikutusalueen ulkopuolelle.
- Valaistulla tienosalla merkki sijoitetaan siten, etteivät valaisinpylväät peitä merkin näkyvyyttä.

Erityisesti taajamaympäristössä liikennemerkkejä voidaan kiinnittää valaisin- tai liikennevalopylväisiin taajamakuvallisista syistä. Liikennemerkkejä ei kuitenkaan saa kiinnittää sellaisiin törmäysturvallisiin valaisinpylväisiin, jotka on suunniteltu taipuvaksi auton alle, jos merkki estää pylvästä toimimasta suunnitellulla tavalla.

Liikenteenohjauslaitteeseen tai sen kannattajaan ei saa kiinnittää mitään, mikä ei vastaa laitteen tarkoitusta tai mikä vaikeuttaa liikenteenohjausta.

Liikennemerkkin sijoituspaikkaa valittaessa otetaan huomioon valtioneuvoston asetus liikenteenohjauslaitteista ja ohje *Liikennemerkkien rakenne ja pystytys* sekä tämä ohje. Merkki sijoitetaan siten, että sen näkyvyys on hyvä, mutta se ei ole näkemäeste. Lumiolosuhteet otetaan huomioon siten, ettei lumi kinostuessaan peitä merkkiä.

Samaan pylvääseen saa yleensä kiinnittää enintään kaksi vakioliikennemerkkiä tarvittavilla lisäkilvillä varustettuna. Jos samaan pylvääseen sijoitetaan kaksi liikennemerkkiä, sijoitetaan liikenteen kannalta tärkeämpi yleensä ylemmäksi. Liikennemerkkien väliin jätetään noin 25 mm. Mahdolliset lisäkilvet sijoitetaan välittömästi sen merkin alle, johon ne kuuluvat. Samaan pylvääseen sijoitettavat liikennemerkkit ovat yleensä samaa kokoa.

Säädökset

Sen lisäksi, mitä tieliikennelain 4. luvussa säädetään, liikenteenohjauslaitetta käytettäessä on noudatettava tämän asetuksen säännöksiä.

Liikenteenohjauslaite on mitoitettava ja sijoitettava siten, että se on tienkäyttäjälle riittävän etäältä havaittavissa ja että selvästi ilmenee, mille liikennesuunnalle se on tarkoitettu. Liikenteenohjauslaitteesta ei saa aiheutua vaaraa tai haittaa liikenteelle eikä kohtuutonta haittaa tien kunnossapidolle. Tarpeeton liikenteenohjauslaite on poistettava tai peitettävä.

Liikenteenohjauslaitteeseen tai sen kannattajaan ei saa kiinnittää mitään, mikä ei vastaa laitteen tarkoitusta tai mikä vaikeuttaa liikenteenohjausta. **(VNa 2 §)**

Jos jäljempänä ei toisin säädetä, alimman liikennemerkkin alareunan korkeuden tulee olla 1,5–3,2 metriä ajoradan pinnasta, jalkakäytävällä ja pyörätiellä kuitenkin 2,2–3,2 metriä näiden pinnasta mitattuna. Ajoradan yläpuolelle liikennemerkkin saa sijoittaa mainittua korkeammalle.

Jos jäljempänä ei toisin säädetä, saa liikennemerkkin lähimmän reunan etäisyys ajoradan reunasta olla enintään 4 metriä tai pientareen ulkoreunasta 1,5 metriä.

Mitä 1 ja 2 momentissa säädetään, ei koske opastusmerkkejä ja merkkeihin I1–I4 kiinnitetyjä liikennemerkkejä.

(VNa 30 §)

Ajokaistan yläpuolisen liikennemerkkin alimman pisteen korkeuden tulee olla vähintään 5,0 metriä ajoradan pinnasta lukien. Jos ajokaistan yläpuolisia merkkejä sijoitetaan ylikorkeiden erikoiskuljetusten reitiksi parannetulle tielle, tulee ajoradan yläpuolella kaikkien merkkien alareunan olla vähintään 20 cm korkeammalla kuin reitille määritelty vapaa alikulkukorkeus.

Liikennemerkkin tarkoituksenmukaiseen sijoittamiseen pyrittäessä tulee käyttää hyväksi ohjeissa esitettyä merkin sijoittelumarginaalia tien pituussuunnassa. Merkin rakennetta voidaan vahvistaa tai kasvillisuutta yms. raivata, milloin se kohtuullisin kustannuksin on mahdollista. Tien pituussuunnassa tulee liikennemerkkien keskinäisen etäisyyden olla riittävä merkkien havaitsemiseksi ja ymmärtämiseksi. Taajaman ulkopuolella tämä etäisyys on yleensä vähintään 50 metriä.

Kuvat 1–9 esittävät Väyläviraston suositusta merkkien sijoittamiseksi eräissä tavallisissa tapauksissa. Piirroksissa on yksinkertaisuuden vuoksi esitetty merkin sijoitus ajoradan oikealle puolelle. Vasemalle puolelle sijoitettaessa käytetään samoja etäisyyksiä ja mittapisteitä. Valtioneuvoston asetuksessa liikenteenohjauslaitteista annettujen minimi ja maksimietäisyyksien lisäksi on piirroksissa otettu huomioon aurauslumen aiheuttaman iskun kannalta merkittävät etäisyydet, joita valittaessa tie on oletettu aurattavaksi pientareen ulkoreunaa myöten. Valtioneuvoston asetuksen mukaan saa liikennemerkkin lähimmän reunan etäisyys ajoradan reunasta olla enintään 4,0 metriä tai pientareen ulkoreunasta 1,5 metriä. Merkin vähimmäisetäisyys ajoradan reunasta on 0,5 metriä.

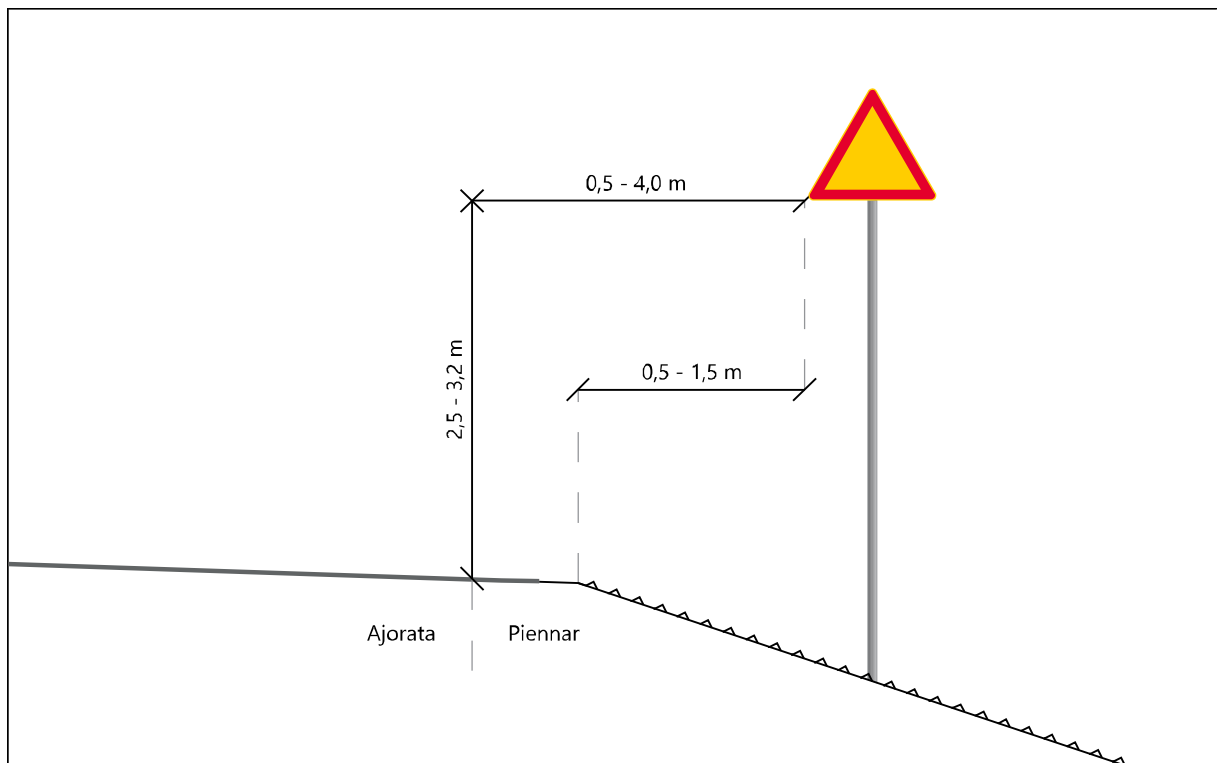

Kuva 1a. Liikennemerkkin sijoittamisen perusmitat.

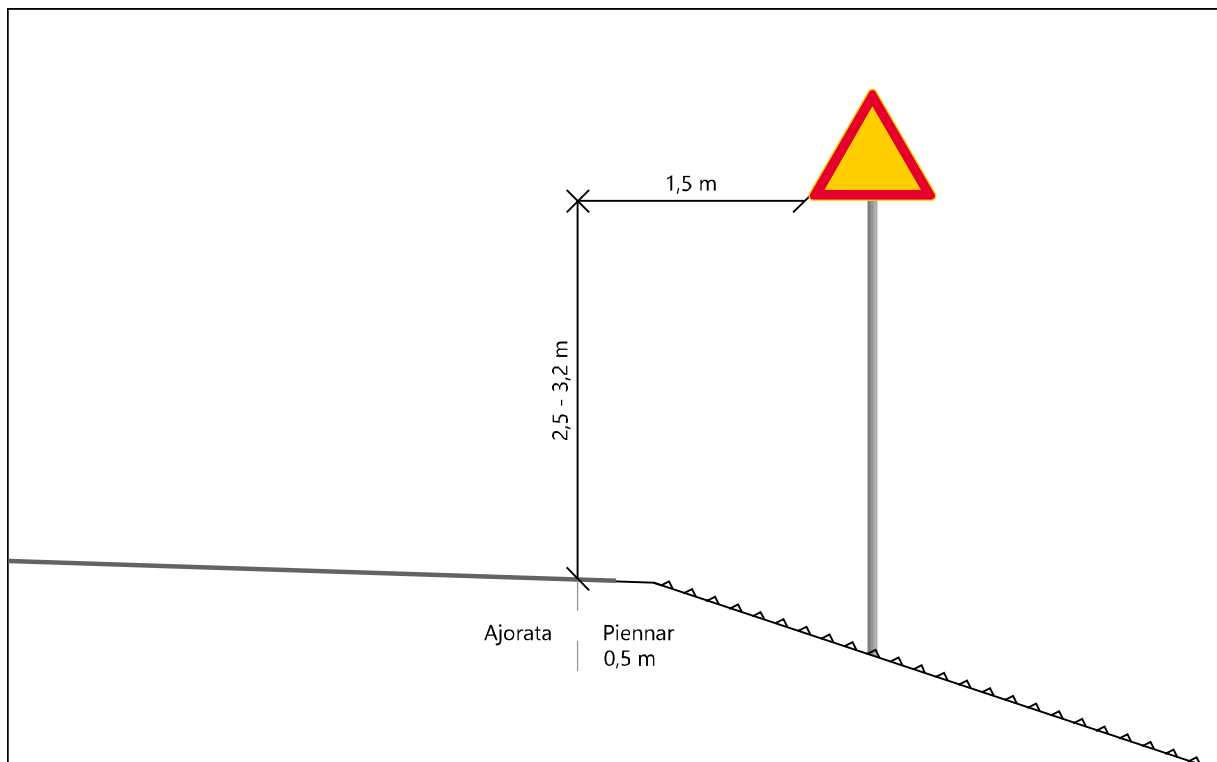

Kuva 1b. Liikennemerkkin sijoittaminen kapeapientareisen tien poikkileikkaukseen (pientareen leveys 0,5 metriä).

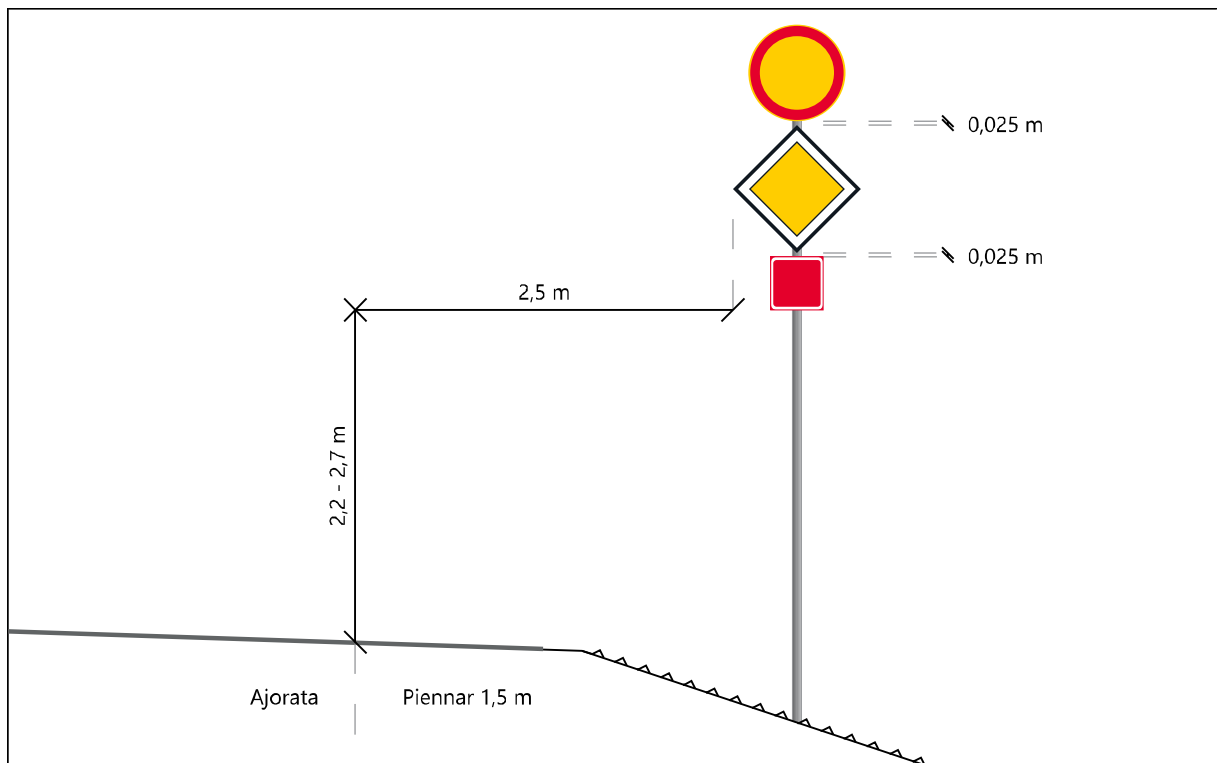

Kuva 1c. Liikennemerkin sijoittaminen leveäpientareisen tien poikkileikkaukseen (pientareen leveys 1,5 metriä).

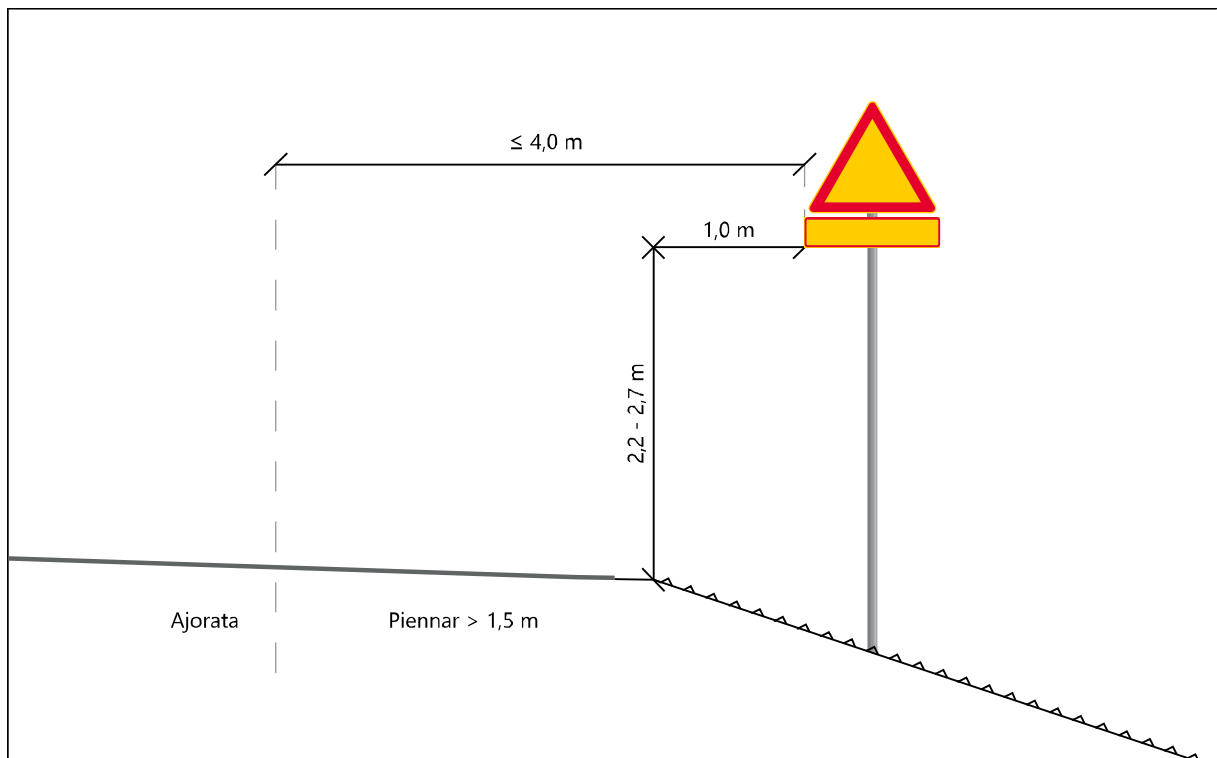

Kuva 1d. Liikennemerkin sijoittaminen leveäpientareisen tien poikkileikkaukseen (pientareen leveys yli 1,5 metriä).

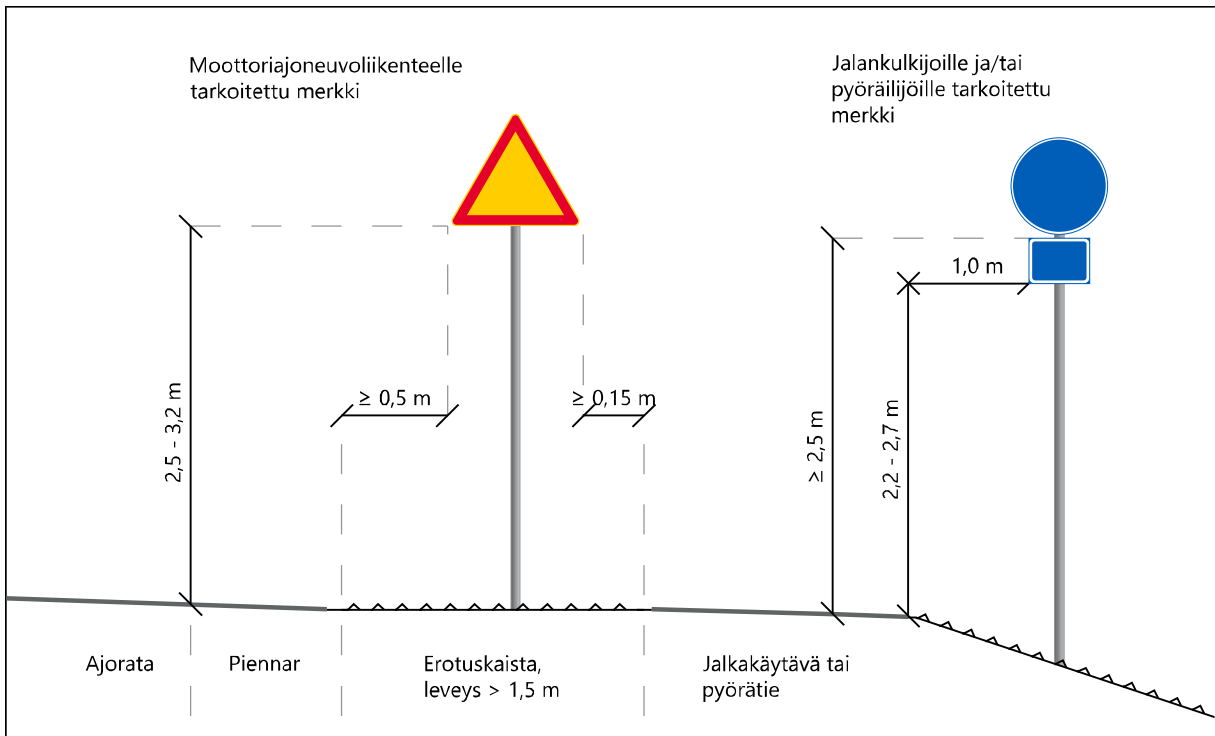

Kuva 1e. Liikennemerkkin sijoittaminen tien poikkileikkaukseen, kun tiehen liittyy yli 1,5 metrin levyisellä erotuskaistalla erotettu pyörätie ja jalkakäytävä.

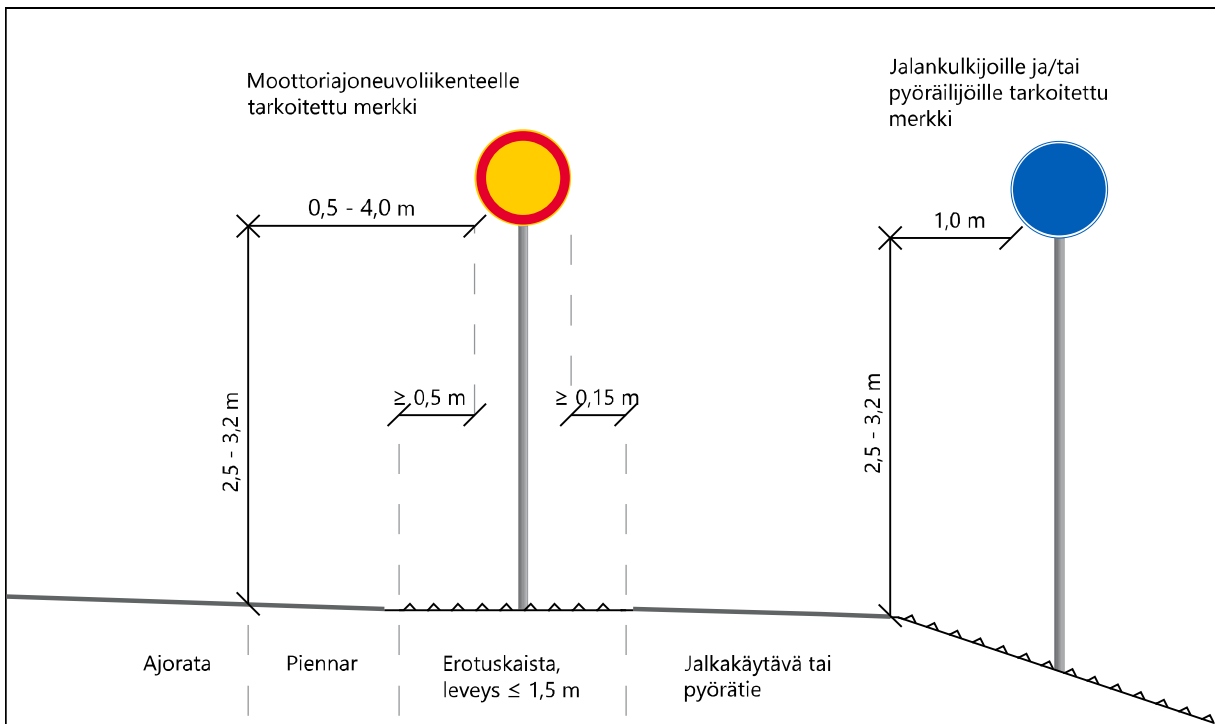

Kuva 1f. Liikennemerkkin sijoittaminen tien poikkileikkaukseen, kun tiehen liittyy enintään 1,5 metrin levyisellä erotuskaistalla erotettu pyörätie ja jalkakäytävä. Moottoriajoneuvoliikenteelle tarkoitettu merkki pyritään sijoittamaan erotuskaistalle, vaikka sen ajoradan puoleinen reuna tulisikin alle 0,5 metrin etäisyydelle piennareen ulkoreunasta. Merkin etäisyyden ajoradan ulkoreunasta tulee tällöinkin olla vähintään 0,5 metriä.

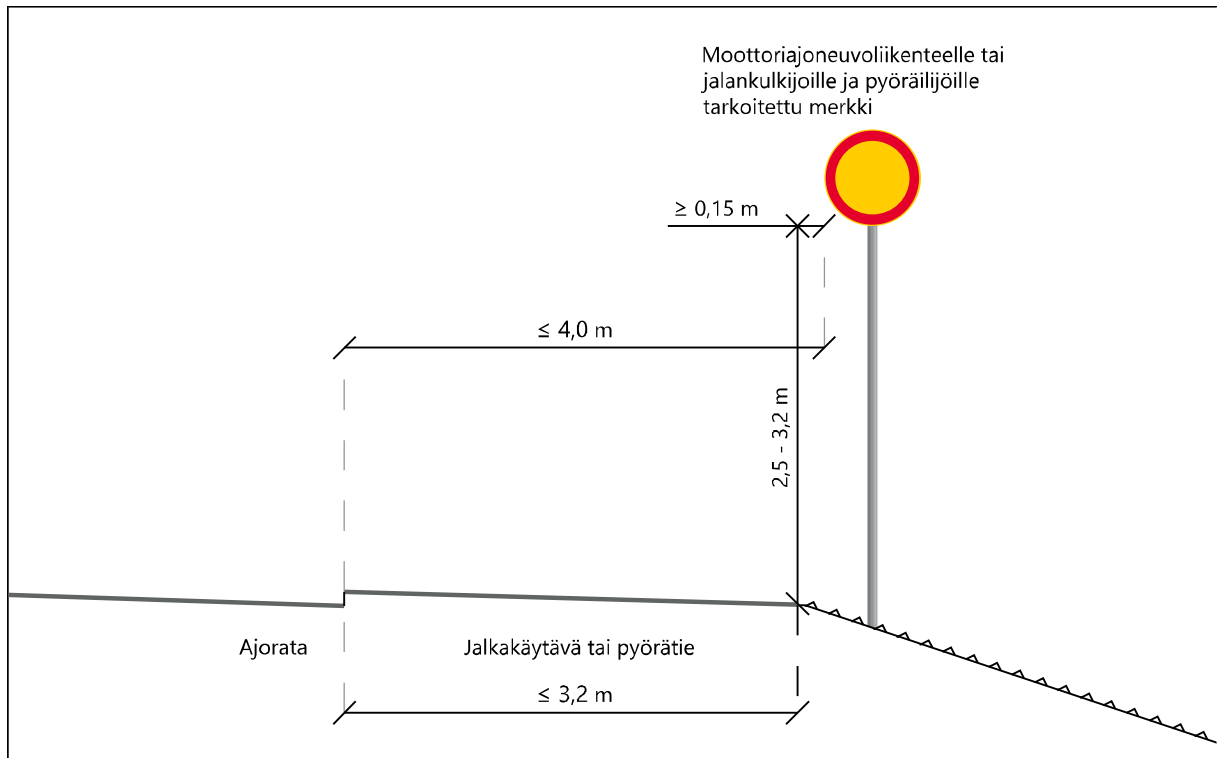

Kuva 1g. Liikennemerkkin sijoittaminen tien poikkileikkaukseen, kun tiehen liittyy enintään 3,2 metrin levyinen korotettu pyörätie ja jalkakäytävä, joka ei rajoitu sivuesteeseen.

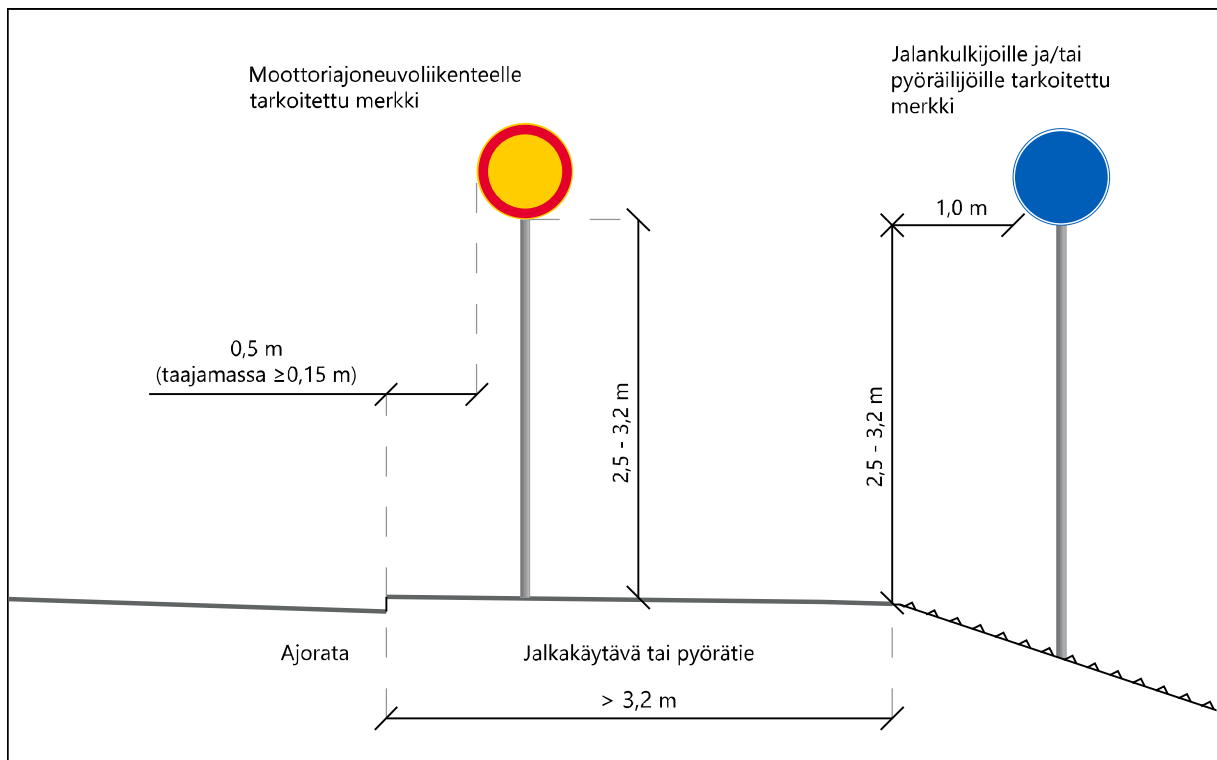

Kuva 1h. Liikennemerkkin sijoittaminen tien poikkileikkaukseen, kun tiehen liittyy yli 3,2 metrin levyinen korotettu pyörätie ja jalkakäytävä, joka ei rajoitu sivuesteeseen.

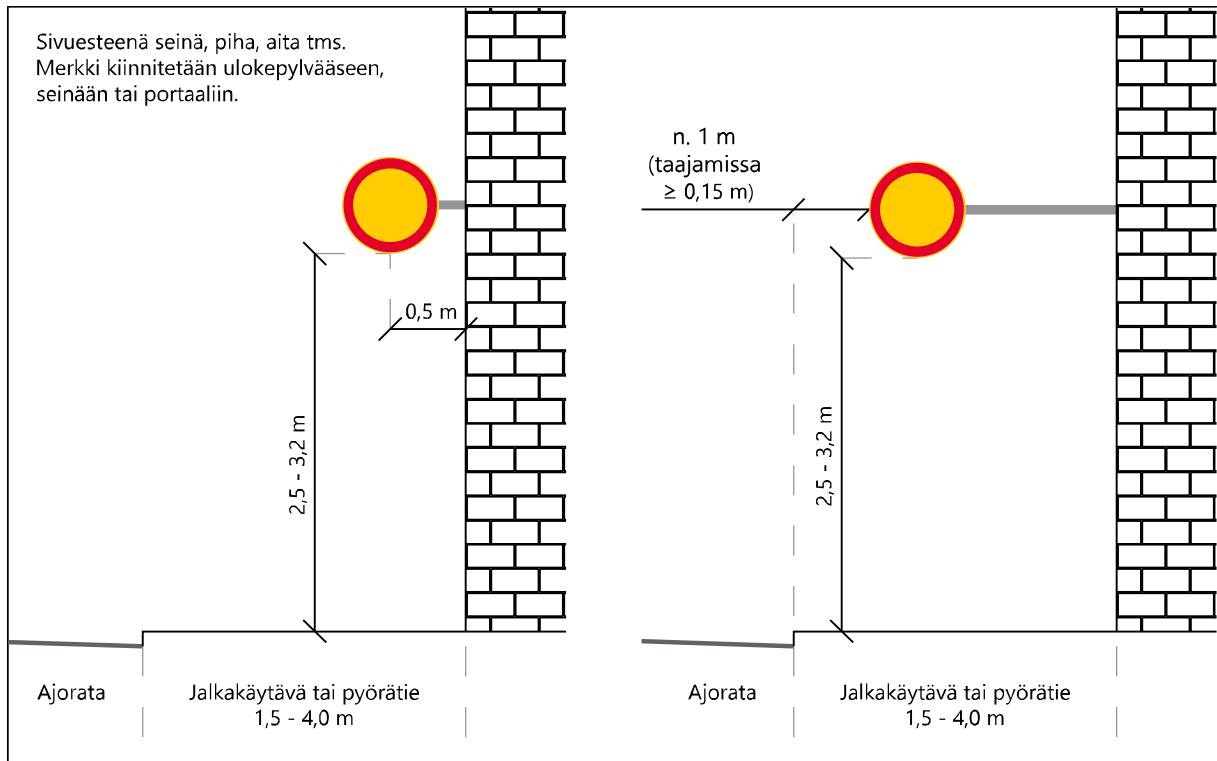

Kuva 1i. Liikennemerkkin sijoittaminen tien poikkileikkaukseen, kun tiehen liittyvä koroitettu, 1,5–4,0 metrin levyinen jalkakäytävä tai pyörätie rajoittuu sivusteeseen. Vasemmalla esitettyä sijoittamisvaihtoehtoa käytetään, kun merkin näkyvyys tien pituussuunnassa on hyvä ja oikeanpuoleista vaihtoehtoa, kun näkyvyys on huono.

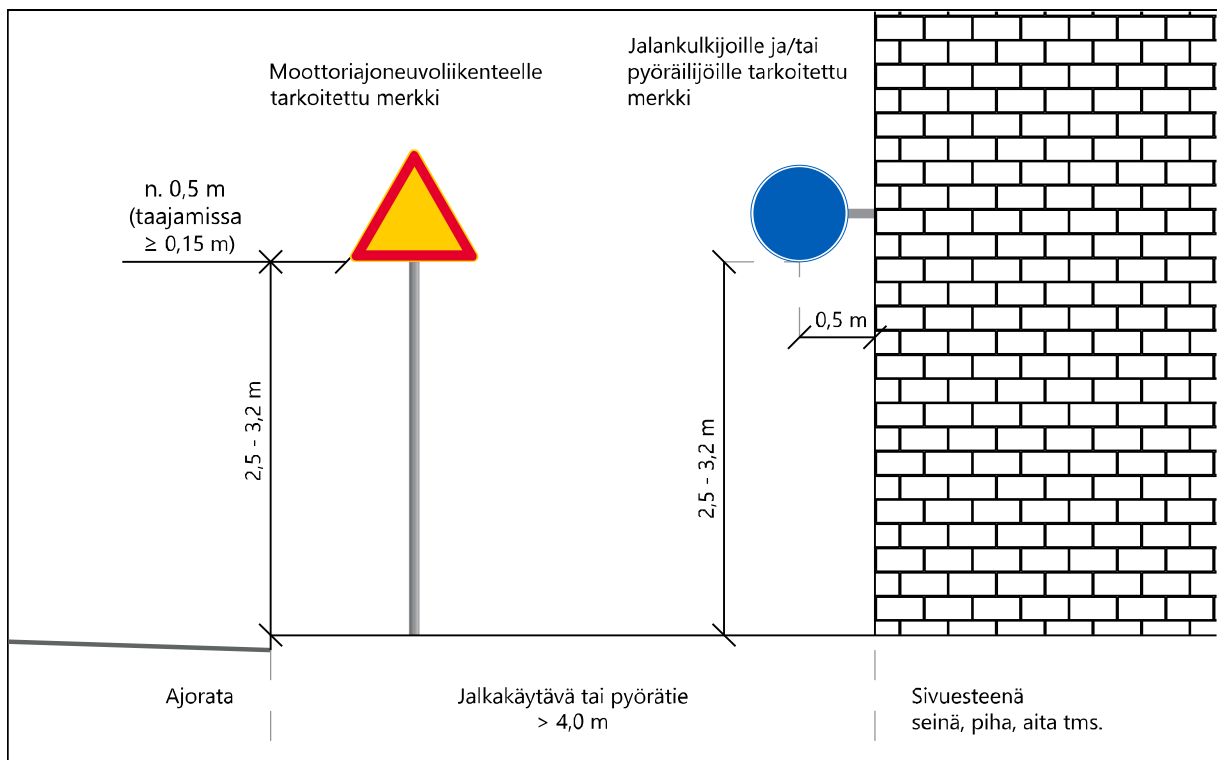

Kuva 1j. Liikennemerkkin sijoittaminen tien poikkileikkaukseen, kun tiehen liittyvä koroitettu, yli 4,0 metrin levyinen jalkakäytävä tai pyörätie rajoittuvat sivusteeseen.

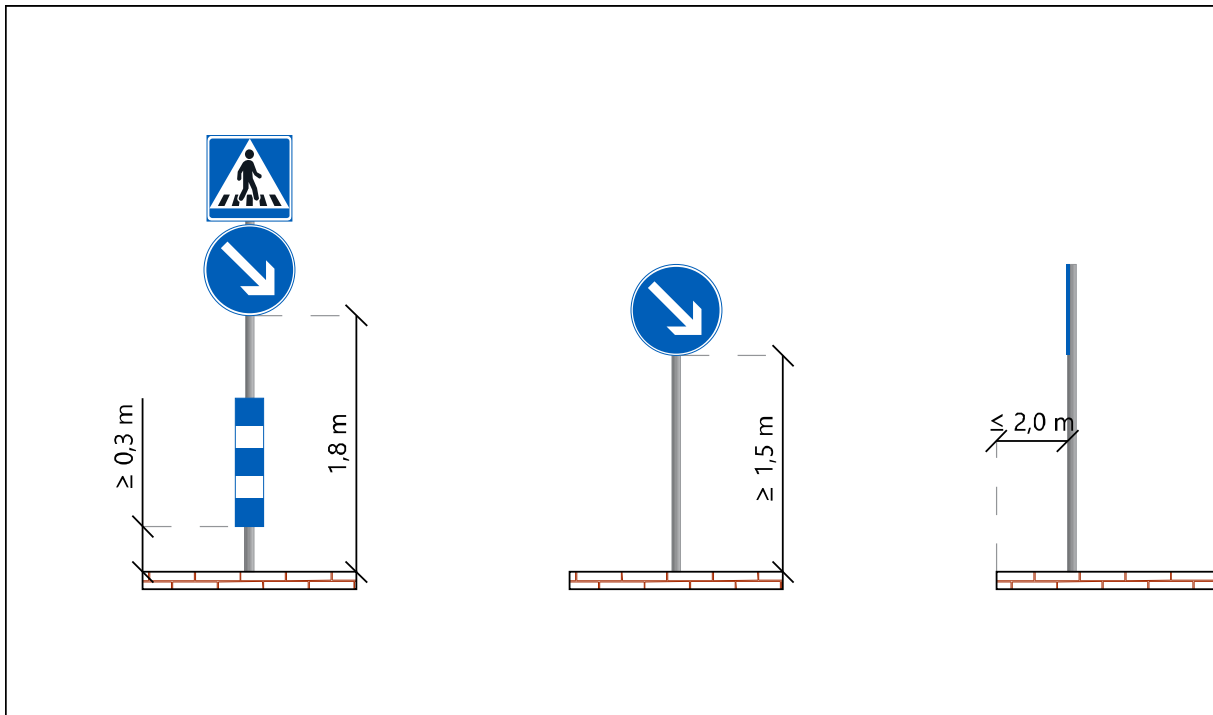

Kuva 2. Merkin D3 (liikenteenjakaaja) sijoittaminen saarekkeeseen. Merkin I10.1 (liikennemerkkipylvään tehostamismerkki) korkeusasema liikennesaarekkeen tai tien pinnasta on vähintään 0,3 m. Yksittäisen merkin D3 alareunan korkeus on yleensä vähintään 1,5 m, mutta voi poikkeuksellisesti olla 0,4 m (ei kuitenkaan maanteilla).

2.7 Opastusmerkkien sijoittaminen

Opastusmerkit sijoitetaan valta- ja kanta-teillä sekä kolmi- tai useampikaistaisilla teillä kuvan 3a mukaisesti. Samoja etäisyyksiä käytetään mahdollisuuksien mukaan myös muilla maanteilla. Merkin etureunan etäisyys tien reunasta on sisäkaarteessa 4–5 m ja ulkokaarteessa 4–8 m. Merkin alareunan korkeus tien pinnasta on normaalisti 2,0 m.

Merkin sijoituksessa ulkoluiskaan on otettava huomioon, ettei lumi tai kasvillisuus peitä merkkiä ja tällöin merkin alareunan korkeus maan pinnasta tulee olla vähintään 1,0 m. Pohjaveden suojausalueilla opastusmerkin pylvästä ei saa sijoittaa metriä lähemmäs suojattua ojan pohjaa, koska läpiviennistä ei saada täysin vesitiivistä.

Muilla maanteilla opastusmerkit sijoitetaan yleensä kuvan 3b mukaisesti, jos tilaa kuvan 3a mukaiselle sijoitukselle ei ole. Sulkeissa esitetyt ohjeet voidaan käyttää taajamassa ja jos nopeusrajoitus on 50 km/h tai alhaisempi.

Kaiteen taakse sijoitetun opastusmerkin vähimmäisetäisyys tien reunasta määräytyy käytetyn kaidetyypin toimintaleveyden mukaan.

Tienviittojen sijoitusperiaatteet liittymissä on esitetty kuvissa 3d ja 3f. Viitta sijoitetaan ensisijaisesti keskisaarekkeeseen. Näkemäalueella viitan alareunan korkeus tulee olla vähintään 2,0 m, jolloin viitta ei muodostu näkemäesteeksi. Keskisaarekkeeseen sijoitetun viitan lähimmän reunan etäisyys tien reunasta (reunaviivan jatkeesta) tulee olla vähintään 7 m. Liikenneympyröissä viittojen sijoitus keskisaarekkeisiin poikkeaa tästä, kuvassa 3g on esitetty liikenneympyrän viittojen sijoitusperiaatteet. Jos liikenneympyrässä ei ole keskisaarekettä korvataan tienviitta ensisijaisesti merkillä F2.1 (B-tyyppin suunnistustaulu).

Liittymissä, joissa ei ole keskisaarekettä viitta pyritään sijoittamaan noin 4 metrin etäisyydelle tien reunasta, korkeussuunnassa on otettava huomioon sijoituspaikan kasvillisuus ja lumiolosuhteet, viitan alareunan tulee olla vähintään 2,0 metriä maan pinnasta.

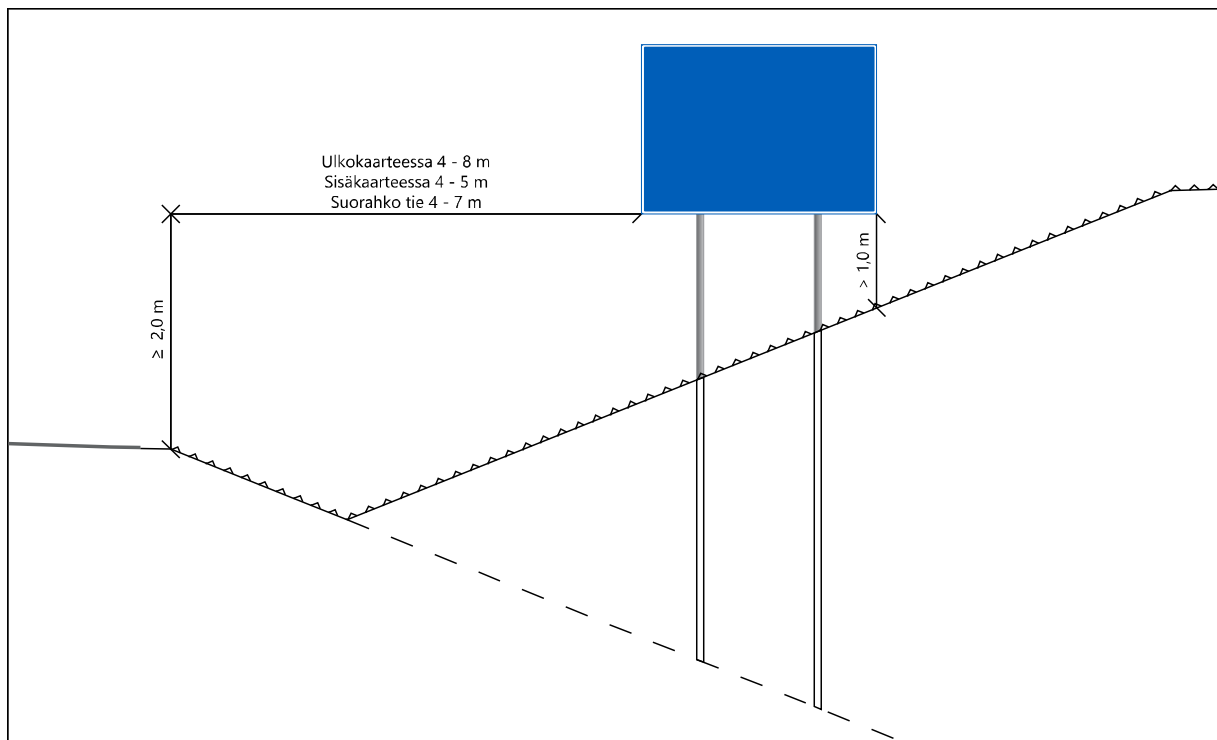

Kuva 3a. Opastusmerkin sijoittaminen tien poikkileikkaukseen valta- ja kantateillä sekä kolmi- tai useampikaistaisilla teillä ja mahdollisuuksien mukaan muillakin maanteilla. Sijoituspaikan lumiolosuhteet on otettava huomioon jättämällä opastusmerkin alle vähintään 1,0 m lumivara.

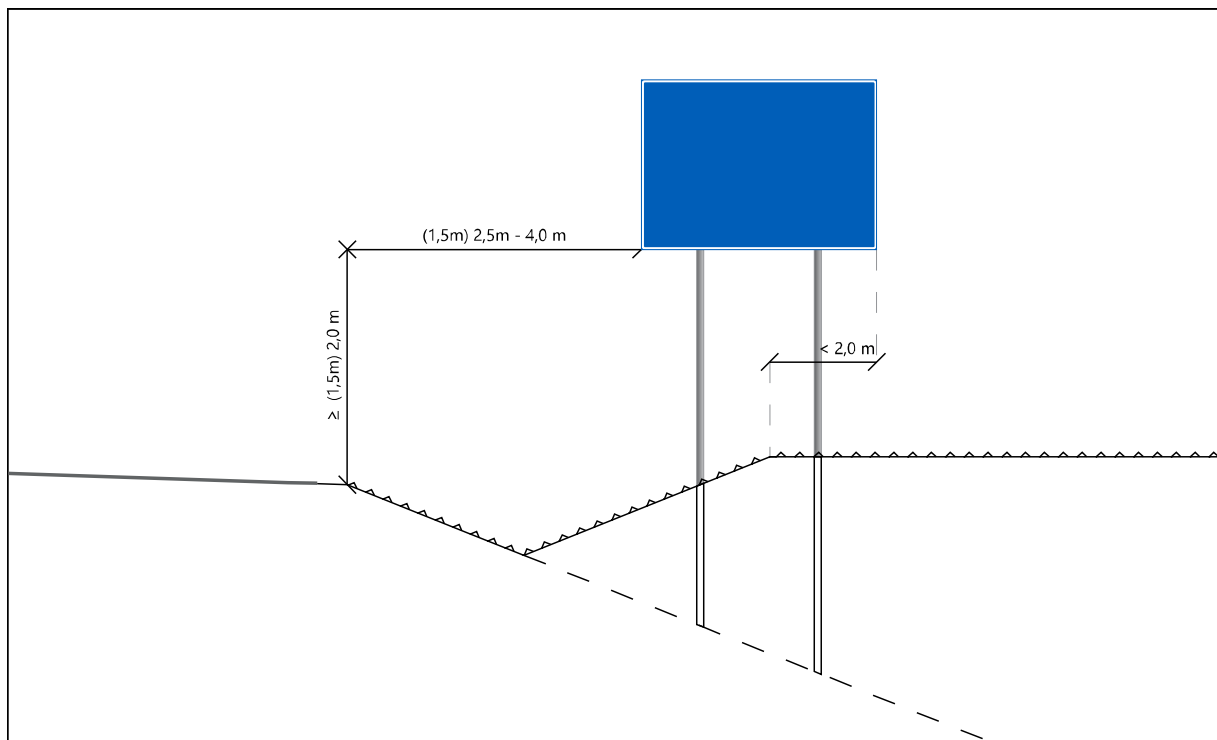

Kuva 3b. Opastusmerkin sijoittaminen muilla maanteilla. Sulkeissa olevia arvoja voidaan käyttää taajamassa ja jos nopeusrajoitus on enintään 50 km/h.

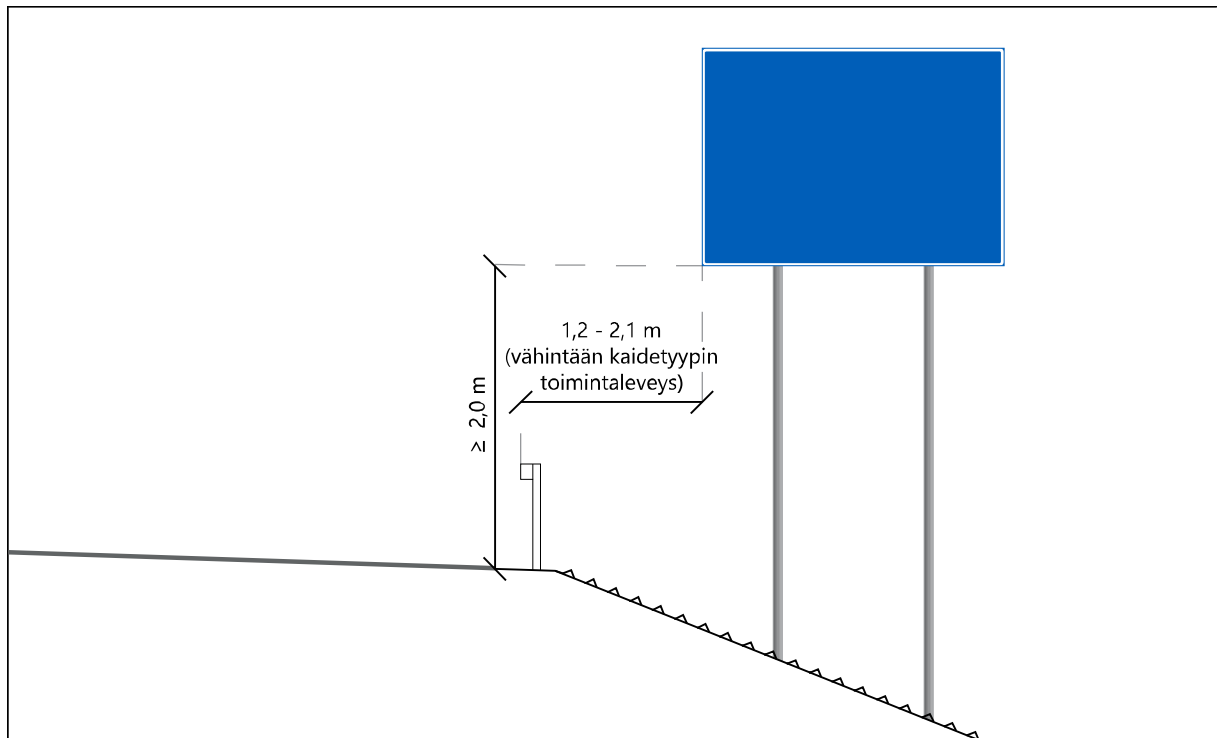

Kuva 3c. Opastusmerkin sijoittaminen kaidteen taakse. Opastusmerkin vähimmäis-etäisyys kaidteen takana määräytyy käytetyn kaidetyypin toimintaleveyden mukaan.

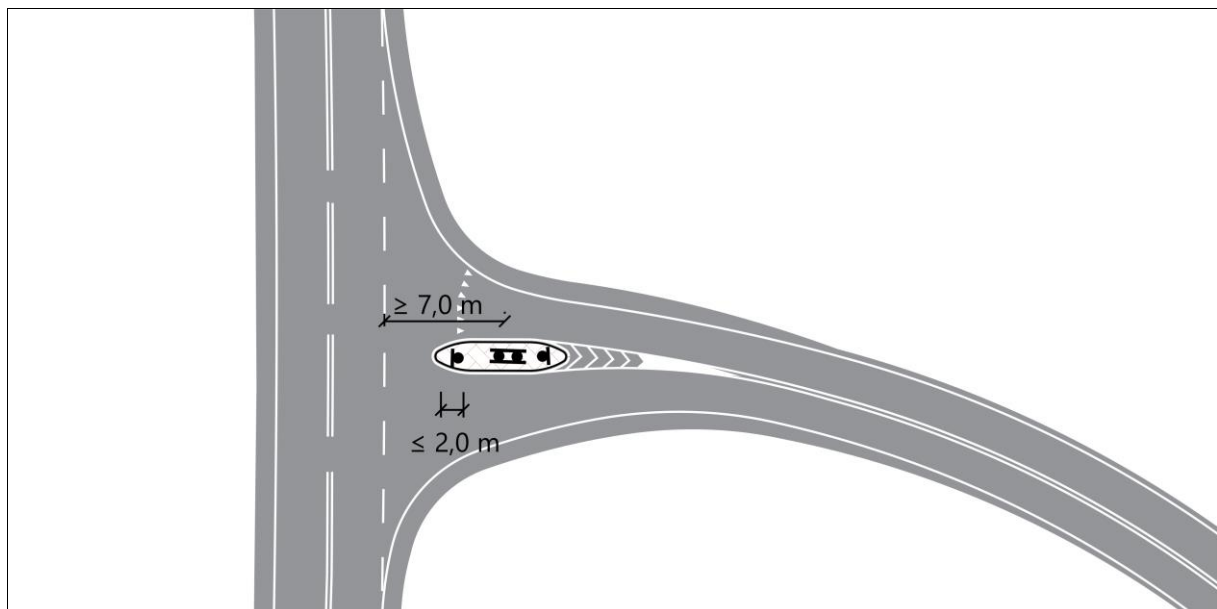

Kuva 4a. Tienviitan sijoittaminen liikenteenjakaajasaarekkeeseen. Viitta pyritään sijoittamaan korkeussuunnassa henkilöauton kuljettajan silmäpisteen yläpuolelle (viitan alareunan korkeus tien pinnasta yleensä vähintään 2,0 metriä).

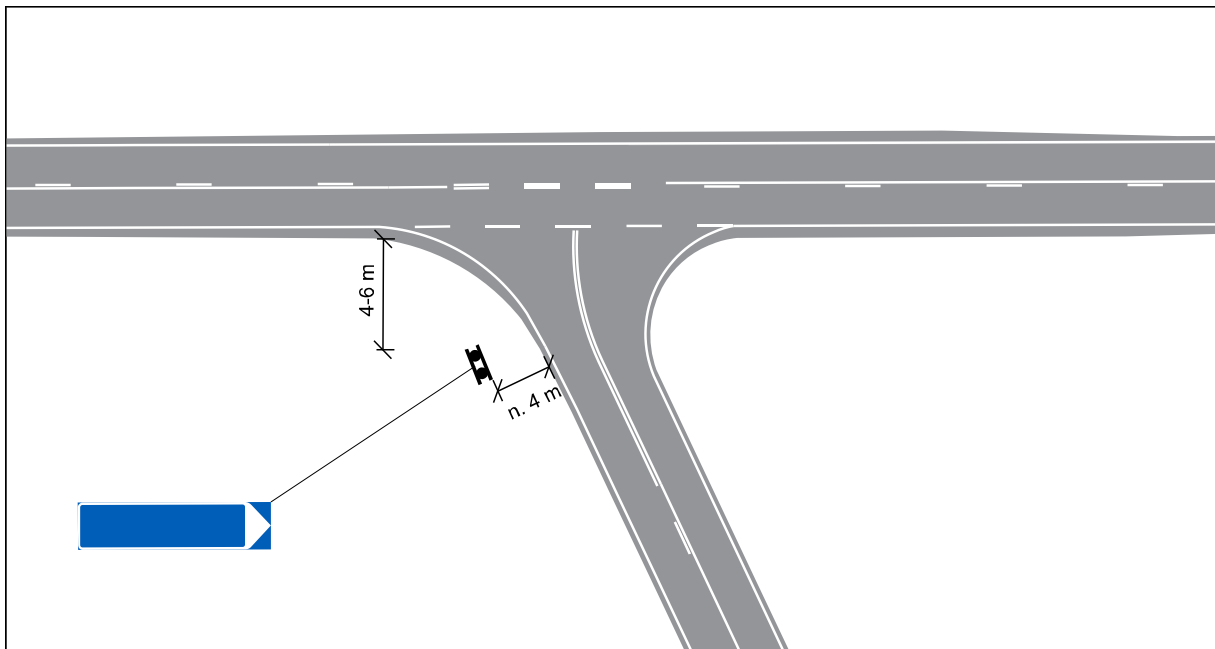

Kuva 4b. Tienviitan sijoittaminen liittymään, kun liikenteenjakajasaareketta ei ole. Viitan sijaintipaikan lumisuus on otettava huomioon jättämällä viitan alle riittävä lumivara. Jos tienviitta joudutaan sijoittamaan liittymän näkemäalueelle, se pyritään sijoittamaan korkeussuunnassa henkilöauton kuljettajan silmäpisteen yläpuolelle (viitan alareunan korkeus tien pinnasta noin 2,0 metriä).

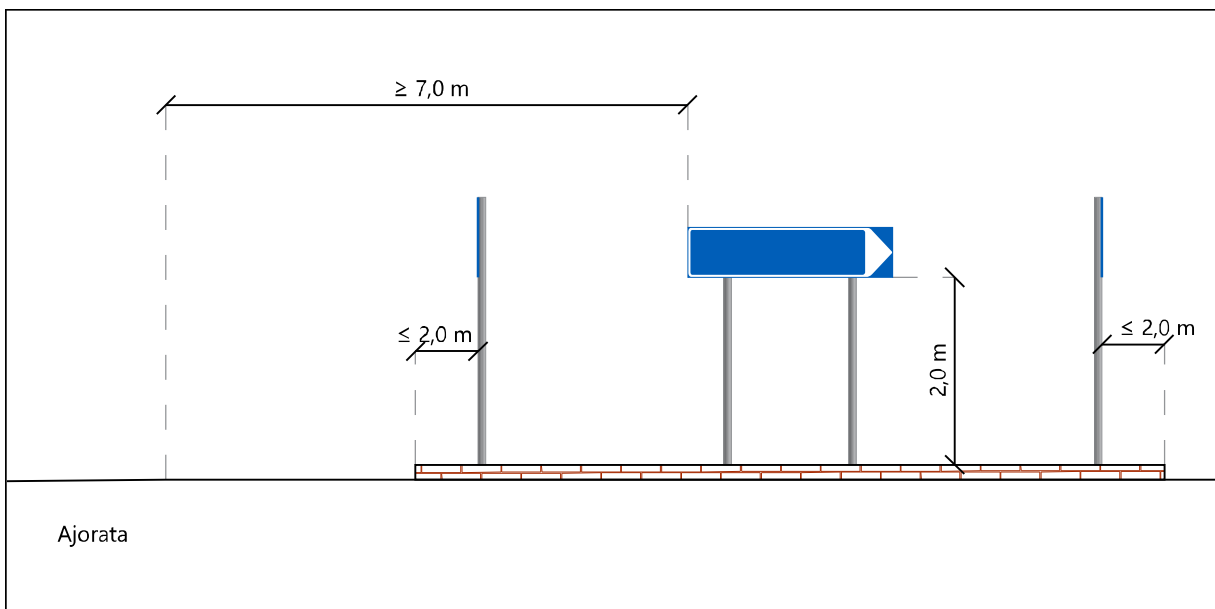

Kuva 4c. Tienviitan sijoittaminen liikenteenjakajasaarekkeeseen. Viitta pyritään sijoittamaan korkeussuunnassa henkilöauton kuljettajan silmäpisteen yläpuolelle (viitan alareunan korkeus tien pinnasta noin 2,0 metriä).

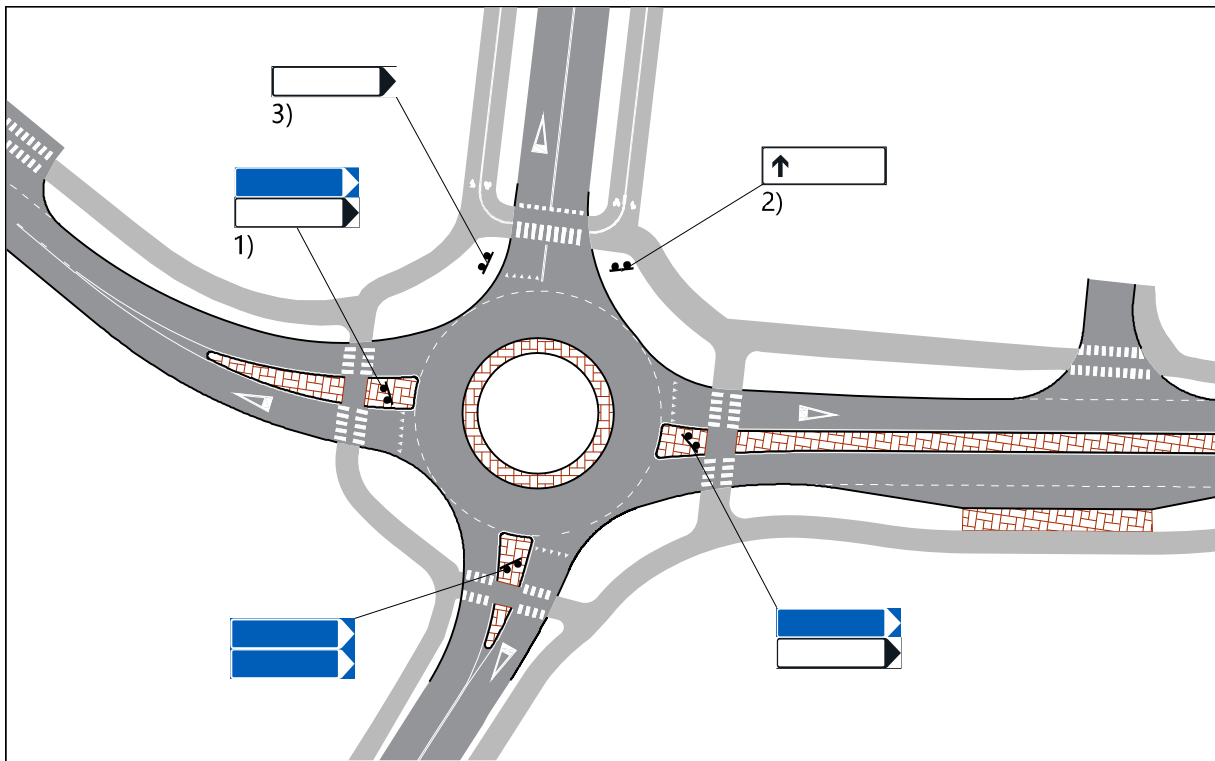

Kuva 5a. Tienviittojen sijoittaminen liikenneympyrässä:
1) Ensisijaisesti viitta sijoitetaan keskisaarekkeeseen.
2) Jos saareketta ei ole tai viitta ei mahdu saarekkeeseen, käytetään tienviitan sijaan merkkiä F2.1 (B-tyyppin suunnistustaulu).
3) Sijoitus poikkeustapauksessa, jos merkille F2.1 ei ole tilaa.

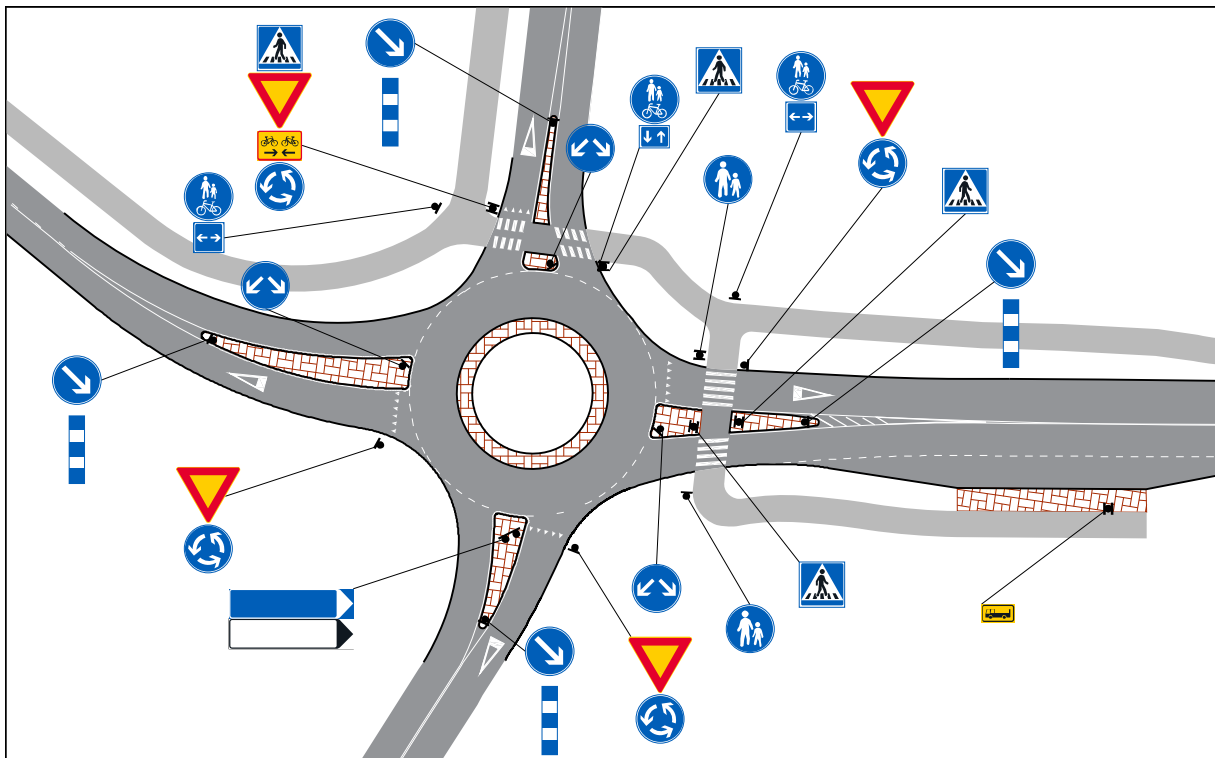

Kuva 5b. Esimerkki liikenneympyrässä käytettävistä liikennemerkkeistä.

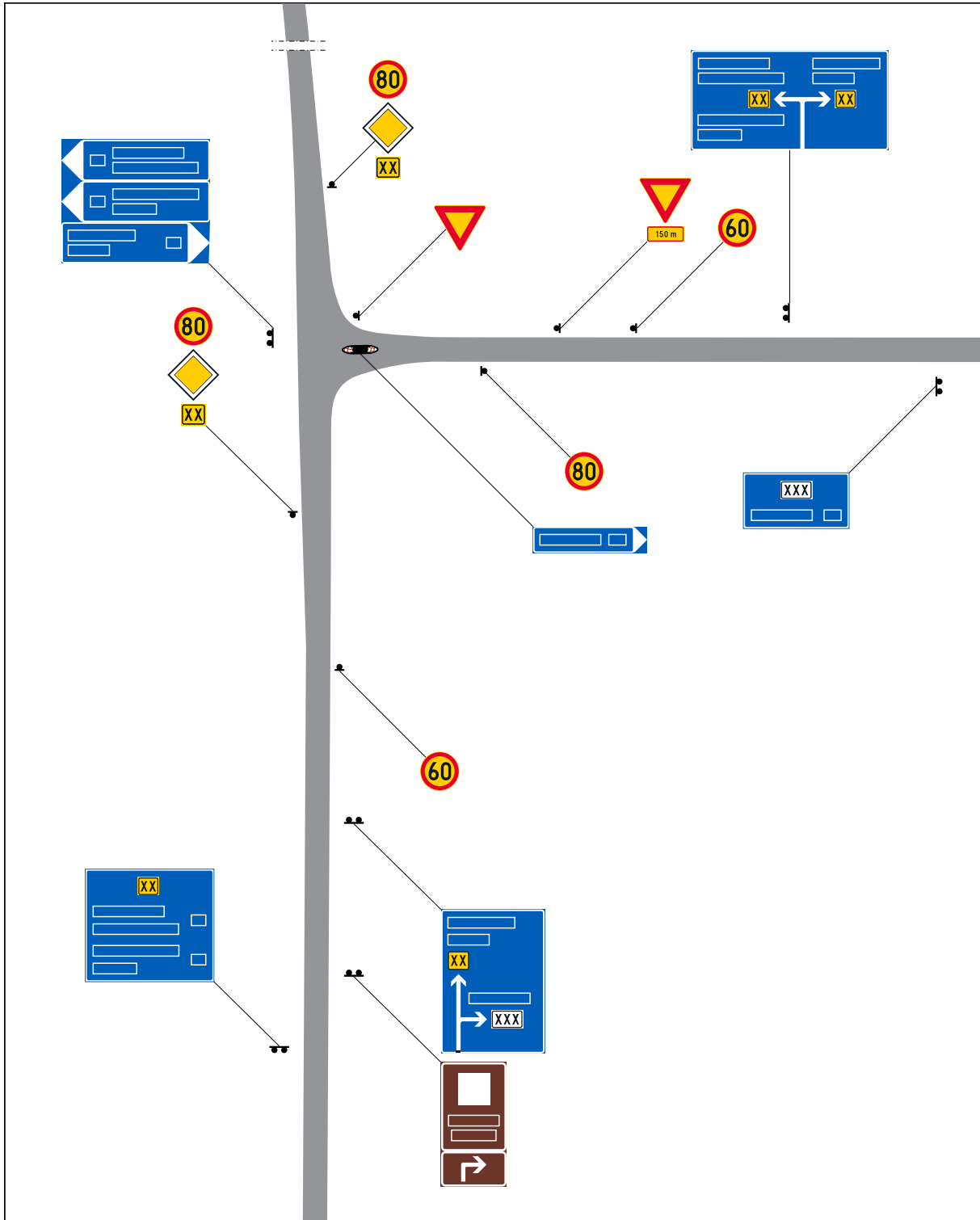

Kuva 6. Esimerkki maanteiden liittymässä olevista liikennemerkeistä.

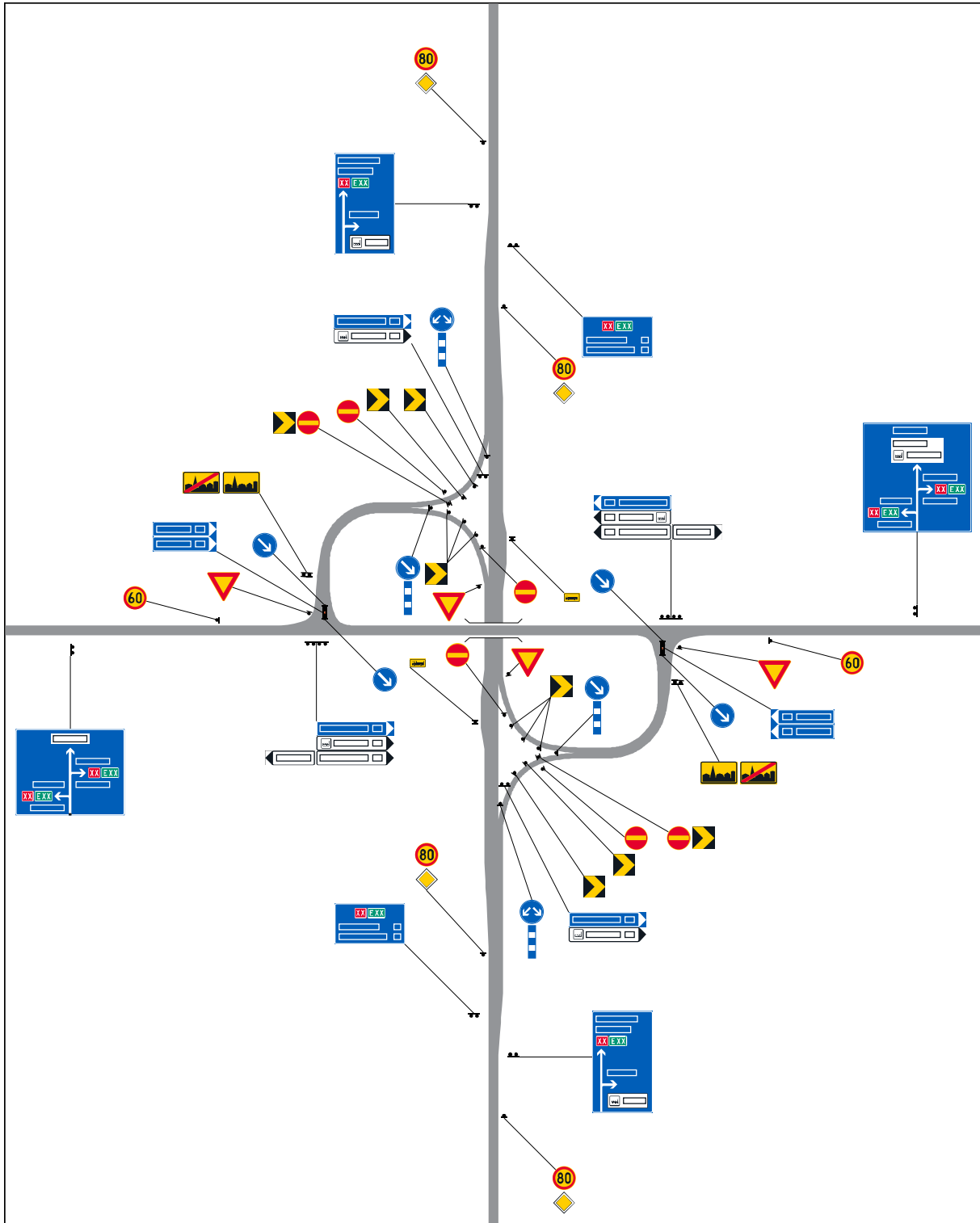

Kuva 7. Esimerkki kaksiajokaistaisten teiden eritasoliittymässä olevista liikennemerkkeistä.

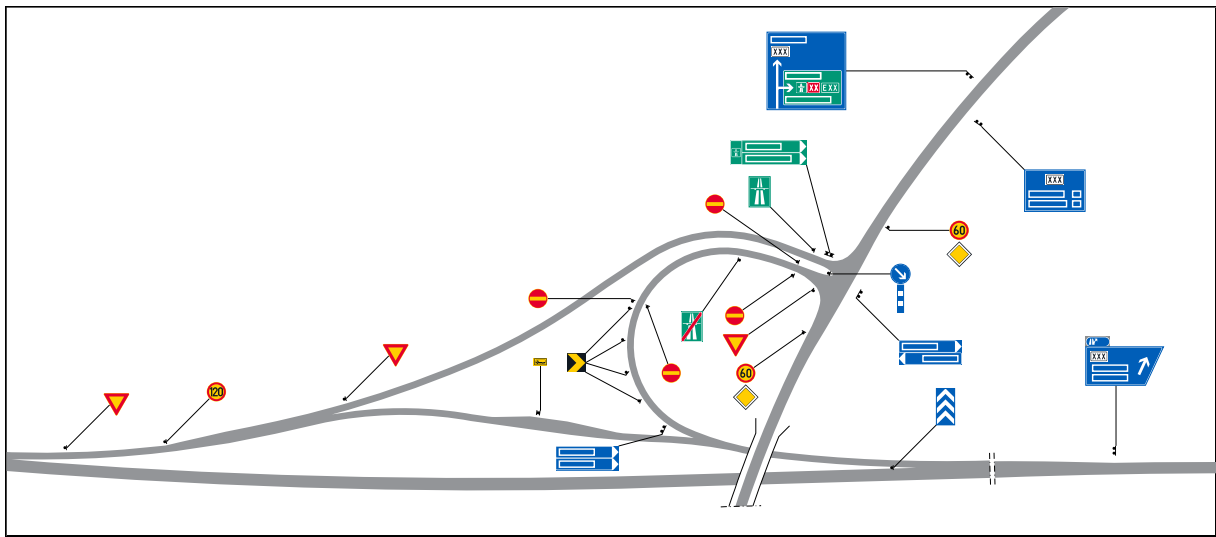

Kuva 8. Esimerkki moottoritien eritasoliittymässä olevista liikennemerkeistä.

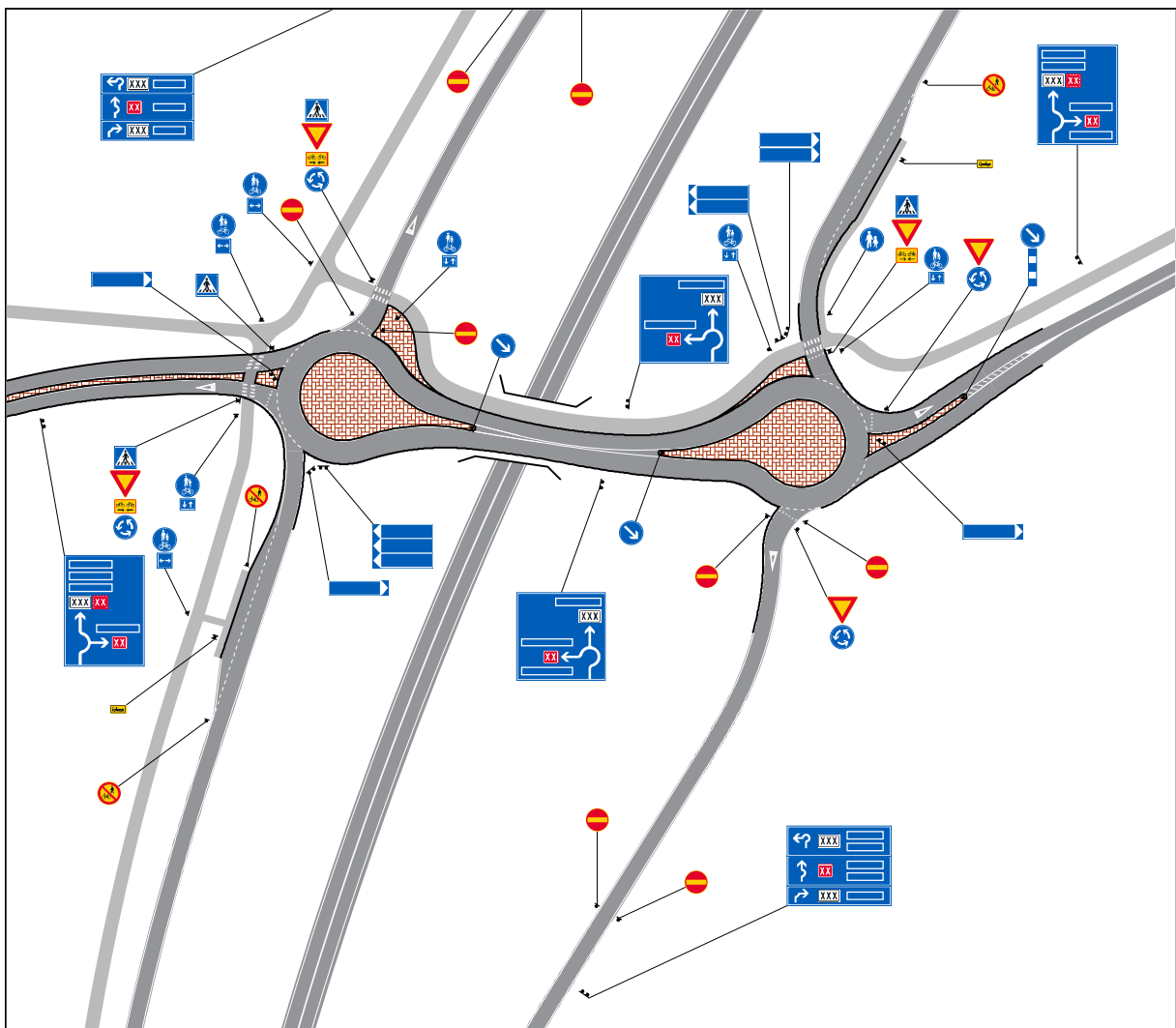

Kuva 9. Esimerkki pisaraliittymässä käytettävistä liikennemerkeistä.

3 Varoitusmerkit

3.1 Yleistä varoitusmerkeistä

Varoitusmerkit kuuluvat A-sarjan merkki-ryhmään.

Varoitusmerkkiä käytetään osoittamaan tiessä olevaa liikenteelle vaarallista kohtaa tai tieosuutta. Sitä ei kuitenkaan käytetä, milloin olosuhteet muutenkin edellyttävät erityistä varovaisuutta.

Muoto ja mitat

Varoitusmerkki on yleensä tasasivuisen kolmion muotoinen. Sen kärki on suunnattu ylöspäin ja sen reunat ovat punaiset. Lisäksi merkin ulkoreunassa on ohut keltainen kontrastireunus. Merkin keskustassa on keltaisella pohjalla vaaran laatua osoittava kuvio. Vaihtuvassa varoitusmerkissä vaaran laatua osoittava kuvio voi olla vaalea ja pohja musta. Vaihtuvassa merkissä merkin kuvio voi poiketa asetuksessa esitetyistä kuvioista, ei kuitenkaan oleellisesti.

Merkin tehostaminen

Varoitusmerkin tehostamiseksi voidaan erityisestä syystä käyttää merkin yhteydessä opastinta, joissa on enintään kaksi pyöreätä valoaukkoa vilkkuvaa keltaista valoa varten. Opastin sijoitetaan yleensä

Varoitusmerkkien mitat ovat:

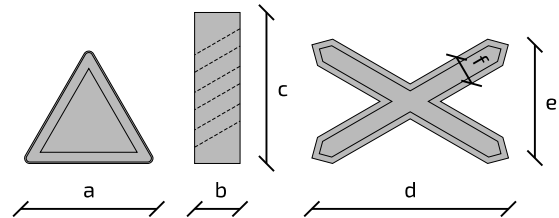

Merkki	Mitta	Koko (mm)		
		suuri	normaali	pieni
A1–A27, A30–A33	a	1350	900	600
A28.1– A28.3	b	-	300	-
	c	-	1000	-
A29.1, A29.2	d	-	1300	-
	e	-	750	-
	f	-	200	-

varoitusmerkin yläpuolelle, merkin A29 (tasoristeys) yhteydessä kuitenkin aina alapuolelle. Käytettäessä kaksiaukkoista opastinta tulee valoaukkojen olla vierekkäin samalla korkeudella ja valojen vilkkua niissä vuorotellen.

Säädökset

Varoitusmerkkiä käytetään osoittamaan tiessä olevaa liikenteelle vaarallista kohtaa tai tieosuutta.

Varoitusmerkki on sijoitettava siten, että tiekäyttäjällä on aikaa toimia merkillä osoitetulla tavalla. Varoitusmerkki on sijoitettava ajoradan oikealle puolelle tai sen yläpuolelle. Erityisestä syystä merkki voidaan sijoittaa lisäksi ajoradalla olevalle korokkeelle, ajoradan vasemmalle puolelle tai ajoradan yläpuolelle.

Merkissä ja sen lisäkilvessä, joiden kuvio voi vaihtua, kuvio voi olla vaalea ja pohja musta. **(TLL 76 §)**

Jos jäljempänä ei toisin säädetä, varoitusmerkki sijoitetaan vähintään 150 metriä ja enintään 250 metriä ennen vaara-

Moottori- ja moottoriliikennetiellä merkki sijoitetaan kuitenkin enintään 500 metriä ennen vaaraa. Jos merkki sijoitetaan edellä säädettyä kauemmas, merkin yhteydessä on käytettävä tieliikennelain liitteen 3.8 lisäkilpeä H4. Jos vaara koskee tienosaa, merkin yhteydessä on käytettävä liitteen 3.8 lisäkilpeä H3.

Varoitusmerkin saa sijoittaa lähemmäksi kuin 150 metriä ennen vaaraa, jos nopeusrajoitus on enintään 60 kilometriä tunnissa tai jos ajoneuvon nopeus muusta syystä on riittävän alhainen vaarallista tienkohtaa lähestyessä. Sijoittamisessa on otettava huomioon, että ajoneuvon kuljettajalle jää riittävästi aikaa toimia merkissä edellytetyllä tavalla.

Tilapäisen varoitusmerkin alareunan korkeus tienpin-nasta saa olla alempi kuin 1,5 metriä. **(VNa 31 §)**

Taulukko 1. Varoitusmerkin suositeltavat sijoituspaikat eri nopeusrajoituksilla.

Nopeusrajoitus (km/h)	Etäisyys vaarapaikasta (m)	
	moottori- ja moottoriliikenneteillä	muilla teillä
≤ 60	150	150
70 tai 80	300	200
100	400	250
120	500	-

Sijoitus

Varoitusmerkki sijoitetaan yleensä ajoradan oikealle puolelle. Erityisestä syystä voidaan samanlainen merkki sijoittaa lisäksi ajoradalla olevalle korokkeelle, ajoradan vasemmalle puolelle tai ajoradan yläpuolelle. Varoitusmerkin sijoittaminen ajoradan molemmille puolille on yleensä tarpeen kaksiajorataisilla teillä sekä poikkeuksellisen vilkasliikenteisillä teillä.

Varoitusmerkin sijoittaminen myös ajoradan vasemmalle puolelle saattaa olla tarpeen erityisesti vilkasliikenteisillä teillä tai silloin, kun varoitusmerkki on jyrkässä sisäkaarteessa tai tien näkemät ovat huonot.

Varoitusmerkki sijoitetaan yleensä vähintään 150 metriä ja enintään 250 metriä ennen vaarapaikkaa. Moottori- ja moottoriliikenneteillä merkki sijoitetaan kuitenkin enintään 500 metriä ennen vaarapaikkaa. Taajamassa ja erityisestä syystä muuallakin varoitusmerkki voidaan sijoittaa lähemmäksi vaarapaikkaa. Tällaista sijoittamista voidaan käyttää, jos nopeusrajoitus on enintään 60 km/h tai jos ajoneuvon nopeus muusta syystä on riittävän alhainen vaarallista tienkohtaa lähestyttäessä. Taulukossa 1 on esitetty varoitusmerkin suositeltavat sijoituspaikat eri nopeusrajoituksilla.

Sekä taajamassa, että taajaman ulkopuolella on otettava huomioon, että ajoneuvon kuljettajalle jää riittävästi aikaa toimia merkin edellyttämällä tavalla. Jos varoitusmerkki sijoitetaan edellä mainittua kauemmas kohteesta, on merkin yhteydessä käytettävä lisäkilpeä H4 (etäisyys kohteeseen). Jos varoitusmerkki sijoitetaan yli 500 metrin päähän vaarapaikasta, käytetään aina lisäksi varsinaista merkkiä lähempänä vaarapaikkaa. Pitkillä varoitusalueilla varoitusmerkki voidaan tarvittaessa toistaa. Tällöin merkin yhteydessä käytetään lisäkilpeä H3 (vaikutusalueen pituus), jossa ilmoitetaan jäljellä olevan vaikutusalueen pituus.

Jos on tarpeen käyttää kahta tai useampaa varoitusmerkkiä peräkkäin, on peräkkäisten varoitusmerkkien keskinäinen välimatka yleensä 100–150 metriä. Tarvittaessa merkkien välimatka voi olla lyhyempikin, taajaman ulkopuolella kuitenkin vähintään 50 metriä.

Varoitusmerkin yhteydessä siihen liittyvä lisäkilpi sijoitetaan välittömästi merkin alle. Merkki C32 (nopeusrajoitus) sijoitetaan varoitusmerkin tai siihen liittyvän lisäkilven alapuolelle.

3.2 Merkkikohtaiset ohjeet

Jäljempänä on esitetty A-sarjan (varoituserkit A1–A33) merkkikohtaiset ohjeet.

A1 MUTKA



A1.1



A1.2

Mitat (mm):	a
suuri	1350
normaali	900
pieni	600

A2 MUTKIA



A2.1



A2.2

Mitat (mm):	a
suuri	1350
normaali	900
pieni	600

Merkkien käyttö

Merkillä A1.1 (mutka oikealle) ja A1.2 (mutka vasemmalle) varoitetaan mutkasta, joka on vaarallinen ja tien yleiseen linjaukseen nähden poikkeuksellinen. Mutka voi olla vaarallinen esimerkiksi pienen kaarresäteen, rajoitetun näkemän, huonon optisen ohjauksen tai vaarallisen tieympäristön vuoksi.

Merkkejä A2.1 (mutkia, ensimmäinen oikealle) ja A2.2 (mutkia, ensimmäinen vasemmalle) käytetään varoittamaan toisiaan seuraavista vaarallisista mutkista.

Jos mutkien välillä on suora tienosa siten, että lisätystä ajonopeudesta voi aiheutua vaaraa, osoitetaan mutkaiset tienosat erikseen. Jos mutkia on enemmän kuin kaksi, osoitetaan mutkaisen tienosan pituus lisäksi H3 (vaikutusalueen pituus) kuvassa 10 esitetyn mukaisesti.

Mutkaisilla tieosilla voidaan tarvittaessa käyttää reunapaaluja, taustamerkkejä tai kaarteeseen suuntamerkkejä. Käyttö on tarpeen, kun kaarre on jyrkempi kuin sitä lähestyttäessä voi päätellä tai kun kaarresäde pienenee.

Säädökset

Merkki A1

Merkillä varoitetaan tien yleiseen linjaukseen nähden poikkeuksellisesta mutkasta. (TLL)

Merkkiä käytetään osoittamaan mutkaa, joka on vaarallinen pienen kaarresäteen, rajoitetun näkemän tai muun vastaavan syyn vuoksi. (VNa 32 §)

Merkki A2

Merkillä varoitetaan tien yleiseen linjaukseen nähden poikkeuksellisista mutkista. (TLL)

Jos mutkia on enemmän kuin kaksi, mutkaisen tienosan pituus osoitetaan lisäksi H3. Jos mutkien välillä on suora tienosa siten, että lisätystä ajonopeudesta voi aiheutua vaaraa, mutkaiset tienosat osoitetaan erikseen. (VNa 32 §)

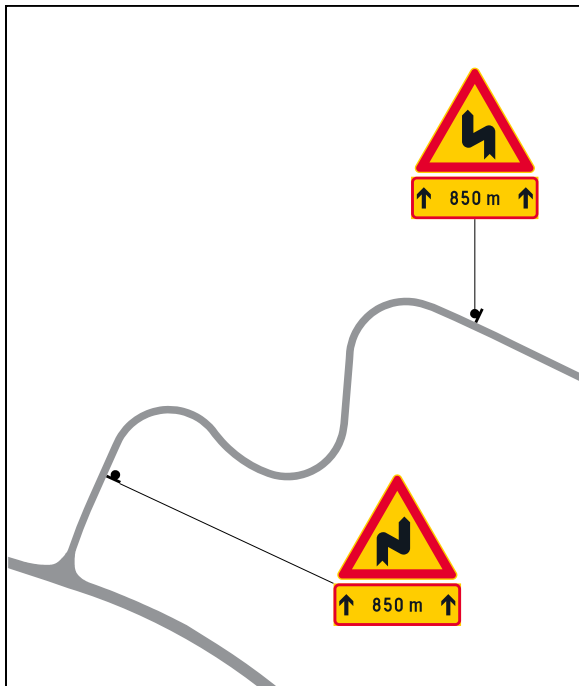

Kuva 10. Esimerkki mutkaisen tieosan merkitsemisestä.

A3 JYRKKÄ MÄKI



A3.1



A3.2



A3.1_4



A3.2_4

Mitat (mm): a

suuri	1350
normaali	900
pieni	600

Merkin käyttö

Merkillä A3 (jyrkkä mäki) voidaan varoittaa tien yleiseen linjaukseen nähden poikkeuksellisen jyrkästä mäestä.

Merkissä voidaan esittää mäen pituuskaltevuus prosentteina. Merkkiä käytetään, kun mäki on tien yleiseen linjaukseen nähden poikkeuksellinen ja tiellä on paljon raskasta liikennettä tai matkailuperävaunuliikennettä, jolle jyrkkä mäki saattaa aiheuttaa vaikeuksia. Merkillä voidaan varoittaa esimerkiksi ennen lauttapaikkaa olevasta jyrkästä mäestä.

Merkkiä käytetään, kun mäen pituuskaltevuus on yli 5 %. Merkillä esitetään pituuskaltevuus prosentteina sen ollessa yli 7 %. Merkkiä ei yleensä käytetä tiellä, jolla on toistuvasti lyhyitä jyrkkiä mäkiä.

Merkin yhteydessä voidaan käyttää lisäkilpeä H3 (vaikutusalueen pituus), jos jyrkkä mäki on poikkeuksellisen pitkä. Poikkeuksellisesti merkkejä A3.1 ja A3.2 voidaan käyttää myös ennakkomerkkeinä varustettuna lisäkilvellä H1 (kohde risteävässä

suunnassa) ja H4 (etäisyys kohteeseen). Esimerkkinä näiden lisäkilpien käytöstä on kuvassa 11 esitetty tilanne tiellä, jota raskas liikenne kartan perusteella pyrkii käyttämään oikotienä.

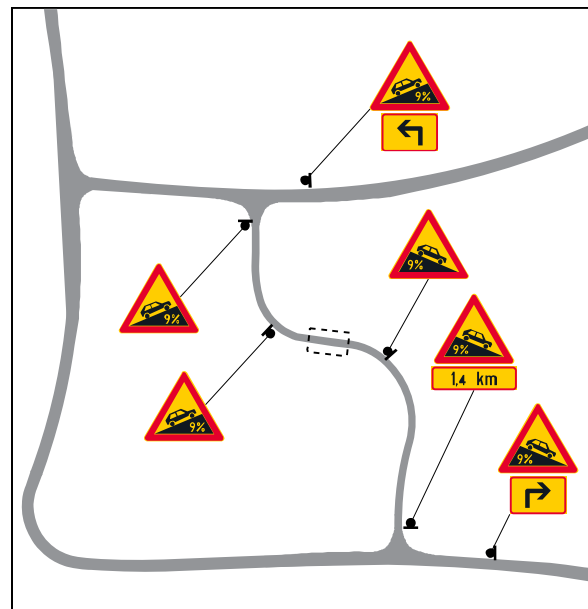

Kuva 11. Merkin A3 (jyrkkä mäki) käyttö ennakkomerkkinä lisäkilvillä varustettuna.

Säädökset

Merkillä voidaan varoittaa tien yleiseen linjaukseen nähden poikkeuksellisen jyrkästä mäestä. Merkillä voidaan esittää mäen pituuskaltevuus prosentteina. (TLL)

A4 KAPENEVA TIE



Mitat (mm): a

suuri	1350
normaali	900
pieni	600

Merkin käyttö

Merkillä A4 (kapeneva tie) voidaan varoittaa ajoradan tai pientareen kapenemisesta, jos siitä on joko molemmilta tai toiselta reunalta vaaraa liikenteelle. Tienkohdan vapaa leveys voidaan merkin yhteydessä osoittaa lisäkilvellä H6 (vapaa leveys). Vapaalla leveydellä tarkoitetaan yleensä kaiteiden tai muiden kiinteiden esteiden väliin jäävää ajokelpoista leveyttä.

Merkkiä käytetään yleensä, jos ajokelpoinen ajorata kapenee enemmän kuin 1,0 metriä lyhyellä matkalla (noin 20 metriä). Pelkästään pientareen kapeneminen voidaan ilmoittaa reunapaaluja käyttäen.

Rumpu- tai siltapaikalla merkkiä käytetään, jos ajokelpoisen ajoradan vapaa leveys kapenee kaksikaistaisella tiellä alle 6,0 metrin levyiseksi sekä yksiajokaistaisella kapeammaksi kuin 4,0 metriä. Tällöin käytetään merkin yhteydessä lisäkilpeä H6 (vapaa leveys) kuvan 12a mukaisesti.

Kuvassa 12b on esitetty tilanne, jossa kaksikaistainen tie kapenee alle 4,5 metrin levyiseksi. Tällöin käytetään merkin A4 lisäksi merkkejä B3 (etuajo-oikeus kohdattaessa) ja B4 (väistämisvelvollisuus kohdattaessa) niistä annettujen ohjeiden mukaisesti.

Kapean tienkohdan havaittavuutta voidaan tehostaa lisäksi reunamerkkien tai reunapaalujen avulla. Reunapaaluja käytetään yleensä kapean rumpu- tai siltapaikan sekä kaiteiden päiden merkitsemiseen.

Merkkiä ei yleensä käytetä merkin A11 (tietyö) vaikutusalueella, jos tietyön vuoksi kapenevasta kohdasta on varoitettu sulkulaitteilla ja varoitusvilkuilla. Merkin käyttö voi kuitenkin olla tarpeen yksittäisellä rumpu- tai siltapaikalla.

Jos samaan suuntaan on useita ajokaistoja, joista jokin päättyy, käytetään merkkiä F8 (ajokaistan päättyminen).

Säädökset

Merkillä voidaan varoittaa kapenevasta tiestä. (TLL)

Tienkohdan vapaa leveys voidaan merkin yhteydessä osoittaa lisäkilvellä H6. Jos samaan suuntaan on useampia ajokaistoja, joista jokin päättyy, käytetään merkkiä F8. (VNa 32 §)

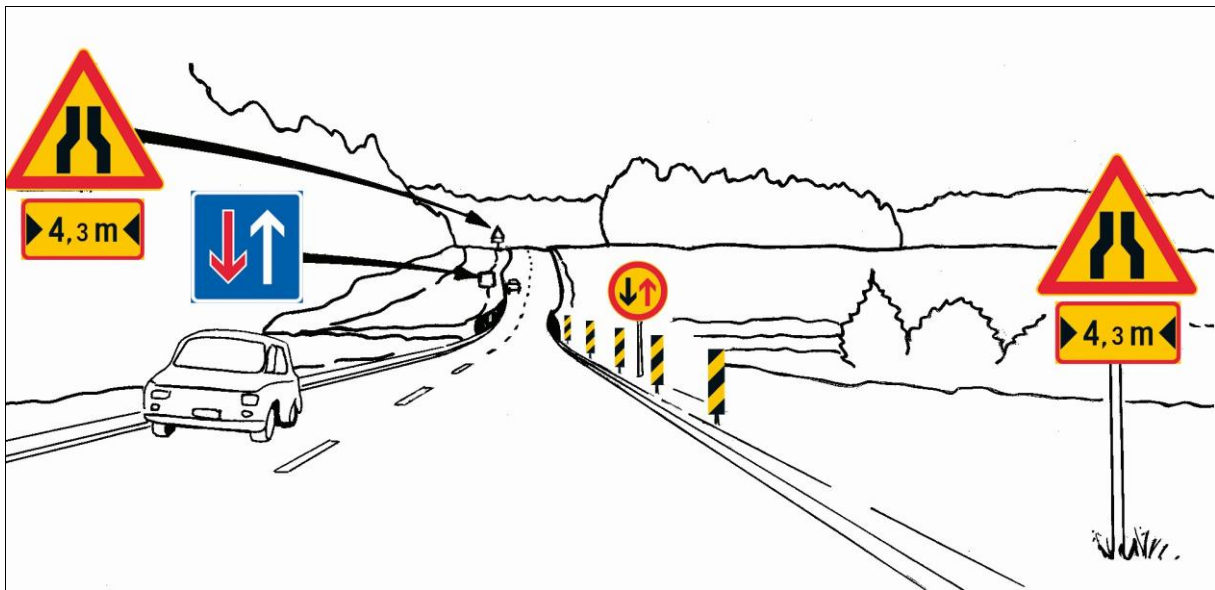

a. Merkin A4 käyttö tilanteessa, jossa kaksikaistainen tie kapenee sillan vuoksi ja vapaa leveys on alle 6,0 m.

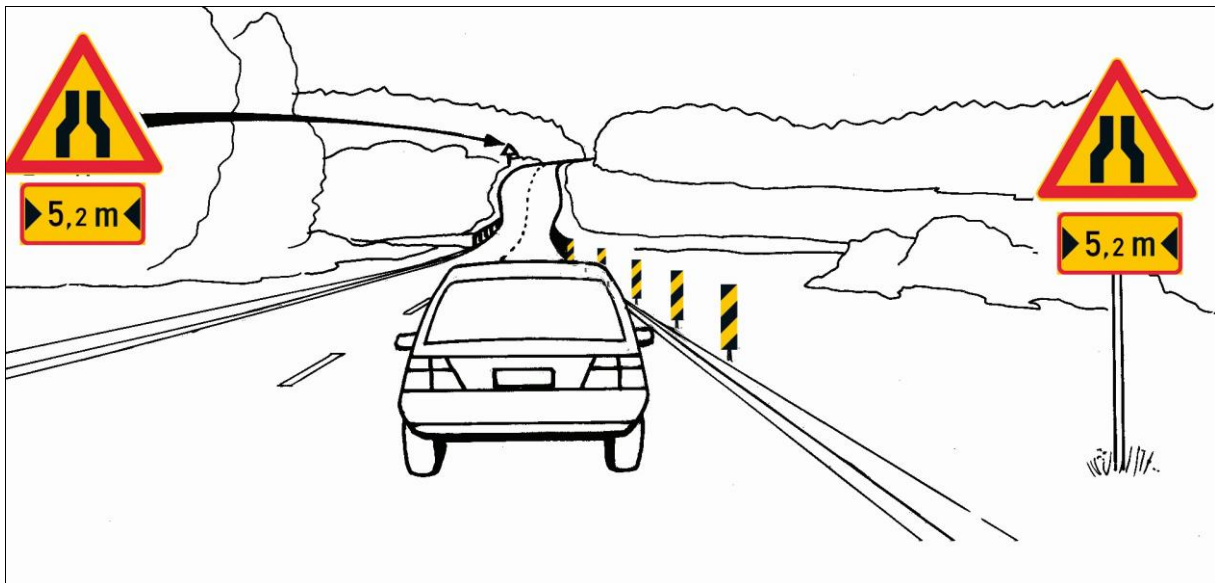

b. Merkin A4 käyttö tilanteessa, jossa kaksikaistainen tie kapenee sillan vuoksi ja vapaa leveys on alle 4,5 m.

Kuva 12. Merkin A4 (kapeneva tie) käyttö tilanteissa, jossa kaksikaistainen tie kapenee sillan vuoksi.

A5 KAKSISUUNTAINEN LIIKENNE



Mitat (mm):	a
suuri	1350
normaali	900
pieni	600

Merkin käyttö

Merkillä A5 (kaksisuuntainen liikenne) varoitetaan yksisuuntaisen ajoradan muuttumisesta kaksisuuntaiseksi. Merkin tyypillisiä käyttökohteita ovat kaksiajorataisen tien muuttuminen yksiajorataiseksi esimerkiksi ohituskaistan tai moottoritien päättymiskohdassa ja kaksiajorataisen tien toisen ajoradan sulkeminen työmaan vuoksi. Esimerkkejä ohituskaistojen merkinnöistä on opastusmerkkien F7 (ajokaistaopastus) ja F8 (ajokaistan päättyminen) yhteydessä.

Merkkiä voidaan käyttää myös kuvan 13 mukaisesti varoittamaan muuttuneista liikennejärjestelyistä, kun yksisuuntainen ajorata on muutettu kaksisuuntaiseksi. Tällöin merkin yhteydessä käytetään tekstilistä lisäkilpeä "Muuttunut järjestely". Tarvittaessa muuttuneista järjestelyistä varoitetaan ennakkoon risteävältä tieltä, käyttäen lisäkilpeä H1 (kohde risteävässä suunnassa). Merkit ja lisäkilvet poistetaan, kun muutoksesta on kulunut kuusi kuukautta.

Liikennemerkkin lisäksi muuttuneista liikennejärjestelyistä tiedotetaan esimerkiksi paikallisessa mediassa.

Merkin sijoitus

Merkki sijoitetaan yleisistä varoitusmerkkien sijoitusohjeista poiketen välittömästi ennen risteystä tai tienkohtaa, jossa ajorata muuttuu kaksisuuntaiseksi. Merkki voidaan toistaa kaksisuuntaisen ajoradan varrella. Jos merkki sijoitetaan ennen edellä mainittua tienkohtaa, osoitetaan etäisyys kohteeseen aina lisäkilvellä H4 (etäisyys kohteeseen). Merkki sijoitetaan yleensä ajoradan molemmille puolille.

Säädökset

Merkillä varoitetaan yksisuuntaisen ajoradan muuttumisesta kaksisuuntaiseksi. Merkki sijoitetaan välittömästi ennen risteystä tai tienkohtaa, jossa ajorata muuttuu kaksisuuntaiseksi. (TLL)

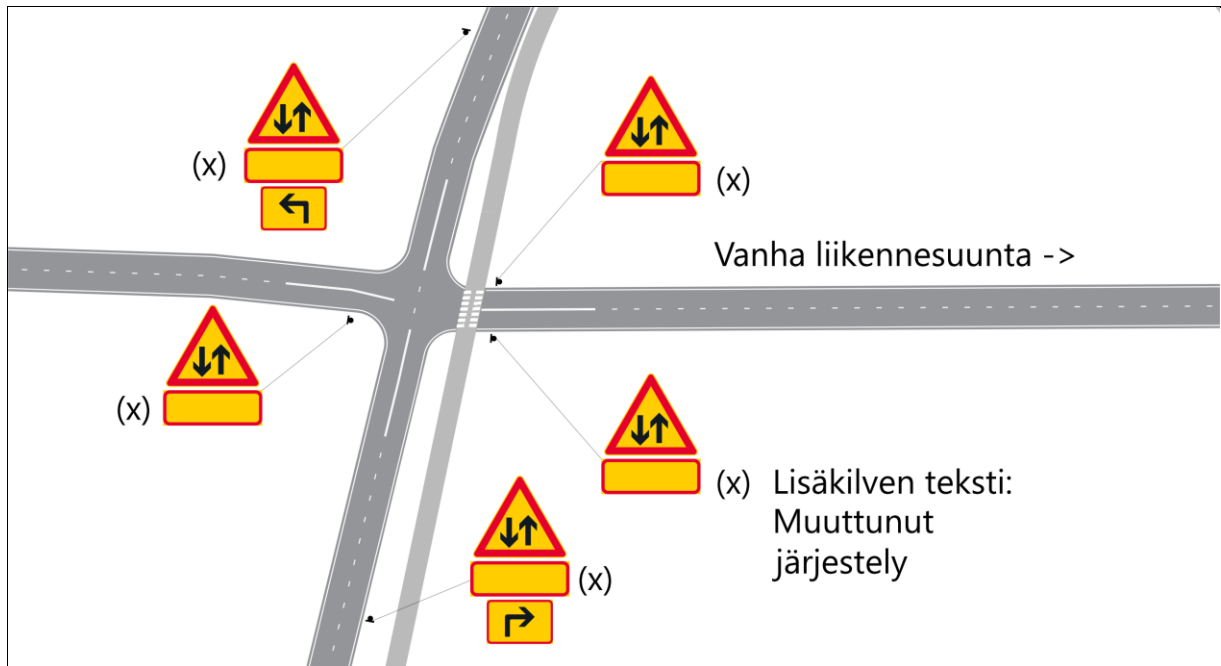

Kuva 13. Esimerkki muuttuneiden liikennejärjestelyjen merkitsemisestä, kun yksisuuntainen ajorata on muutettu kaksisuuntaiseksi.

A6 AVATTAVA SILTA



Merkin käyttö

Merkkiä A6 (avattava silta) käytetään aina, kun tie johtaa avattavalle sillalle.

Merkkiä voidaan käyttää ennakkomerkinä varustettuna lisäkilvellä H4 (etäisyys kohteeseen). Tämä tulee lähinnä kysymykseen vilkasliikenteisillä teillä, joilla jonot sillan avaamisen yhteydessä nopeasti kasvavat hyvin pitkiksi ja edellä ajavan ajoneuvon pysähtyminen voi tulla yllätyksenä.

Merkin yhteyteen voidaan liikenneturvallisuuden parantamiseksi kiinnittää vilkkuva keltainen valo, jonka toiminnan tulee olla ajoitettu varsinaisten liikennevalojen mukaan.

Tieliikenteen ohjaamiseen avattavan sillan kohdalla käytetään lisäksi sulkupuomeja ja liikennevaloja. Liikennevaloissa käytetään tieliikennelain liitteen 2 mukaisia opastimia, joissa on yläpuolella yksi tai kaksi pyöreää valoaukkoa vilkkuvaa punaista valoa ja alapuolella yksi pyöreää valoaukkoa vilkkuvaa ja kiinteää keltaista valoa varten.

Mitat (mm): **a**

suuri	1350
normaali	900
pieni	600

Jos punaisen valon aukkoja on kaksi, tulee niiden olla vierekkäin samalla korkeudella ja valojen vilkkua vuorotellen, kuvassa 14 on esitetty kaksi- ja kolmiaukkoisen opastimen malli.

Avattavalla sillalla olevat puomit voidaan varustaa vilkkuvin punaisin valoin, jotka ovat toiminnassa, kun puomi laskee, on alhaalla tai nousee.

Merkin sijoitus

Merkki sijoitetaan 150–250 metriä ennen sulkupuomia. Jos merkkiä käytetään ennakkomerkinä, merkki sijoitetaan niin etäälle sillasta, että jonon pää ei ulotu merkkiin saakka.

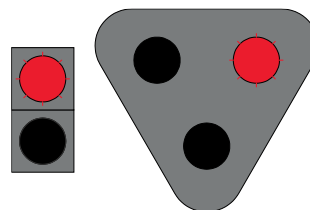

Kuva 14. Tieliikennelain mukaiset kaksi- ja kolmiaukkoisen liikennevalo-opastin.

Säädökset

Merkillä varoitetaan avattavasta sillasta. (TLL)

A7 LAUTTA, LAITURI TAI RANTA



Mitat (mm):	a
suuri	1350
normaali	900
pieni	600

Merkin käyttö

Merkkiä A7 (lautta, laituri tai ranta) käytetään aina, kun tie päättyy lautalle, laiturille tai rannalle.

Merkin yhteydessä käytetään lisäkilpiä vain, jos merkkiä käytetään ennakkomerkkinä. Etäisyys ilmoitetaan lisäkilvellä H4 (etäisyys kohteeseen). Merkkiä A7 on tarpeen käyttää ennakkomerkkinä vilkkaasti liikennöidyillä lautoilla, joille autojonot ovat pitkiä.

Lauttapaikkojen muusta liikenteenohjauksesta on esitetty ohjeet seuraavilla sivulla.

Merkin sijoitus

Merkki sijoitetaan 150–250 metriä ennen lautalle, laiturille tai rannalle saapumista. Jos merkkiä käytetään ennakkomerkkinä, merkki sijoitetaan niin etäälle lautasta, että jonon pää ei ulotu merkkiin saakka.

Säädökset

Merkillä varoitetaan lautasta, laiturista tai rannasta. (TLL)

Lauttapaikkojen liikenteenohjaus

Lauttapaikat merkitään liikennemerkillä A7 (lautta, laituri tai ranta). Lauttapaikan nimi osoitetaan yleensä merkillä F27.2 (paikan nimi).

Lauttapaikalle asetetaan tarvittaessa nopeusrajoitus, yleensä 50 tai 60 km/h. Rajoituksen pituus harkitaan olosuhteiden mukaan. Nopeusrajoituksen päätyminen osoitetaan uudella merkillä lautan jälkeen.

Jyrkästä alamäestä ennen lauttaa varoitetaan tarvittaessa liikennemerkillä A23.2 (jyrkkä mäki).

Laiturin tai lautan painorajoitukset osoitetaan liikennemerkkeillä C24 (ajoneuvon suurin sallittu massa), C26 (ajoneuvon suurin sallittu akselille kohdistuva massa) tai C27 (ajoneuvon suurin sallittu telille kohdistuva massa). Lautan kantavuus ilmoitetaan tiedotustauluna käytettävällä tekstillisellä merkillä. Jos lautalle ei mahdu ajoneuvon käytöstä tiellä annetun asetuksen (31/2019) mukaiset ajoneuvot, ilmoitetaan ajoneuvon suurin sallittu pituus merkillä C23 (ajoneuvon tai ajoneuvoyhdistelmän suurin sallittu pituus).

Lauttapaikoilla voidaan lautan turvallisen kuljettamisen helpottamiseksi määrätä ajovalot sammutettaviksi lautan odottamisen ajaksi kuvan 15 mukaisella tekstillisellä merkillä.

Liikenteenohjaukseen tarvittavien merkien ja taulujen lisäksi lauttapaikoille asetetaan ilmoitustaulu, johon on sijoitettu mahdolliset aikataulut sekä ote Liikenne- ja viestintäministeriön asetuksesta maantielautoista (20/2006).

Merkkien ja taulujen sijoittaminen lauttapaikoilla

Varoitusmerkit sijoitetaan kyseisen merkin sijoituksesta esitettyjen ohjeiden mukaisesti. Nopeusrajoitusmerkki voidaan kiinnittää samaan pylvääseen merkin A7 tai A23.2 kanssa.

Merkki F27.2 sijoitetaan juuri ennen lauttapaikkaa siten, että merkki ja lauttapaikka näkyvät samanaikaisesti.

Lautan pituus- ja painorajoitusmerkit C24–C27 sekä tiedotustauluna lautan kantavuudesta ilmoittava tekstillinen merkki sijoitetaan odotuspaikan jälkeen lautalle johtavan tien varteen välittömästi ennen sulkupuomia. Sulkupuomi sijoitetaan ennen lautalle johtavaa laituria.

Tekstillinen merkki "Sammuta ajovalot odotusajaksi" sijoitetaan odotusalueen eteen siten, että jonossa ensimmäisinä olevien ajoneuvojen kuljettajat näkevät taulun.

Muut tiedotus- ja kieltotaulut sijoitetaan lauttapaikalle siten, etteivät ne häiritse ajoneuvoliikenteelle tarkoitettujen merkien havaittavuutta eivätkä estä näkyvyyttä lautalta odotusalueelle.



Kuva 15. Tekstillinen merkki "Sammuta ajovalot odotusajaksi".

Lauttapaikkojen ennakkomerkit

Lauttapaikkojen ennakkomerkeillä ilmoitetaan lautalle johtavan tien alussa lautan paino-, pituus- tai käyttörajoituksista.

Lautalle johtavan tien varteen sijoitetaan kuvan 16a mukainen tekstillinen merkki, jossa on teksti "Painorajoitettu lautta" ja suurimmat sallitut painot, jos painorajoituksia on enemmän kuin kaksi. Kilpi korvaa siten rajoituksista ilmoittavat ennakkomerkit. Kilvessä voidaan kertoa myös lautan pituus, jos ajoneuvon tai ajoneuvoyhdistelmän pituutta lautalla on rajoitettu merkillä C23 (ajoneuvon tai ajoneuvoyhdistelmän suurin sallittu pituus). Jos painorajoitus on osoitettu yhdellä tai kahdella rajoitusmerkillä, käytetään taulun sijasta vastaavia rajoitusmerkkejä, joiden käyttöä on käsitelty tarkemmin merkkien C24–C27 yhteydessä.

Lautan käyttörajoituksista ilmoitetaan kuvan 16b mukaisella tekstillisellä merkillä, jossa on mainittu käyttörajoitukset. Kuvassa 17 on esimerkki lauttapaikasta ja sen yhteydessä käytettävistä merkeistä.

Etäisyys lautalle ilmoitetaan taulun tai rajoitusmerkkien yhteydessä lisäkilvellä H4 (etäisyys kohteeseen).

Kiertotie voidaan viitoittaa silloin, kun lautta on tilapäisesti poissa liikenteestä. Kiertotien viitoitus on esitetty tarkemmin ohjeessa *Liikenne tietyömaalla, Tienrakenustyömaat*.

Vilkkaasti liikennöidyillä lautoilla, joille autojonot ovat pitkiä, tulee nopeusrajoitusmerkki C32 ja varoitusmerkki A7 (lautta, laituritai ranta) sijoittaa riittävän etäälle lautasta. Merkin A7 yhteydessä etäisyys lautalle ilmoitetaan lisäkilvellä H4.

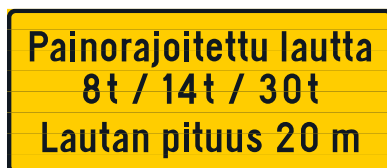

a. Lautan kantavuuden ilmoittava tekstillinen merkki.



b. Tekstillinen merkki lautan käyttörajoituksesta.

Kuva 16. Esimerkit lauttapaikkojen ennakkomerkeistä.

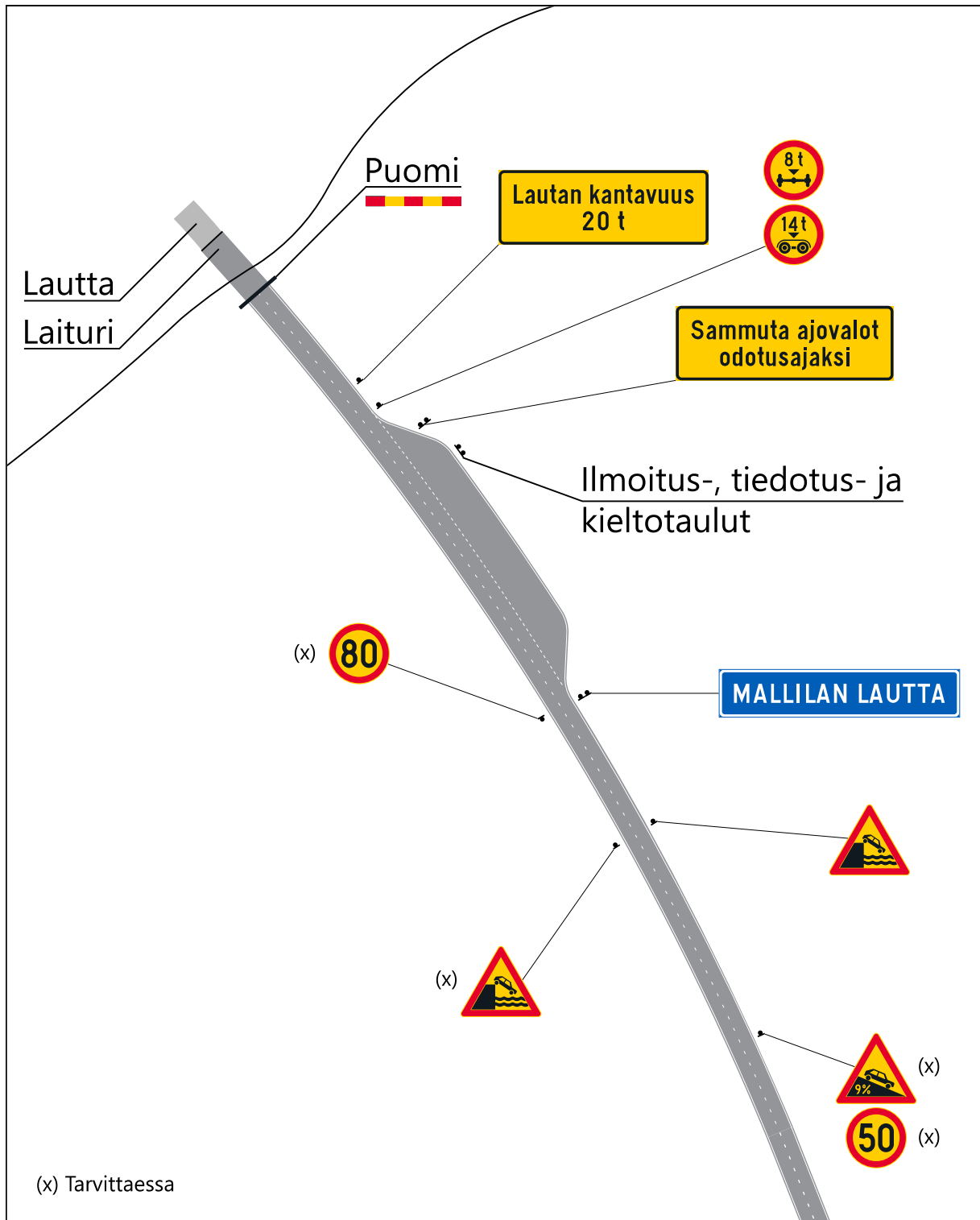

Kuva 17. Lauttapaikkojen merkitseminen.

A8 LIIKENNERUUHKA



A8



A8_2

Mitat (mm): **a**

suuri	1350
normaali	900
pieni	600

Merkin käyttö

Merkkiä A8 (liikenneneruuhka) voidaan käyttää, kun edessä olevasta hitaasti liikkuvasta tai pysähtyneestä ajoneuvojonosta saattaa aiheutua vaaraa liikenteelle. Merkkiä käytetään yleensä vain vaihtuvana (merkki A8_2 versiot) liikenteen hallintajärjestelmissä, jotka perustuvat tosiaikaiseen liikenteen seurantaan siten, että merkki on näkyvässä, kun edessä on ruuhka tai kun ruuhkaa on syntymässä.

Kiinteää merkkiä voidaan käyttää ainoastaan muuttuvissa järjestelyissä, tietyömailla tai muissa tilapäisissä tilanteissa. Merkin yhteydessä voidaan käyttää lisäkilpeä H3 (vaikutusalueen pituus) ja H4 (etäisyys kohteeseen).

Merkin sijoitus

Tilapäiset kiinteät merkit sijoitetaan ajoradan molemmin puolin. Merkkejä sijoitetaan useita peräkkäin siten, että kulloinkin näkyvä merkki varoittaa edessä olevasta liikenneneruuhkasta 250–1000 metriä ennen jonon päätä. Jos etäisyys jonon päähän on yli 250 metriä (moottoritiellä 500 metriä), etäisyyslukema ilmoitetaan lisäkilvessä H4.

Säädökset

Merkillä voidaan varoittaa edessä olevasta liikenneneruuhkasta. (TLL)

Merkkiä käytetään vain vaihtuvana. (VNa 32 §)

A9 EPÄTASAINEN TIE



Mitat (mm): **a**

suuri	1350
normaali	900
pieni	600

Merkin käyttö

Merkillä A9 (epätasainen tie) varoitetaan tien yleiseen kuntoon nähden yllättävästä ja poikkeuksellisen epätasaisesta tienkohdasta. Merkkiä käytetään varoittamaan yksittäisistä vaarallisista kuopista ja kohoumista, jotka voivat aiheuttaa vaaraa liikenteelle tai vaurioita ajoneuvoille tai niiden kuormille.

Jos tiellä on useita peräkkäisiä epätasaisia kohtia, osoitetaan epätasaisen osuuden pituus lisäkilvellä H3 (vaikutusalueen pituus). Tämän lisäksi merkki toistetaan vaikutusalueen sisällä poikkeuksellisen pahoissa kohdissa. Toistomerkin yhteydessä ilmoitetaan lisäkilvellä jäljellä olevan epätasaisen osuuden pituus. Jos epätasaisen tienkohtien väli on niin pitkä, että lisätystä ajonopeudesta voi aiheutua vaaraa, osoitetaan nämä tienkohdat erikseen.

Merkkiä voidaan käyttää myös varoittamaan tienkohdasta, jossa päällyste päättyy ja päällysteen ja soran rajakohdassa on korkeusero. Tällöin käytetään tekstillistä lisäkilpeä "Päällyste päättyy".

Merkkiä ei yleensä käytetä tietyömailla, jotka on merkitty merkillä A11 (tietyö). Merkkiä voidaan kuitenkin käyttää myös tietyömailla varoittamaan ajonopeuteen nähden poikkeuksellisen pahoista epätasaisuuksista. Merkin A9 käytöstä päällystetyömailla on tarkemmin ohjeessa *Liikenne tietyömaalla – Päällystys- ja tiemerkintätyöt*.

Kelirikkoisilla päällystetyillä teillä, joilla päällysteessä on reikiä tai päällyste purkautuu osittain, merkki sijoitetaan kelirikkoisen tieosuuden alkuun varustettuna tekstillisellä lisäkilvellä "Päällystevaurioita" ja lisäkilvellä H3. Merkki voidaan toistaa, erityisesti maantieliittymien jälkeen. Lisäksi merkkiä voidaan käyttää sorapintaisilla kelirikkoteillä osoittamaan yksittäisiä poikkeuksellisia tienkohtia. Yleensä sorapintaisilla teillä varoitetaan kelirikosta merkillä A33 (muu vaara) siitä annettujen ohjeiden mukaisesti.

Yksittäisistä poikkeuksellisista tienkohdista voidaan varoittaa myös ennakkoon käyttämällä merkkiä A9 varustettuna lisäkilvellä H4 (etäisyys kohteeseen).

Säädökset

Merkillä varoitetaan tien yleiseen kuntoon nähden yllättävästä ja poikkeuksellisen epätasaisesta tienkohdasta. **(TLL)**

Jos tiellä on useita peräkkäisiä epätasaisia tienkohtia, epätasaisen tienosan pituus osoitetaan lisäkilvellä H3. Jos epätasaisen tienkohtien väli on niin pitkä, että lisätystä ajonopeudesta voi aiheutua vaaraa, epätasaiset tienkohdat osoitetaan erikseen. **(VNa 32 §)**

Merkin sijoitus

Merkki sijoitetaan 150–250 metriä ennen tien epätasaista kohtaa. Jos epätasaisia kohtia on useita peräkkäin niin tiheässä, ettei liikenteen nopeus ehdi sanottavasti kasvaa niiden välillä, sijoitetaan lisäkilvellä H3 (vaikutusalueen pituus) varustettu merkki nopeusrajoituksesta riippuen 150–250 metriä ennen ensimmäistä vaaran kohtaa. Alueen sisällä oleva toistomerkki sijoitetaan 150–250 metriä ennen poikkeuksellisen vaarallista tienkohtaa. Toistomerkin yhteydessä ilmoitetaan lisäkilvellä H3 jäljellä oleva epätasaisen osan pituus.

A10 TÖYSSYJÄ



Merkin käyttö

Merkillä A10 (töyssyjä) voidaan varoittaa rakennetusta töyssystä, korotetusta suojatiestä tai muusta vastaavasta rakenteesta, jos suurin sallittu nopeus on yli 30 km/h.

Tiellä, jolla nopeusrajoitus on enintään 30 km/h, voi olla töyssyjä, korotettuja suojateitä tai muita nopeutta alentavia rakenteita, joista ei liikennemerkillä erikseen varoiteta. Töyssyt ja korotetut suojatiet merkitään kuitenkin tiemerkinä "Töyssy" (L5).

Kun nopeusrajoitus on 40 km/h, varoitetaan yksittäisestä töyssystä merkillä A10. Jos töyssyjä tai korotettuja suojateitä on useampia peräkkäin, varoitetaan alueen ensimmäisestä töyssystä kuvan 18 mukaisesti merkillä A10 ja lisäkilvellä H3 (vaikutusalueen pituus) sekä tiemerkinä "Töyssy". Alueen seuraavat töyssyt tai korotetut suojatiet osoitetaan vain tiemerkinä. Jos nopeusrajoitus on 50 km/h, varoitetaan jokaisesta töyssystä tai korotetusta suojatiestä erikseen merkillä A10 sekä tiemerkinä.

Merkkiä ei yleensä käytetä tienrakennus-työmaiden yhteydessä.

Tiemerkintöjen käytöstä on tarkemmin ohjeissa *Tiemerkintöjen suunnittelu*.

Säädökset

Merkillä voidaan varoittaa töyssystä, korotetusta suojatiestä tai muusta vastaavasta rakenteesta. (TLL)

Merkkiä ei tarvitse toistaa, jos tiellä on useita peräkkäisiä töyssyjä, korotettuja suojateitä tai muita vastaavia rakenteita. Tienosan pituus voidaan osoittaa lisäkilvellä H3. (VNa 32 §)

Mitat (mm): a

suuri	1350
normaali	900
pieni	600

Merkin sijoitus

Merkki voidaan sijoittaa yleisistä varoitusmerkkien sijoitusohjeista poiketen lähemmäs varoituskohdasta. Jos nopeusrajoitus on 40 km/h, merkki sijoitetaan yleensä 40-60 m ennen töyssyä. Nopeusrajoituksen ollessa 50 km/h, merkki sijoitetaan 50-80 m ennen töyssyä.



Kuva 18. Lisäkilven H3 (vaikutusalueen pituus) käyttö merkin A10 (töyssyjä) yhteydessä.

Rakenteellisten hidastimien merkitseminen

Rakenteellisilla hidastimilla pyritään puottamaan myös yksittäiset suuret nopeudet nopeusrajoituksen mukaiselle tasolle. Hidastimia voidaan käyttää teillä, jolla nopeusrajoitus on korkeintaan 50 km/h. Tien luokka, nopeustaso, liikennemäärä ja -koostumus vaikuttavat hidastintyyppien valintaan. Hidastintyyppien valinnasta on ohjeet julkaisussa *Hidasteiden suunnittelu*.

A11 TIETYÖ



Mitat (mm):	a
suuri	1350
normaali	900
pieni	600

Merkin käyttö

Merkillä A11 (tietyö) varoitetaan tienkohdasta, jossa työskennellään tai tieosuudesta, jolla saattaa olla työkoneita, työntekijöitä taikka työstä tai työn keskeneräisyydestä johtuvia vaaroja kuten irtokiviä tai kuoppia.

Merkkiä käytetään, jos tiellä tai sen läheisyydessä tehdään työtä, josta saattaa aiheutua vaaraa liikenteelle tai työntekijöille.

Merkin yhteydessä ei yleensä käytetä muita varoitusmerkkejä. Merkillä osoitussa tienkohdassa voi olla sulkulaittein osoitettu ajoradan kapeneminen, epätasaisuuksia, irtokiviä ja päällysteen korkeuseroja.

Merkkiä ei käytetä, kun kysymyksessä on täysin ajoradan ulkopuolella tapahtuva työ, josta ei aiheudu vaaraa liikenteelle eivätkä työntekijät joudu työn vuoksi liikkumaan ajoradalla.

Merkki on poistettava tai peitettävä, kun työ keskeytetään ruokailutaukoa pidemmäksi ajaksi ja aina työvuoron päätyttyä, jos työstä tai sen keskeneräisyydestä ei aiheudu vaaraa liikenteelle. Tarvittaessa liikennettä on varoitettava työalueen poikkeuksellisista olosuhteista muilla varoitusmerkeillä.

Tietyömaiden liikenteen järjestelyistä sekä työmaalla käytettävistä varoituslaitteista on annettu erilliset ohjeet *Liikenne tietyömaalla* -sarjan julkaisuissa.

Säädökset

Merkillä varoitetaan tieosuudesta, jolla saattaa olla työkoneita, työntekijöitä taikka työstä tai työn keskeneräisyydestä johtuvia vaaroja, kuten irtokiviä tai kuoppia. (TLL)

Merkkiä käytetään, jos tiellä tai sen läheisyydessä tehdään työtä, josta saattaa aiheutua vaaraa liikenteelle tai jonka tekijöitä liikenne voi vaarantaa. Merkkiä ei tarvitse käyttää lyhytaikaisissa ja liikkuvissa töissä, jos tienkohdassa on hyvät näkemät ja työssä käytetään ajoneuvoja tai työkoneita, joiden kiertävää tai vilkkuvaa ruskeankeltaista valoa näyttävillä varoituslaitteilla varoitetaan liikennettä. Merkin vaikutusalueella ei yleensä käytetä merkkejä A4, A9, A12, A14 ja A30. (VNa 32 §)

Merkin käyttö tielle asetettavassa varoituslaitteessa

Erityistä tielle asetettavaa varoituslaitetta voidaan käyttää, kun liikennettä varoitetaan ja ohjataan tiellä tehtävän lyhytaikaisen työn vuoksi ja varoitusmerkin pystyttäminen veisi kohtuuttoman pitkän ajan itse työn tekemiseen nähden. Laitte muodostuu jalustasta, siihen vähintään 30 cm:n korkeudelle kiinnitetystä liikennemerkistä A11 (tietyö) ja tämän yläpuolelle asetetusta vilkkuvaa keltaista valoa antavasta varoitusvilkkusta, joka on käytössä aina kun varoituslaitetta käytetään. Varoituslaitteen tekniset vaatimukset on esitetty tarkemmin ohjeessa *Sulku- ja varoituslaitteet*. Varoituslaite voidaan sijoittaa ajoradan oikeaan reunaan tai yksisuuntaisella ajoradalla sille puolelle, jolla työkohte sijaitsee. Tiettyön laatu voidaan osoittaa tekstillisellä lisäkilvellä, esimerkiksi "Mittaustyö".

Esimerkkejä tielle asetettavan varoituslaitteen käytöstä on esitetty *Liikenne tietyömaalla* -sarjan julkaisuissa.

A12 IRTOKIVIÄ



Mitat (mm): a

suuri	1350
normaali	900
pieni	600

Merkin käyttö

Merkillä A12 (irtokiviä) voidaan varoittaa tiellä tilapäisesti olevista irtokivistä. Merkkiä ei yleensä käytetä soratiellä.

Merkkiä voidaan käyttää sirotepintauksen, bitumistabiloinnin ja pehmytasfalttityön sekä piennartäytön yhteydessä. Myös jyr-sintätöiden jälkeen jyrsinurista voi irrota kiviainesta, jolloin merkin käyttö on tarpeen. Näistä tilanteista on esimerkkejä ohjeessa *Liikenne tietyömaalla – Päällystys- ja tie-merkintätyöt*.

Päällystetyllä tiellä merkkiä käytetään, kun tiellä on esimerkiksi soranajon tai muun vastaavan syyn vuoksi irtokiviä ja niistä saattaa aiheutua vaaraa.

Soratiellä merkkiä ei yleensä käytetä, ellei korjaustyön seurauksena tällaisella tien osalla esiinny tien muuhun kuntoon nähden poikkeuksellisen runsaasti irtonaista kiviainesta.

Merkkiä ei käytetä tietyömailla, jotka on merkitty merkillä A11 (tietyö).

Merkin sijoitus

Merkki sijoitetaan 150–250 metriä ennen vaarallista tienkohtaa. Varoitusalueen alussa olevan merkin yhteydessä voidaan käyttää lisäkilpeä H3 (vaikutusalueen pituus), jossa ilmoitetaan koko vaikutusalueen pituus.

Merkki toistetaan jokaisen maantien tai kadun liittymän jälkeen, mikäli liittymien väli on yli 500 metriä. Toistomerkkien yhteydessä ilmoitetaan ajosuunnassa jäljellä olevan varoitusalueen pituus lisäkilvellä H3.

Säädökset

Merkillä voidaan varoittaa tiellä tilapäisesti olevista irtokivistä. Merkkiä ei yleensä käytetä soratiellä. (TLL)

A13 LIUKAS AJORATA



Mitat (mm): a

suuri	1350
normaali	900
pieni	600

Merkin käyttö

Merkillä A13 (liukas ajorata) voidaan varoittaa tienpinnan liukkaudesta. Kiinteällä merkillä ei varoiteta lumesta tai jäätä johduttavasta liukkaudesta. Vaihtuvana merkkiä voidaan kuitenkin käyttää varoittamaan sääolosuhteiden aiheuttamasta liukkaudesta myös talviolosuhteissa.

Merkkiä käytetään, kun tiellä on liukastavia aineita, esimerkiksi öljyä tai savea tai kun pinta on liukas päällysteen uusimisen vuoksi. Merkkiä voidaan käyttää myös tienkohdissa, joissa saattaa esiintyä tien rakenteesta tai muusta syystä yllättäen liukautta.

Merkillä voidaan varoittaa uuden päällysteen mahdollisesta liukkaudesta. Jos päällyste on sateella poikkeuksellisen liukas, merkkiin lisätään tekstillinen lisäkilpi "Sateella". Merkkiä käytetään vain, jos nopeusrajoitus on suurempi kuin 60 km/h.

Sidemaan levittämisen ja kulutuskerroksen muokkauksen yhteydessä soratie saattaa olla liukas, kunnes sidemaa ja kulutuskerroksen materiaali ovat sekoittuneet ja kuivuneet. Liukkaudesta voidaan varoittaa merkillä ja tekstillisellä lisäkilvellä "Savettu tie".

Sillan kannen yllättävästä jäätymisilmiöstä varoitetaan merkillä A13 ja tekstillisellä lisäkilvellä "Silta ajoittain jäinen". Jos sillasta varoitetaan jollakin muulla varoitusmerkillä, tai sillalla on 60 km/h tai alempi nopeusrajoitus, merkin tarve harkitaan tapauskohtaisesti. Jäätymisestä varoittavaa merkkiä käytetään vain sellaisena vuodenaikana, jolloin esiintyy niin sanottua mustaa jäätä.

Paikoilla, missä vettä esimerkiksi lumen sulassa valuu tielle ja jäätyy, syntyy paannejäätä. Paannejään aiheuttamasta liukkaudesta voidaan varoittaa merkillä A13 ja tekstillisellä lisäkilvellä "Paannejäätä".

Säädökset

Merkillä voidaan varoittaa tienpinnan liukkaudesta. (TLL)

Merkkiä käytetään, kun tiellä on liukastavia aineita, esimerkiksi öljyä tai savea, tai kun tien pinta on liukas päällysteen uusimisen vuoksi. Merkkiä voidaan käyttää myös tienkohdissa, joissa saattaa esiintyä muusta syystä yllättäen liukautta. Jos yllättävää liukautta esiintyy ajoittain, osoitetaan liukkauden syy tekstillisellä lisäkilvellä H24, esimerkiksi "Silta ajoittain jäinen". (VNa 32 §)

A14 VAARALLINEN TIEN REUNA



Mitat (mm):	a
suuri	1350
normaali	900
pieni	600

Merkin käyttö

Merkillä A14 (vaarallinen tien reuna) voidaan varoittaa korkeasta päällysteen reunasta tai heikosta tien reunasta.

Merkillä varoitetaan korkeasta päällysteen reunasta silloin, kun tien reuna esimerkiksi pientareen syöpmisen tai painumisen takia muodostaa liikenteelle vaarallisen kohdan. Jos vaarallista aluetta on enemmän kuin 500 metrin matkalla, merkin yhteydessä käytetään lisäkilpeä H3 (vaikutusalueen pituus).

Merkkiä ei käytetä varoittamaan päällysteen korkeasta reunasta, jos päällystetty piennar on leveydeltään vähintään 1,0 metriä.

Päällystystyömaalla merkkiä A14 ei yleensä käytetä samanaikaisesti merkin A11 (tietyö) kanssa, koska merkki A11 kattaa päällystystyön yhteydessä normaalisti esiintyvät päällysteen korkeuserot. Tietyömaalla oleva vaarallinen tien reuna rajataan lisäksi sulkupylväillä.

Merkkiä kuitenkin käytetään päällystystyömailla varoittamaan päällysteen tai jyrkinuran pituussuuntaisesta reunasta, kun siitä voi olla vaaraa erityisesti moottoripyörille. Tien keskellä olevasta reunasta varoitettaessa merkin yhteydessä käytetään tekstillistä lisäkilpeä "Ajokaistojen välissä".

Merkkiä voidaan käyttää varoittamaan heikosta tien reunasta esimerkiksi vanhoilla teillä, joiden reuna on huonosti kantava. Merkkiä voidaan käyttää lisäksi keskeneräisellä tiellä työn keskeytyksen aikana, milloin merkki A11 on poistettu.

Säädökset

Merkillä voidaan varoittaa korkeasta päällysteen reunasta tai heikosta tien reunasta. (TLL)

A15 SUOJATIEN ENNAKKOVAROITUS



Mitat (mm):	a
suuri	1350
normaali	900
pieni	600

Merkin käyttö

Merkillä A15 (suojatien ennakkovaroitus) voidaan varoittaa suojatiestä.

Merkkiä käytetään, jos suojatie ei muuten ole riittävän ajoissa kuljettajan havaittavissa. Suojatien katsotaan olevan riittävän etäältä kuljettajan havaittavissa, jos näkemä suojatieltä on vähintään kuvan 19 mukainen. Suojatien näkemiä on käsitelty lisäksi ohjeessa *Pyöräliikenteen suunnittelu*.

Merkkiä voidaan käyttää myös tiellä, jolla suojateita on vain poikkeuksellisesti tai suojatie on ensimmäinen lähestyttäessä taajamaa.

Merkin yhteydessä voidaan myös käyttää lisäkilpeä H3 (vaikutusalueen pituus) osoittamaan tiejakso, jossa on useita suojateita.

Valo-ohjatun suojatien ennakkomerkkinä ei käytetä merkkiä A15. Jos valo-ohjatun suojatien ennakkovaroitus on tarpeen, käytetään varoitusmerkkiä A23 (liikennevalot).

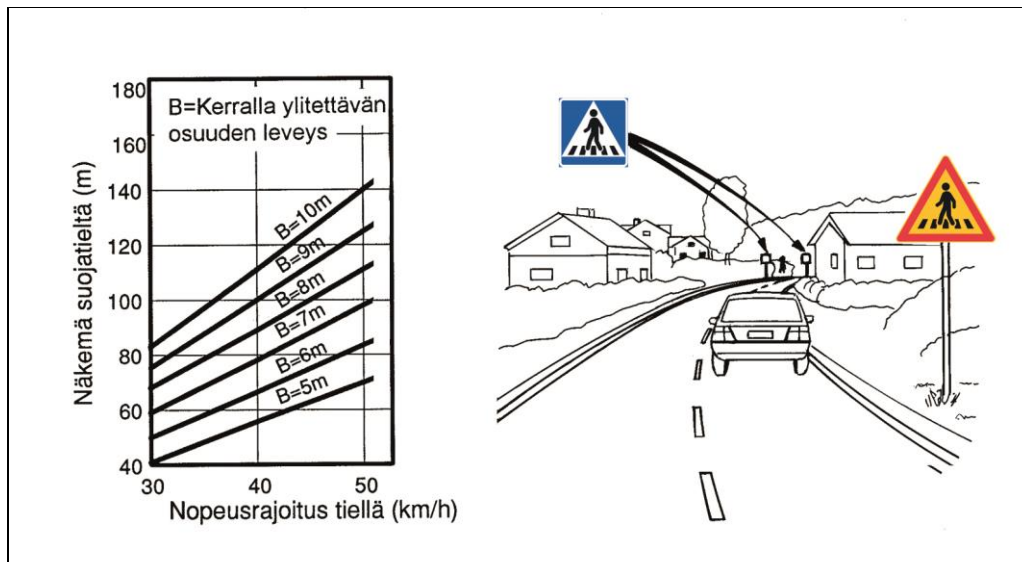

Kuva 19. Suojatien ennakkovaroitusmerkin A15 tarve nomogrammin perusteella.

Säädökset

Tieliikennelainsäädännössä tarkoitetaan:

8) *suojatiellä* jalankulkijoiden käytettäväksi ajoradan, pyörätien tai raitiotien ylittämiseen tarkoitettua, liikennemerkillä tai tiemerkinällä osoitettua tien osaa (**TLL 2 §**)

Merkillä voidaan varoittaa suojatiestä. (**TLL**)

Merkkiä käytetään, jos suojatie ei muuten ole riittävän ajoissa kuljettajan havaittavissa. Merkkiä voidaan käyttää myös tiellä, jolla suojateita on vain poikkeuksellisesti tai suojatie on ensimmäinen lähestyttäessä tieosuutta tai aluetta, jolla on useita suojateita. (**VNa 32 §**)

A16 JALANKULKIJOITA



Mitat (mm):	a
suuri	1350
normaali	900
pieni	600

Merkin käyttö

Merkillä A16 (jalankulkijoita) voidaan varoittaa tienkohdasta, jossa jalankulkijat usein ylittävät tien tai siirtyvät tielle. Merkkiä käytetään esimerkiksi tilanteissa, joissa jalkakäytävä yllättäen alkaa tai päättyy ja jalankulkijat ylittävät tien siirtyäkseen jalkakäytävälle tai siirtyvät ajoradalle.

Merkkiä voidaan käyttää rajoitetun ajan (6 kk) myös tilanteissa, joissa suojatie on poistettu.

Merkkiä ei käytetä tilanteissa, joissa käytetään varoitusmerkkiä A15 (suojetien ennakkovaroitus).

Merkin yhteydessä voidaan tarvittaessa käyttää tekstillistä lisäkilpeä erityiskäyttäjryhmistä varoittamiseen. Esimerkiksi näkövammaisten palvelukeskuksen lähetyvillä voidaan merkin yhteydessä käyttää tekstillistä lisäkilpeä "Näkövammaisia".

Merkin havaittavuutta voidaan parantaa kiinnittämällä siihen vilkkuva keltainen valo.

Säädökset

Tieliikennelainsäädännössä tarkoitetaan:

3) *jalankulkijalla* jalan, suksilla, luistimilla tai vastaavilla välineillä liikkuvaa ja potkukelkan, lastenvaunujen, leikki-ajoneuvon, pyörätuolin, jalankulkua avustavan tai korvaavan liikkumisvälineen tai vastaavan laitteen käyttäjää taikka polkupyörän tai mopon taluttajaa;

9) *jalkakäytävällä* jalankulkijoille tarkoitettua ajoradasta rakenteellisesti erotettua tai erillistä tien osaa taikka erillistä tietä (**TLL 2 §**)

Merkillä voidaan varoittaa tienkohdasta, jossa jalankulkijat usein ylittävät tien tai siirtyvät tielle. (**TLL**)

Merkkiä voidaan käyttää varoittamaan jalankulkijalle tarkoitettua tien ylityspaikasta tai muusta tienkohdasta, jota ei ole merkitty suojetieksi. (**VNa 32 §**)

A17 LAPSIDA



Mitat (mm): **a**

suuri	1350
normaali	900
pieni	600

Merkin käyttö

Merkillä A17 (lapsia) voidaan varoittaa tienkohdasta, jossa liikkuu usein lapsia. Merkkiä voidaan käyttää tilanteissa, joissa esimerkiksi koulun tai leikkipaikan läheisyyden vuoksi tai muusta vastaavasta syystä tienkohdassa liikkuu tavallista runsaammin lapsia.

Merkkiä ei yleensä käytetä asuntoalueiden kaduilla tai teillä, joilla lasten liikkuminen on ennalta odotettavissa.

Tarpeeton merkki peitetään tai poistetaan esimerkiksi koulujen kesäloman ajaksi.

Merkin havaittavuutta voidaan parantaa kiinnittämällä siihen kuvan 20 mukaisesti vilkkuva keltainen valo. Vilkkua voidaan käyttää paikoissa, joissa ei ole kysymys ainoastaan tien ylittämisestä, vaan joissa pitkähköllä tieosuudella esimerkiksi koulujen läheisyydessä liikkuu lapsia koulumatkoilla. Vilkun ajoitus suunnitellaan koululaisten liikkumisaikoja vastaavaksi.

Merkin sijoitus

Pysyvän merkin sijoituspaikan valinnassa huomioidaan paikallisen ELY-keskuksen ohjeistus.

Tilapäinen merkki voidaan sijoittaa tielle asetettavaan varoituslaitteeseen.

Säädökset

Merkillä voidaan varoittaa tienkohdasta, jossa liikkuu usein lapsia. (TLL)

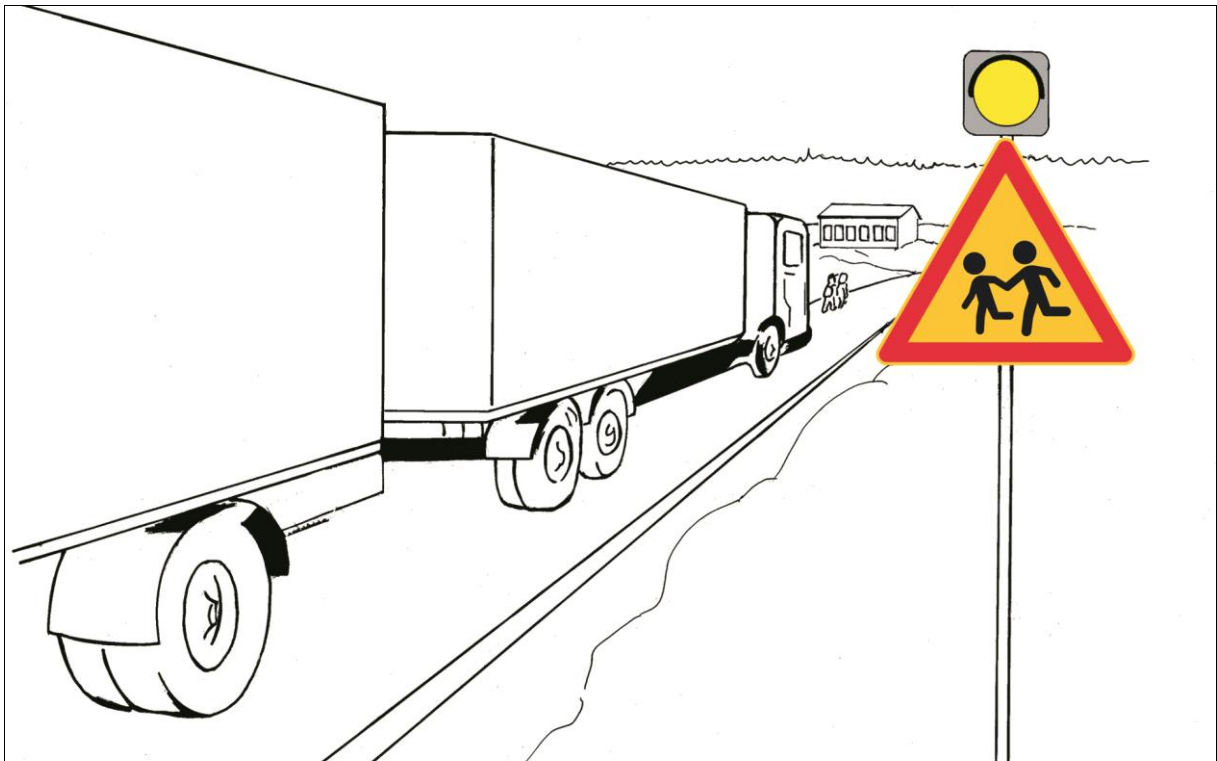

Kuva 20. Esimerkki vilkkuvan keltaisen valon käytöstä merkin A17 (lapsia) yhteydessä.

A18 PYÖRÄILIJÖITÄ



Mitat (mm):	a
suuri	1350
normaali	900
pieni	600

Merkin käyttö

Merkillä A18 (pyöräilijöitä) voidaan varoittaa risteävästä pyörätiestä tai tienkohdasta, jossa polkupyöräilijät tai mopoilijat siirtyvät pyörätien päättymisen vuoksi ajoradalle tai ajoradalta alkavalle pyörätielle.

Kuvassa 21 on esitetty tilanne, jossa yhdistetty pyörätie ja jalkakäytävä alkaa ja pyöräilijät ylittävät ajoradan siirtyessään merkitylle väylälle.

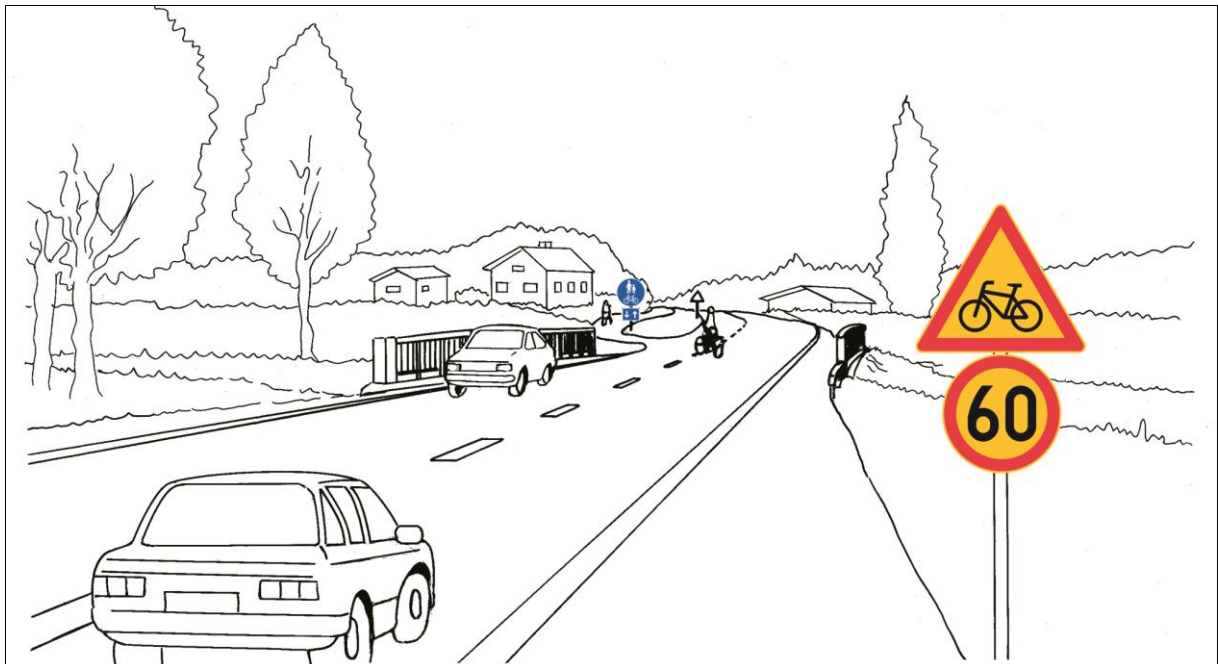

Kuva 21. Merkin A18 (pyöräilijöitä) käyttö tilanteessa, jossa yhdistetty pyörätie ja jalkakäytävä alkaa.

Säädökset

Merkillä voidaan varoittaa tienkohdasta, jossa polkupyöräilijät tai mopoilijat siirtyvät ajoradalle. (TLL)

A19 HIIHTOLATU



Mitat (mm): a

suuri	1350
normaali	900
pieni	600

Merkin käyttö

Merkillä A19 (hiihtolatu) voidaan varoittaa risteävästä yleisesti käytetystä ladusta. Merkkiä voidaan käyttää, kun latu ja tie risteävät tasossa.

Hiihtoladun johtamisessa tien ylitse sekä siihen mahdollisesti liittyvässä nopeusrajoituksen alentamisessa ja muissa liikenteen järjestelyissä otetaan yhteys ELY-keskukseen. Tällöin sovitaan muun muassa hiihtoladun ja tien risteämiskohdan kunnossapidosta.

Koko hiihtokauden käytössä olevista laduista varoittamisesta huolehtii ELY-keskus, joka pystyttää liikennemerkkit ja pitää ne kunnossa.

Merkillä voidaan varoittaa hiihtäjistä myös hiihtokilpailujen ja laturetkien aikana. Tällöin varoitusmerkin alle kiinnitetään tekstillinen lisäkilpi, jossa on teksti "Laturetki" tai "Hiihtokilpailu". Hiihtokilpailujen ajaksi on ladun risteämiskohdalle järjestettävä liikenteenohjaus, tarvittaessa alennetaan nopeusrajoitusta ja huolehditaan muista tarpeellisista liikenteen järjestelyistä kuten pysäköintirajoituksesta.

Lyhytaikaisten hiihtolatujen merkitsemisestä voidaan tapauskohtaisesti sopia siten, että ladun pitäjä pystyttää merkit hiihtotapahtuman ajaksi. ELY-keskus osoittaa kuitenkin merkkien paikat.

Merkki poistetaan hiihtotapahtuman tai kauden päätyttyä.

Merkin sijoitus

Merkin sijoituspaikan valinnassa huomioidaan paikallisen ELY-keskuksen ohjeistus.

Merkki sijoitetaan kuvassa 22 esitetyn periaatteen mukaan niin että se on riittävän etäältä havaittavissa.

Säädökset

Merkillä voidaan varoittaa risteävästä yleisesti käytetystä ladusta. (TLL)

Hiihtoladun ja tien risteämiskohdan paikan valinta

Hiihtoladun ja tien risteämiskohdaksi valitaan paikka, jossa on riittävät pysähtymisnäkemät ja nopeusrajoitus on mahdollisuuksien mukaan korkeintaan 60 km/h.

Risteämiskohtaa ei saa järjestää moottori- tai moottoriliikennetielle eikä tielle, jolla jalankulku on kielletty. Valta- ja kantateillä ylitys järjestetään mahdollisuuksien mukaan yli- tai alikulkusillan kautta.

Latu johdetaan tien risteämiskohdalla siten, ettei ylitys tule hiihtäjälle yllättäen ja että hiihtäjä voi tarvittaessa pysähtyä ennen tien ylitystä. Hiihtäjiä varoitetaan ladun varrelle sijoitettavalla taululla, jossa on teksti "Tien ylitys, varo liikennettä".

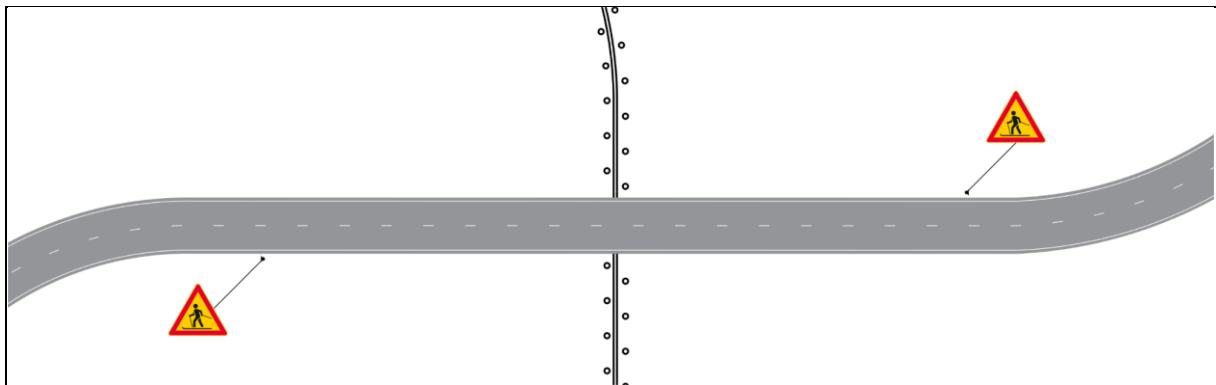

Kuva 22. Hiihtoladun ja tien risteämiskohta.

A20 ELÄIMIÄ

A20.1 HIRVI



Mitat (mm): **a**

suuri	1350
normaali	900
pieni	600

Merkin käyttö

Merkillä A20.1 (hirvi) voidaan varoittaa tienkohdasta tai tieosuudesta, jossa liikkuu hirviä.

Merkkiä käytetään hirvien vuoksi vaaralliseksi todetuilla tieosuuksilla. Merkkien paikat määritellään ja tarkistetaan vuosittain viimeisimpien onnettomuustilastojen, hirvien ylityspaikkatutkimusten sekä liikennettä ja eläinkantaa koskevien tietojen pohjalta. Paikalliset riistanhoitoyhdistykset voivat olla avuksi varoitusmerkkien paikkoja määritettäessä.

Merkin käyttökohteita voivat olla esimerkiksi riista-aidan alkamis- ja päättymiskohdat ja riista-aidassa olevat järjestetyt aukkopaikat, jos paikassa on runsaasti hirvien tienylityksiä. Riista-aidan päätyminen merkitään varoitusmerkin alle kiinnitettävällä tekstillisellä lisäkilvellä "Riista-aita päättyy". Riista-aidan alkaessa ei käytetä tekstillistä lisäkilpeä, vaan ainoastaan lisäkilpeä H3 (vaikutusalueen pituus). Riista-aidan aukkopaikan merkitsemisessä käytetään tekstillistä lisäkilpeä, jossa on teksti "Aukko riista-aidassa". Merkin yhteydessä muualla käytetään lisäkilpeä H3 (vaikutusalueen pituus). Vaikutusalueen pituus määritellään onnettomuustietojen ja eläinten liikkumista koskevien tietojen avulla siten, että tarpeettoman pitkiltä varoitusalueilta vältytään.

Hirvien vaelluksen vuoksi hirvivaara on olemassa tietyillä alueilla vain osan vuotta. Talvella hirvet oleilevat usein eri alueilla kuin kesällä. Eläinkantaa koskevien tietojen pohjalta saattaa olla mahdollista poistaa jotkut hivistä varoittavista merkeistä osaksi vuotta.

Merkkiä voidaan käyttää myös tilapäisesti hirvionnettomuuden selvitystilanteessa. Tällöin merkki kiinnitetään kuvan 23 mukaisesti tielle asetettavaan varoituslaitteeseen ja varustetaan tekstillisellä lisäkilvellä "Onnettomuuden selvitys". Tielle asetettavaan varoituslaitteeseen kiinnitetty merkki sijoitetaan ottaen olosuhteet huomioon niin, että se on riittävän etäältä havaittavissa.

Merkkiä ei käytetä metsästyksen yhteydessä vaan metsästyksestä voidaan varoittaa tilapäisellä opastusmerkillä.



Kuva 23. Merkin A20.1 (hirvi) käyttö tilapäisesti tielle asetettavassa varoituslaitteessa.

Säädökset

Merkillä voidaan varoittaa tienkohdasta tai tieosuudesta, jossa liikkuu eläimiä. (TLL)

Merkin sijoitus

Merkki A20.1 (hirvi) sijoitetaan vaaralliseksi todetun tieosuuden alkuun. Riista-aidan aukko paikassa tai päättymiskohdassa merkki sijoitetaan 150–250 metriä ennen aukkoa tai riista-aidan päättymistä.

Merkki toistetaan vaarallisella tieosuudella jokaisen maantieliittymän jälkeen, mikäli liittymien väli on yli 500 metriä. Lisäksi käytetään toistomerkkejä siten, että kahden peräkkäisen merkin välinen etäisyys on enintään 2 km. Toistomerkit sijoitetaan sellaisiin kohtiin, missä hirvet erityisesti liikkuvat, kuten metsän reunaan peltoaukean jälkeen. Kuvassa 24 on esitetty merkin sijoitusperiaatteet.

Merkki sijoitetaan tien molemmille puolille useampikaistaisilla ja kaksiajorataisilla teillä. Merkin havaittavuutta voidaan kaksiajorataisilla teillä lisäksi tehostaa käyttämällä lyhyttä merkkien toistoväliä. Maantieliittymien jälkeen toistomerkki A20.1 sijoitetaan riittävälle etäisyydelle liittymän kohdalla olevista muista liikennemerkkeistä. Sopiva sijoituspaikka on esimerkiksi 50–100 metriä nopeusrajoitusmerkin jälkeen.

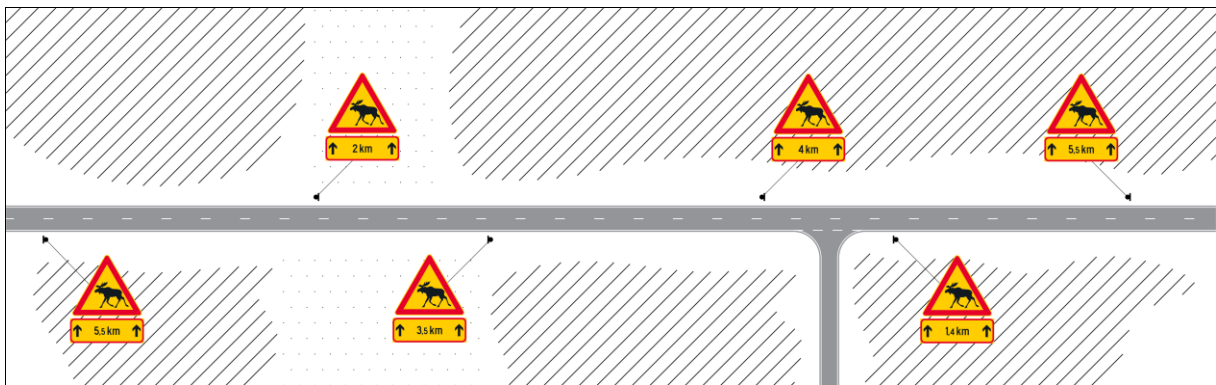

Kuva 24. Merkin A20.1 (hirvi) sijoitusperiaatteet.

A20.2 PORO



Mitat (mm):	a
suuri	1350
normaali	900
pieni	600

Merkin käyttö

Merkillä A20.2 (poro) voidaan varoittaa tienkohdasta tai tieosuudesta, jossa liikkuu poroja.

Merkkiä käytetään varsinaisen poronhoitoalueen ulkopuolella, jos porot vaarantavat liikennettä. Merkkiä käytetään yleensä vain niissä tien kohdissa, joissa poroja liikkuu säännöllisesti.

Merkkiä voidaan käyttää tilapäisesti myös poronhoitoalueella esimerkiksi poroerotuksen aikana ja erityisistä syistä muulloinkin, jos paikka on todettu vaaralliseksi. Tällöin merkin vaikutusalue rajataan mahdollisimman lyhyelle matkalle, korkeintaan kahteen kilometriin.

Merkillä A20.2 ja tekstillisellä lisäkilvellä "Metsäpeuroja" voidaan varoittaa metsäpeuroista niiden vaellusaikoina.

Poronhoitoalueen merkitseminen on käsitelty merkin I17 (poronhoitoalue) yhteydessä.

Säädökset

Merkillä voidaan varoittaa tienkohdasta tai tieosuudesta, jossa liikkuu eläimiä. (TLL)

A20.3 KAURISELÄIN



Mitat (mm):	a
suuri	1350
normaali	900
pieni	600

Merkin käyttö

Merkillä A20.3 (kauriseläin) voidaan varoittaa tienkohdasta tai tieosuudesta, jossa liikkuu kauriseläimiä, kuten valkohäntäpeuroja ja metsäkauriita.

Merkkiä ei yleensä käytetä tieosuudella, jossa on voimassa merkillä A20.1 (hirvi) annettu hirvivaroitus.

Merkin sijoitus

Merkkien paikat määritellään ja tarkistetaan vuosittain viimeisimpien onnettomuustilastojen sekä liikennettä ja eläinkantaa koskevien tietojen pohjalta. Paikalliset riistanhoitoyhdistykset voivat olla avuksi varoitusmerkkien paikkoja määrittäessä.

Merkki sijoitetaan vaaralliseksi todetun tieosuuden alkuun ja toistetaan vaarallisella tieosuudella jokaisen maantieliittymän jälkeen, mikäli liittymien väli on yli 500 metriä.

Lisäksi käytetään toistomerkkejä siten, että kahden peräkkäisen merkin välinen etäisyys on enintään 2 km. Toistomerkit sijoitetaan sellaisiin kohtiin, missä kauriseläimet erityisesti liikkuvat, kuten metsän reunaan peltoaukean jälkeen.

Merkki sijoitetaan tien molemmille puolille useampikaistaisilla ja kaksiajorataisilla teillä. Merkin havaittavuutta voidaan kaksiajorataisilla teillä lisäksi tehostaa käyttämällä lyhyttä merkkien. Maantieliittymien jälkeen toistomerkki A20.3 sijoitetaan riittävälle etäisyydelle liittymän kohdalla olevista muista liikennemerkkeistä. Sopiva sijoituspaikka on esimerkiksi 50–100 metriä nopeusrajoitusmerkin jälkeen.

Säädökset

Merkillä voidaan varoittaa tienkohdasta tai tieosuudesta, jossa liikkuu eläimiä. (TLL)

A21 TIENRISTEYS



Mitat (mm):	a
suuri	1350
normaali	900
pieni	600

Merkin käyttö

Merkillä A21 (tienristeys) voidaan varoittaa risteyksestä, jossa tieliikennelain 24 §:n 1 momentin säännöksen mukaisesti on väistettävä oikealta lähestyvää ajoneuvoa. Taajamassa merkillä varoitetaan tällaisesta risteyksestä aina, kun nopeusrajoitus on 50 km/h tai korkeampi.

Merkkiä käytetään, jos risteystä lähestyttäessä voi syntyä epäselvyyttä väistämismisvelvollisuudesta tai risteys ei ole rajoitettujen näkemien tai muun syyn vuoksi riittävän etäältä havaittavissa. Merkillä ei varoiteta liikenneympyrästä.

Taajamassa olevalla tiellä, jolla nopeusrajoitus on 50 km/h tai korkeampi, risteyksestä on varoitettava erikseen merkillä A21, ellei risteäville teille ole asetettu väistämismisvelvollisuutta osoittavaa merkkiä B5 (väistämismisvelvollisuus risteyksessä) tai B6 (pakollinen pysäyttäminen) taikka väistämismisvelvollisuus perustu tieliikennelain 24 §:n säännöksiin.

Merkkiä A21 ei käytetä maanteilla taajaman ulkopuolella. Maanteiden ja muiden teiden sekä maanteiden keskinäisissä risteyksissä väistämismisvelvollisuus osoitetaan aina merkillä B5 tai B6.

Säädökset

Merkillä voidaan varoittaa risteyksestä, jossa 24 §:n 1 momentin säännöksen mukaisesti on väistettävä oikealta lähestyvää ajoneuvoa. Taajamassa merkillä varoitetaan tällaisesta risteyksestä aina, kun nopeusrajoitus on 50 km/h tai korkeampi. (TLL)

Merkkiä käytetään, jos risteystä lähestyttäessä voi syntyä epäselvyyttä väistämismisvelvollisuudesta tai risteys ei ole rajoitettujen näkemien tai muun syyn vuoksi riittävän etäältä havaittavissa. (VNa 32 §)

A22 SIVUTIEN RISTEYS



A22.1



A22.2



A22.3



A22.4

Mitat (mm): a

suuri	1350
normaali	900
pieni	600

Merkin käyttö

Merkillä A22 (sivutien risteys) voidaan varoittaa risteyksestä, jossa risteävää tietä kulkevalla on liikennemerkkein osoitettu taikka tieliikennelain 24 §:n 3 momentin mukainen väistämisvelvollisuus eikä liittymästä ole tiedotettu muilla liikennemerkkeillä, kuten suunnistustaululla tai ajokais-tan yläpuolisilla viitoilla. Merkillä ei varoiteta liikenneympyrästä.

Merkillä B1 (etuajo-oikeutettu tie) etuajo-oikeutetuksi osoitetulla tiellä käytetään sivutien risteys merkkiä vain poikkeuksellisesti.

Merkkiä käytetään vain, jos risteystä lähestyttäessä voi syntyä epäselvyyttä väistämisvelvollisuudesta tai risteys ei ole rajoitettujen näkemien tai muun syyn vuoksi, esimerkiksi tilapäinen työmaaliittymä, riittävän etäältä havaittavissa eikä riittävän hyvin muilla liikennemerkkeillä osoitettu. Merkin kuviota voidaan soveltaa tilanteen

mukaan. Merkkiä ei käytetä järjestelmällisesti tiejakson kaikissa risteyksissä.

Merkillä voidaan varoittaa myös sivutiestä, joka tulee pihasta, pysäköintipaikalta, huoltoasemalta tai muulta vastaavalta alueelta taikka polulta, tilustieltä tai muulta vähäiseltä tieltä, vaikka väistämisvelvollisuutta ei ole liikennemerkillä erikseen osoitettuakaan. Merkkiä voidaan käyttää esimerkiksi varoittamaan vähäiseltä sivutieltä tapahtuvasta soranajosta. Merkin yhteydessä käytetään tällöin tekstillistä lisäkilpeä "Sorranajo". Merkkejä A22.1–A22.4 ei käytetä silloin, kun risteävällä tiellä on viitoituskohte, joka osoitetaan suunnistustaulussa.

Jos taajaman ulkopuolella olevasta risteyksestä on varoitettu liikennemerkillä A22.1–A22.4, on risteyksessä ja välittömästi ennen sitä voimassa ohituskielto, joka osoitetaan tiemerkinä K3 (sulkuviiva) ohjeen *Tiemerkintöjen suunnittelu* mukaisesti.

Säädökset

Merkillä voidaan varoittaa risteyksestä, jossa risteävää tietä kulkevalla on liikennemerkkein osoitettu taikka 24 §:n 3 momentin mukainen väistämisvelvollisuus. Merkin nuolikuviota voidaan muuttaa olosuhteiden mukaan. (TLL)

Merkkiä käytetään vain, jos risteystä lähestyttäessä voi syntyä epäselvyyttä väistämisvelvollisuudesta tai risteys ei ole rajoitettujen näkemien tai muun syyn vuoksi riittävän etäältä havaittavissa eikä riittävän hyvin muilla liikennemerkkeillä osoitettu. Merkillä B1 etuajo-oikeutetuksi osoitetulla tiellä merkkiä käytetään vain poikkeuksellisesti. (VNa 32 §)

A23 LIIKENNEVALOT



Merkin käyttö

Merkillä A23 (liikennevalot) voidaan varoittaa liikennevaloista.

Merkkiä käytetään, jos liikennevalot eivät ole riittävän etäältä kuljettajan havaittavissa. Merkkiä voidaan käyttää myös tiellä, jolla liikennevaloja on vain poikkeuksellisesti tai liikennevalot ovat ensimmäiset lähestyttäessä tieosuutta tai aluetta, jolla on useita liikennevaloja.

Tilapäisistä liikennevaloista varoitetaan aina ennakkoon merkillä A23.

Merkkiä ei yleensä käytetä taajamassa. Taajamassa merkkiä voidaan poikkeuksellisesti käyttää kuitenkin yksittäisissä valo-ohjatuissa liittymissä tai liittymässä, joka ei ole riittävän etäältä kuljettajan havaittavissa.

Liikennevalot ovat riittävän etäältä havaittavissa, jos ne näkyvät taulukossa 2 esitetyiltä, nopeusrajoituksesta riippuvilta etäisyyksiltä.

Merkin yhteydessä käytettävä varoitusvilkku tulee olla synkronoitu liikennevalojen kanssa niin että se vilkkuu valojen ollessa punaiset tai vaihtumassa punaiselle.

Mitat (mm): **a**

suuri	1350
normaali	900
pieni	600

Merkin sijoitus

Merkki sijoitetaan riittävän etäälle liikennevaloista, jotta ajoneuvon kuljettaja ehtii vaurautua pysähtymään ennen liikennevaloihin pysähtynyttä jonoa. Yleensä merkki sijoitetaan 200–250 metrin etäisyydelle pääopastimesta.

Taulukko 2. Liikennevalojen riittävä havaittavuus eri etäisyyksiltä.

Nopeus	Etäisyys
50 km/h	120 m
60 km/h	150 m
70 km/h	200 m

Säädökset

Merkillä voidaan varoittaa liikennevaloista. (TLL)

Merkkiä käytetään, jos liikennevalot eivät ole muuten riittävän etäältä havaittavissa. Merkkiä voidaan käyttää myös tiellä, jolla liikennevaloja on vain poikkeuksellisesti tai liikennevalot ovat ensimmäiset lähestyttäessä tieosuutta tai aluetta, jolla on useita liikennevaloja. Merkillä voidaan varoittaa myös tilapäisistä liikennevaloista. (VNa 32 §)

A24 LIIKENNEYMPYRÄ



Mitat (mm):	a
suuri	1350
normaali	900
pieni	600

Yleistä

Merkillä A24 (liikenneympyrä) voidaan varoittaa liikenneympyrästä. Liikenneympyrällä tarkoitetaan liittymää, jossa liikenne kiertää liittymän keskellä olevaa saarekettä vastapäivään yhdellä tai useammalla ajokaistalla. Liikenneympyrä osoitetaan merkillä D2 (pakollinen kiertosuunta) merkin käytöstä esitettyjen ohjeiden mukaisesti.

Liikenneympyrä toteutetaan aina niin, että sinne saapuvalla on liikennemerkkein osoitettu väistämismuuttelu. Liikenneympyröitä kutsutaan myös kiertoliittymiksi.

Merkin käyttö

Merkkiä käytetään, jos liikenneympyrä ei ole riittävän etäältä helposti havaittavissa.

Merkkiä A24 ei yleensä käytetä, jos liittymää edeltää suunnistustaulu, jossa liikenneympyrän muoto on esitetty. Merkkiä ei toisteta useiden peräkkäisten liikenneympyröiden välillä.

Säädökset

Tieliikennelainsäädännössä tarkoitetaan:

15) liikenneympyrällä liikennemerkillä osoitettua kahden tai useamman risteyksen muodostamaa kokonaisuutta; **(TLL 2 §)**

Ajoneuvolla kääntyäessä on väistettävä:

4) tietä ylittävää jalankulkijaa, polkupyöräilijää ja mopoliijaa poistuttaessa liikenneympyrästä **(TLL 24 §)**

Ajoneuvoa ei saa pysäyttää eikä pysäköidä:

10) liikenneympyrässä **(TLL 37 §)**

Merkillä voidaan varoittaa liikenneympyrästä. **(TLL)**

Merkkiä käytetään, jos liikenneympyrä ei ole riittävän etäältä havaittavissa. Merkkiä ei käytetä, jos liikenneympyrä osoitetaan suunnistustaululla. **(VNa 32 §)**

A25 RAITIOVAUNU



Mitat (mm):	a
suuri	1350
normaali	900
pieni	600

Merkin käyttö

Merkillä A25 (raitiovaunu) voidaan varoittaa raitiovaunusta.

Merkkiä käytetään, kun raitiotie risteää muuta liikennettä poikkeuksellisesti tai kun raitiotie johtaa yllättäen ajoneuvoliikenteen käyttämälle ajokaistalle.

Merkkiä voidaan käyttää myös raitiotien tasoristeyksessä.

Säädökset

Tieliikennelainsäädännössä tarkoitetaan:

12) *raitiotiellä* yksinomaan raitiovaunuliikenteelle tarkoitettua tien osaa tai erillistä tietä;

22) *raitiovaunulla* kiskoilla kulkevaa pakko-ohjattua laitetta, joka liikennöi raitiorataverkolla (**TLL 2 §**)

Merkillä voidaan varoittaa raitiovaunusta. (**TLL**)

Merkkiä käytetään, kun raitiokiskot risteävät muuta liikennettä poikkeuksellisesti tai kun raitiokiskot johtavat yllättäen ajoneuvoliikenteen käyttämälle ajokaistalle. Merkkiä voidaan käyttää myös raitiotien tasoristeyksessä. (**VNa 32 §**)

A26 RAUTATIEN TASORISTEYS ILMAN PUOMEJA

A27 RAUTATIEN TASORISTEYS, JOSSA ON PUOMIT



A26

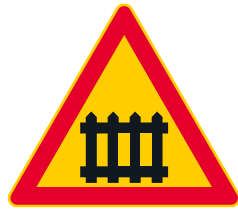

A27

Mitat (mm):	a
suuri	1350
normaali	900
pieni	600

Merkkien käyttö

Merkillä A26 (rautatien tasoristeys ilman puomeja) varoitetaan kaikista tien ja rautatien tasoristeyksistä, joissa ei ole puomeja. Merkkiä ei kuitenkaan käytetä tasoristeyksessä, jossa ei ole junaliikennettä.

Merkkiä A27 (rautatien tasoristeys, jossa on puomit) käytetään kaikissa tien ja rautatien tasoristeyksissä, joissa on koko- tai puolipuomit.

Varoitusmerkit asettaa ja pitää kunnossa tienpitäjä.

Merkin sijoitus

Merkki sijoitetaan 150–250 metriä ennen raidetta tai puomia.

Jos tasoristeys on sivutiellä alle 100 metrin etäisyydellä liittymästä kuvassa 25 esitetyn mukaisesti, merkki sijoitetaan sivutielle mahdollisimman lähelle liittymää kuitenkin siten, että merkki selvästi näkyy sivutielle kääntyessä. Merkin alle sijoitetaan tällöin lisäkilpi H4 (etäisyys kohteeseen). Lisäksi merkki sijoitetaan päätielle varustettuna lisäkilvellä H1 (kohde risteävässä suunnassa).

Kaksi- tai useampikaistaisella tiellä ja tarvittaessa muutenkin merkki voidaan sijoittaa ajoradan molemmille puolille.

Säädökset

Tieliikennelainsäädännössä tarkoitetaan:

14) *tasoristeyksellä* liikennemerkillä merkittyä samassa tasossa olevaa tien ja erillisen rautatien tai raitiotien risteämää **(TLL 2 §)**

Rautatien tasoristeyksen kohdalla olevien liikenteenohjauslaitteiden asettamisesta, kunnossapidosta ja kustannusvastuusta säädetään ratalain (110/2007) 89 §:ssä. **(TLL 72 §)**

Merkki A26

Merkillä varoitetaan rautatien tasoristeyksestä, jossa ei ole puomeja. **(TLL)**

Merkkiä käytetään kaikissa tien ja rautatien tasoristeyksissä, joissa ei ole puomeja. Merkkiä ei kuitenkaan käytetä tasoristeyksessä, jossa ei ole junaliikennettä. **(VNa 32 §)**

Merkki A27

Merkillä varoitetaan rautatien tasoristeyksestä, jossa on puomit. **(TLL)**

Merkkiä käytetään kaikissa tien ja rautatien tasoristeyksissä, joissa on koko- tai puolipuomit. **(VNa 32 §)**

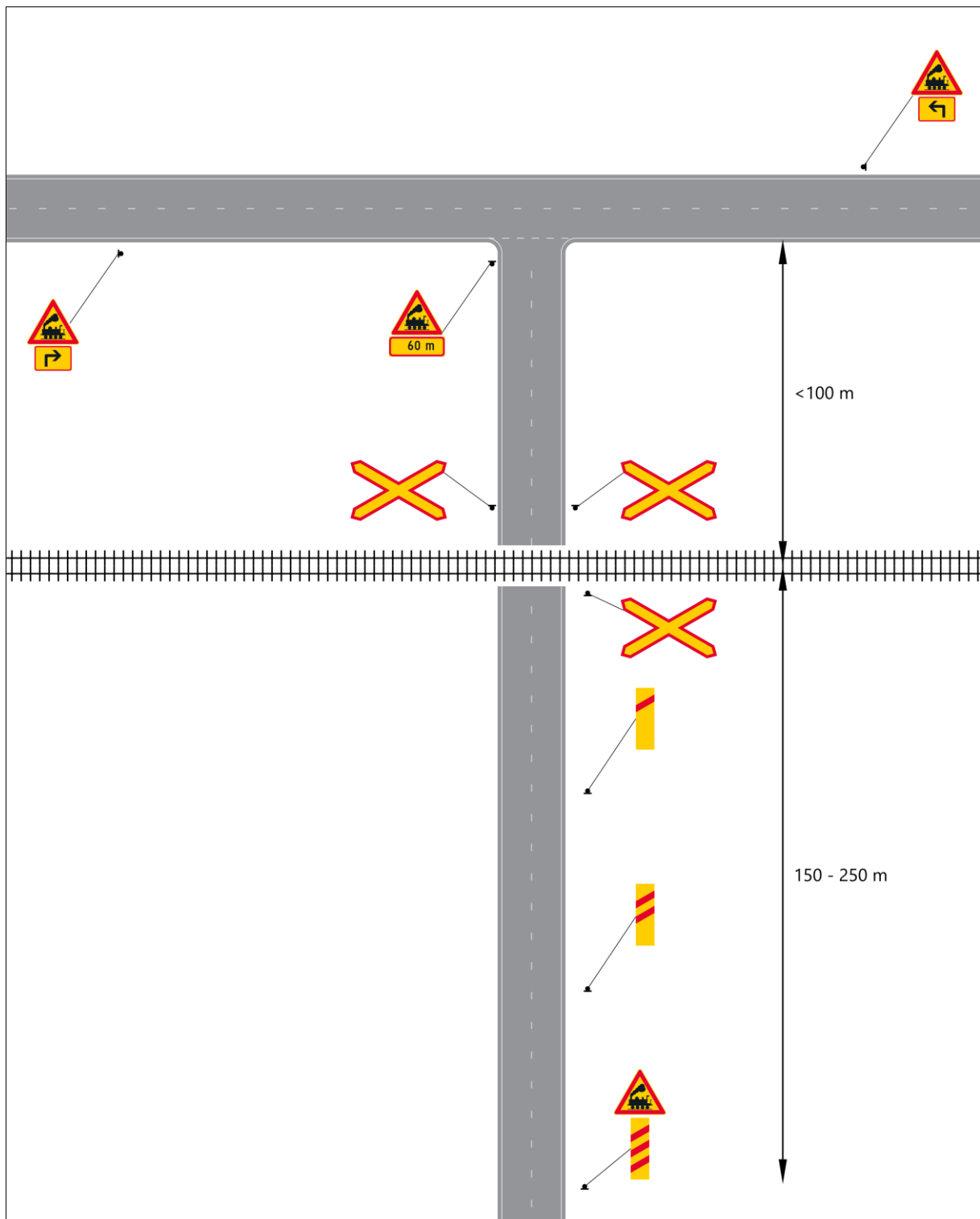

Kuva 25. Sivutiellä alle 100 metrin etäisyydellä olevasta tasoristeyksestä varoitetaan sivutielle sijoitettavan merkin lisäksi päätielle sijoitettavilla ennakkomerkeillä. Jos etäisyys liittymästä tasoristeykseen on alle 150 metriä, ei lähestymismerkkejä käytetä.

A28 RAUTATIENTASORISTEYKSEN LÄHESTYMISMERKIT



Mitat (mm):	b	c
normaali	300	1000

Merkin käyttö

Merkkejä A28 (rautatien tasoristeyksen lähestymismerkki) voidaan käyttää merkin A26 (rautatien tasoristeys ilman puomeja) tai A27 (rautatien tasoristeys, jossa on puomit) lisäksi tehostamaan tasoristeyksen havaittavuutta. Merkit ovat tasaisin välein ennen tasoristeystä siten, että merkki A28.1 on kauimpana tasoristeyksestä merkin A26 tai A27 alla samassa pylväässä.

Lähestymismerkkejä käytetään maanteilla olevissa tasoristeyksissä. Jos tasoristeys on risteävällä tiellä alle 150 metrin etäisyydellä liittymästä, ei lähestymismerkkejä kuitenkaan käytetä.

Rautatien tasoristeyksen lähestymismerkki asettaa tienpitäjä.

Merkin sijoitus

Merkit sijoitetaan siten, että merkin punaiset poikkijuovat ovat tielle päin kaltevia ja alareunan korkeus on ajoradan pinnasta vähintään 1,4 metriä. Merkki A28.1 sijoitetaan merkin A26 tai A27 alle samaan pylvääseen, merkki A28.2 noin 2/3 etäisyydelle ja merkki A28.3 noin 1/3 etäisyydelle

tasoristeyksestä edellisen sivun kuvan 25 mukaisesti.

Jyrkässä kaarteessa merkki voidaan sijoittaa kuvan 26 mukaisesti myös ajoradan vasemmalle puolelle, jos tien näkemät ovat huonot. Vasemmalle puolelle sijoitetun merkin kuvio käännetään ajoradalle päin.

Myös kaksi- tai useampikaistaisella tiellä merkki voidaan sijoittaa ajoradan molemmille puolille.

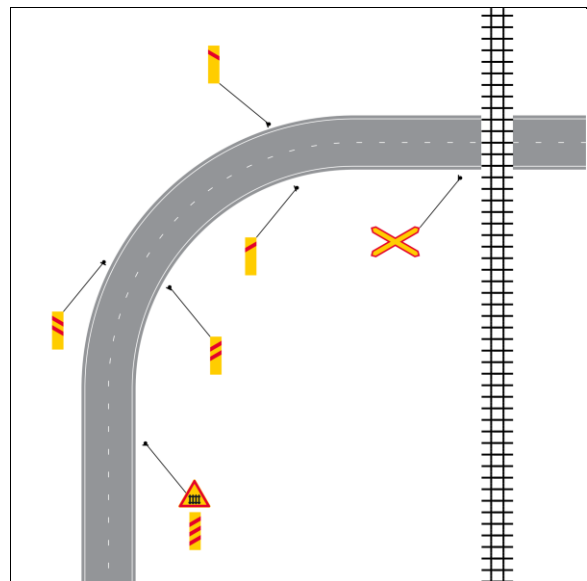

Kuva 26. Merkin A28 sijoitus kaarteessa.

Säädökset

Tieliikennelainsäädännössä tarkoitetaan:

14) *tasoristeyksellä* liikennemerkillä merkittyä samassa tasossa olevaa tien ja erillisen rautatien tai raitiotien risteämää (TLL 2 §)

Merkkejä voidaan käyttää merkin A26 tai A27 lisäksi tehostamaan tasoristeyksen havaittavuutta. Merkit ovat tasaisin välein ennen tasoristeystä siten, että merkki A28.1 on kauimpana tasoristeyksestä merkin A26 tai A27 alla samassa pylväässä. (TLL)

Merkit sijoitetaan siten, että merkin punaiset poikkijuovat ovat tielle päin kaltevia ja alareunan korkeus on enintään yksi metri ajoradan pinnasta. Merkki A28.1 sijoitetaan merkin A26 tai A27 alle samaan pylvääseen, merkki A28.2 noin 2/3 etäisyydelle ja merkki A28.3 noin 1/3 etäisyydelle tasoristeyksestä. (VNa 32 §)

Rautatien tasoristeyksen kohdalla olevien liikenteenohjauslaitteiden asettamisesta, kunnossapidosta ja kustannusvastuusta säädetään ratalain (110/2007) 89 §:ssä. (TLL 72 §)

A29 TASORISTEYS



A29.1



A29.2

Mitat (mm):

d	1300
e	750
f	200

Merkin käyttö

Merkkiä A29 (tasoristeys) käytetään rautatien tasoristeyksessä. Merkkiä A29.1 käytetään yksiraiteisessa tasoristeyksessä ja merkkiä A29.2 kaksi- tai useampiraiteisessa tasoristeyksessä.

Merkkiä ei käytetä tasoristeyksessä, jossa ei ole junaliikennettä.

Merkkiä voidaan käyttää myös raitiotien tasoristeyksessä.

Merkit A29.1 ja A29.2 asettaa rataverkon haltija.

Merkin sijoitus

Merkki sijoitetaan ajoradan oikealle puolelle 5–7 metrin etäisyydelle lähimmästä kiskosta. Kaksi- tai useampikaistaisella tiellä ja tarvittaessa muutenkin merkki voidaan sijoittaa ajoradan molemmille puoleille.

Merkin alareunan korkeus ajoradan pinnasta on 2,4–3,4 metriä.

Jos tasoristeyksessä käytetään merkkiä B6 (pakollinen pysäyttäminen) voidaan se yleensä sijoittaa merkin A29 alapuolelle samaan pylvääseen, ottaen huomioon merkin B6 sijoituksesta annetut ohjeet.

Säädökset

Tieliikennelainsäädännössä tarkoitetaan:

12) *raitiotiellä* yksinomaan raitiovaunuliikenteelle tarkoitettua tien osaa tai erillistä tietä;

14) *tasoristeyksellä* liikennemerkillä merkittyä samassa tasossa olevaa tien ja erillisen rautatien tai raitiotien risteämää (TLL 2 §)

Rautatien tasoristeuksen kohdalla olevien liikenteenohjauslaitteiden asettamisesta, kunnossapidosta ja kustannusvastuusta säädetään ratelain (110/2007) 89 §:ssä. (TLL 72 §)

Merkkiä käytetään rautatien tasoristeyksessä, jollei junasta varoiteta käsiohjauksella. Merkkiä voidaan käyttää myös raitiotien tasoristeyksessä. Merkkiä A29.1 käytetään yksiraiteisessa tasoristeyksessä ja merkkiä A29.2 kaksi- tai useampiraiteisessa tasoristeyksessä.

Merkki sijoitetaan yleensä 5–7 metrin etäisyydelle lähimmästä kiskosta. (TLL)

Merkki sijoitetaan yleensä 5–7 metrin etäisyydelle lähimmästä kiskosta siten, että sen alareunan korkeus ajoradan pinnasta on 2,4–3,0 metriä. (VNa 32 §)

A30 PUTOAVIA KIVIÄ



Mitat (mm):	a
suuri	1350
normaali	900
pieni	600

Merkin käyttö

Merkillä A30 (putoavia kiviä) voidaan varoittaa tienkohdasta, jossa tielle pudonneista tai putoavista kivistä saattaa aiheutua vaaraa liikenteelle. Tällaisia kohtia voi olla esimerkiksi kallioleikkausten kohdilla.

Jos vaarallinen alue on pitempi kuin 500 metriä, käytetään lisäkilpeä H3 (vaikutusalueen pituus).

Säädökset

Merkillä voidaan varoittaa tienkohdasta, jossa tielle pudonneista tai putoavista kivistä saattaa aiheutua vaaraa liikenteelle. (TLL)

A31 MATALALLA LENTÄVIÄ LENTOKONEITA



Mitat (mm):	a
suuri	1350
normaali	900
pieni	600

Merkin käyttö

Merkillä A31 (matalalla lentäviä lentokoneita) voidaan varoittaa tienkohdasta, jossa matalalla lentävät lentokoneet äänellään tai äkillisellä ilmestymisellään saattavat vaarantaa liikennettä.

Tilapäinen lentotoiminta

Käytettäessä maantietä tilapäiseen lentotoimintaan on tie suljettava joko koko toiminnan ajaksi tai ainakin lento-operaatioiden ajaksi. Tällöin liikennettä varoitetaan merkillä A31, joka on varustettu tekstillisellä lisäkilvellä "Tie ajoittain suljettu". Merkki sijoitetaan 150–250 metriä ennen sulkupuomia kaikille tilapäiseen lasku- ja nousupaikkaan liittyville yleisesti liikennöitäville teille. Jos merkkiä käytetään ennakkomerkkinä, merkki sijoitetaan niin etäälle sulkupuomista, että jonon pää ei ulotu merkkiin saakka.

Lentotoiminta maantiellä on sallittu vain ELY-keskuksen myöntämällä luvalla.

Säädökset

Merkillä voidaan varoittaa tienkohdasta, jossa matalalla lentävät lentokoneet äänellään tai äkillisellä ilmestymisellään saattavat vaarantaa liikennettä. (TLL)

A32 SIVUTUULI



Mitat (mm):	a
suuri	1350
normaali	900
pieni	600

Merkin käyttö

Merkillä A32 (sivutuuli) voidaan varoittaa tienkohdasta, jossa usein esiintyvä voimakas sivutuuli saattaa vaarantaa liikennettä.

Merkin läheisyyteen voidaan tarvittaessa pystyttää tuulipussi, jonka avulla tienkäyttäjä voi arvioida tuulen suunnan ja voimakkuuden.

Merkin yhteydessä ei käytetä lisäkilpeä H3 (vaikutusalueen pituus).

Säädökset

Merkillä voidaan varoittaa tienkohdasta, jossa usein esiintyvä voimakas sivutuuli saattaa vaarantaa liikennettä. **(TLL)**

A33 MUU VAARA



Mitat (mm): a

suuri	1350
normaali	900
pieni	600

Merkin käyttö

Merkillä A33 (muu vaara) voidaan varoittaa sellaisesta vaarasta, jota varten ei ole omaa varoitusmerkkiä. Vaaran laatu osoitetaan merkin yhteydessä aina tekstillisellä lisäkilvellä. Merkki voidaan sijoittaa tielle asetettavaan varoituslaitteeseen.

Merkkiä voidaan käyttää esimerkiksi varoittamaan kelirikosta. Merkin käyttö tulee kyseeseen lähinnä savioratiella, jonka pinta on pehmeä ja jolla on routavaurioita. Tällöin merkin yhteydessä käytetään tekstillistä lisäkilpeä "Kelirikko". Lisäksi ilmoitetaan kelirikkoalueen pituus lisäkilvellä H3 (vaikutusalueen pituus). Kelirikosta voidaan varoittaa myös merkillä A9 (epätasainen tie) siitä annettujen ohjeiden mukaisesti.

Jos tielle on tulvan tai muun syyn vuoksi tullut vettä eikä vesi estä liikennöintiä kokonaan varoitetaan tiellä olevasta vedestä merkillä A33 ja tekstillisellä lisäkilvellä "Vettä tiellä". Kyseisen tien kohdan jälkeen asetetaan merkki A33 varustettuna tekstillisellä lisäkilvellä "Kokeile jarruja".

Tiet, joita ei pidetä kunnossa talviaikana, merkitään liikennemerkillä A33 varustettuna tekstillisellä lisäkilvellä "Ei talvikunnossapitoa".

Merkin yhteydessä voidaan käyttää tekstilisiä lisäkilpiä "Hevosia" tai "Ratsastajia" esimerkiksi tilanteissa, joissa talli ja ratsastusreitit sijaitsevat eripuolilla tietä tai ratsastusreitti kulkee tien reunassa.

Paloasemista varoittaminen

Paloasemien liittymät ovat taajamassa usein normaaleja tonttiliittymiä. Useasti tapahtuvien hälytysajojen, liittymän huonon havaittavuuden tai päätien suuren liikennemäärän vuoksi liittymästä voidaan varoittaa merkillä A33 varustettuna tekstillisellä lisäkilvellä "Paloasema". Merkin yhteyteen voidaan kiinnittää keltainen varoitusvilkku, joka on toiminnassa vain, kun hälytysajoneuvot liittyvät päätielle.

Liikenteenohjauslaitteita ei yleensä tarvita, kun

- liittymä on paikassa, jossa on hyvät näkemät,
- liittymä on hyvin havaittavissa,
- hälytysajoja on harvoin ja
- kyseessä on vähäliikenteinen tie, jonka nopeusrajoitus on enintään 60 km/h.

Säädökset

Merkillä voidaan varoittaa sellaisesta vaarasta, jota varten ei ole omaa varoitusmerkkiä. Vaaran laatu osoitetaan lisäkilvellä. (TLL)

Jos hälytysajoneuvoille halutaan turvata esteetön liittyminen päätielle, voidaan käyttää kuvassa 14 esitettyjä tieliikennelain liitteen 2 mukaisia, kaksi-, tai kolmiaukkoisia liikennevaloja, joissa on yläpuolella yksi tai kaksi pyöreää valoaukkoa vilkkuvaa punaista valoa ja alapuolella yksi pyöreä valoaukko vilkkuvaa ja kiinteää keltaista valoa varten.

Käyttö tielle asetettavassa varoituslaitteessa

Tielle asetettavaa varoituslaitetta voidaan käyttää, kun liikennettä varoitetaan ja ohjataan tiellä tehtävän lyhytaikaisen työn vuoksi ja varoitusmerkin pystyttäminen veisi kohtuuttoman pitkän ajan itse työn tekemiseen nähden.

Laite muodostuu jalustasta, siihen vähintään 30 cm:n korkeudelle kiinnitetystä liikennemerkistä A33 (muu vaara) ja tämän yläpuolelle asetetusta vilkkuvaa keltaista valoa antavasta varoitusvilkusta, joka on aina käytössä, kun varoituslaitetta käytetään. Varoituslaitteen tekniset vaatimukset on esitetty tarkemmin ohjeessa *Sulku- ja varoituslaitteet*.

Varoituslaite voidaan sijoittaa ajoradan oikeaan reunaan tai yksisuuntaisella ajoradalla sille puolelle, jolla työkohte sijaitsee.

Merkillä A33 varustetulla tielle asetettavalla varoituslaitteella voidaan varoittaa esimerkiksi karjan kuljetuksesta. Merkissä käytetään tällöin tekstillistä lisäkilpeä, jossa on teksti "Karjankuljetus".

Tielle asetettavalla varoituslaitteella voidaan varoittaa myös puutavaran kuormauksesta ohjeen *Puutavaran lastaus ja varastointi maanteilla* mukaisesti.

Yleisimpiä merkin A33 kanssa käytettäviä lisäkilven tekstejä: (ruotsinkieliset versiot on esitetty merkin H24, tekstillinen lisäkilpi yhteydessä)

Ajoittain sumua
Ei talvikunnossapitoa
Hevosia
Karjankuljetus
Kelirikko
Kokeile jarruja
Kulumisuria
Liikennejärjestelyt muuttuneet
Liikennetutkimus
Mittaustyö
Moottorikelkkoja
Paloasema
Puunkuormaus
Puutteelliset tiemerkinnot
Päällyste päättyy
Päällystevaurioita
Ratsastajia
Routavaurioita
Räjätystyö
Soranjajo
Tie ajoittain suljettu
Tiemerkinnät puuttuvat
Vettä tiellä
Väistämisvelvollisuus muuttunut

4 Etuajo-oikeus- ja väistämismerkkit

4.1 Yleistä etuajo-oikeus- ja väistämismerkeistä

Etujajo-oikeus- ja väistämismerkkit kuuluvat B-sarjan merkkiryhmään.

Merkeillä B1 (etuajo-oikeutettu tie), B2 (etuajo-oikeuden päättyminen), B5 (väistämisvelvollisuus risteyksessä) ja B6 (pakollinen pysäyttäminen) voidaan osoittaa risteyvän liikenteen etuajo-oikeus- ja väistämissuhteet. Merkeillä B3 (etuajo-oikeus kohdattaessa) ja B4 (väistämisvelvollisuus kohdattaessa) voidaan osoittaa kohtaavan liikenteen etuajo-oikeus- ja väistämissuhteet.

Muoto ja mitat

Etujajo-oikeus- ja väistämismerkkien mitat ovat:

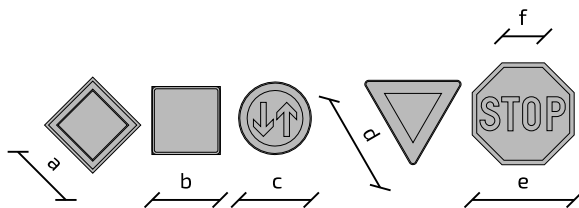

Merkki	Mitta	Koko (mm)		
		suuri	normaali	pieni
B1, B2	a	-	600	400
B3, B7	b	-	600	400
B4	c	-	640	400
B5	d	1350	900	600
B6	e	-	900	600
	f	-	300	200

Säädökset

Etujajo-oikeus- ja väistämismerkeillä osoitetaan väistämisvelvollisuus.

Etujajo-oikeus- ja väistämismerkkit on sijoitettava ajoradan tai sen osan oikealle puolelle.

Erityisestä syystä merkki voidaan lisäksi sijoittaa ajoradalla olevalle korokkeelle, ajoradan vasemmalle puolelle tai ajoradan yläpuolelle. Pyörätiellä merkki on sijoitettava tien oikealle puolelle. (TLL)

Sijoitus

Etujajo-oikeus- ja väistämismerkkit sijoitetaan ajoradan oikealle puolelle. Erityisestä syystä voidaan samanlainen merkki lisäksi sijoittaa ajoradalla olevalle korokkeelle, ajoradan vasemmalle puolelle tai ajoradan yläpuolelle.

Etujajo-oikeus- ja väistämismerkkit sijoitetaan pääsääntöisesti kohtaan, mistä merkin vaikutus alkaa.

4.2 Merkkikohtaiset ohjeet

Jäljempänä on esitetty B-sarjan (etuajo-oikeus- ja väistämismerkkit B1–B7) merkkikohtaiset ohjeet.

B1 ETUAJO-OIKEUTETTU TIE

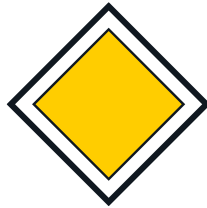

Mitat (mm):	a
suuri	-
normaali	600
pieni	400

Merkin käyttö

Merkillä B1 (etuaajo-oikeutettu tie) osoitetaan tie, jolla kulkevaa ajoneuvoa ja raitiovaunua risteävältä tieltä tulevalla ajoneuvolla ja raitiovaunulla on väistettävä.

Merkkiä käytetään osoittamaan tietä, joka on yhtäjaksoisesti etuaajo-oikeutettu ja jonka liikennettä risteäviltä teiltä tulevien ajoneuvojen ja raitiovaunujen on väistettävä. Tällöin risteävällä tiellä tulee olla joko merkki B5 (väistämismääräys risteyksessä) tai B6 (pakollinen pysäyttäminen), ellei risteävä tie ole piha, pysäköintipaikka, huoltoasema tai muu vastaava alue taikka polku, tilustie tai muu vähäinen tie tai moottorikelkkailureitti.

Valta- ja kantatiet, moottori- ja moottoriliikennetiejaksoja lukuun ottamatta, merkitään yhtäjaksoisesti etuaajo-oikeutetuksi merkillä B1. Etuaajo-oikeuden jatkuminen moottori- ja moottoriliikennetien jälkeen osoitetaan merkillä B1.

Muitakin liikenteellisesti merkittäviä teitä, joiden ajoradalla on tarpeen kieltää pysäköinti, voidaan ELY-keskuksen päätöksellä määrätä merkittäväksi yhtäjaksoisesti etuaajo-oikeutetuksi. Tällaisia teitä ovat tyypillisesti moottoritien rinnakkaisteinä toimivat tiet.

Säädökset

Merkillä osoitetaan tie, jolla kulkevaa ajoneuvoa ja raitiovaunua risteävältä tieltä tulevalla ajoneuvolla ja raitiovaunulla on väistettävä. Väistämismääräys on osoitettu liikennemerkillä, jollei se perustu 24 §:n 3 tai 4 momentin säännökseen. Merkki sijoitetaan tällaisen tien alkuun ja tarpeellisiin kohtiin sen varrelle.

Lisäkilvellä H22.1 tai H22.2 varustettuna merkillä voidaan osoittaa kääntyvä etuaajo-oikeutettu suunta. **(TLL)**

Merkkiä käytetään osoittamaan tietä, joka on yhtäjaksoisesti etuaajo-oikeutettu. Tällöin risteävällä tiellä tulee olla joko merkki B5 tai B6, jollei risteävältä tieltä tulevalla ole tieliikennelain 24 §:n 3 tai 4 momentin mukaista väistämismääräystä. Risteävällä tiellä ei tarvitse käyttää merkkiä

B5 tai B6, jos risteävän tien liittymiskaista jatkuu etuaajo-oikeutetun tien suuntaan omana kaistanaan. Merkkiä ei käytetä moottoritiellä eikä moottoriliikennetiellä. Merkkiä ei käytetä myöskään tiellä, jossa on merkillä B7 osoitettu pyörätien jatke.

Merkki sijoitetaan etuaajo-oikeutetun tien alkuun ja toistetaan yleensä tärkeimpien teiden risteysten jälkeen. Merkki voidaan sijoittaa etuaajo-oikeutetulla tiellä myös ennen risteystä, mikäli etuaajo-oikeussuhteet on järjestetty poikkeuksellisesti. Tällöin merkin yhteydessä käytetään lisäkilpeä H22. Kääntyvää etuaajo-oikeutettua suuntaa ei kuitenkaan saa osoittaa liikennemerkkein silloin kun pyörätie risteää kääntyvää etuaajo-oikeutettua suuntaa samassa tasossa. **(VNa 33 §)**

Merkin sijoitus

Merkki sijoitetaan etuajo-oikeutetun tien alkuun ja toistetaan yleensä 50–100 metriä liittymän jälkeen. Merkkiä ei tarvitse toistaa jokaisen liittymän jälkeen, jos etuajo-oikeutetulla tiellä on useita liittymiä lähekkäin.

Jos liittymässä on linja-autopysäkki välittömästi liittymän jälkeen, sijoitetaan merkki 25–50 metriä pysäkin jälkeen. Merkki kiinnitetään yleensä samaan pylvääseen merkin C32 (nopeusrajoitus) kanssa nopeusrajoitusmerkin alapuolelle.

Merkki voidaan sijoittaa etuajo-oikeutetulla tiellä myös ennen risteystä, jos etuajo-oikeussuhteet on järjestetty poikkeuksellisesti. Tällöin merkin yhteydessä käytetään lisäkilpeä H22 (etuajo-oikeutetun liikenteen suunta). Kääntyvää suuntaa ei saa osoittaa etuajo-oikeutetuksi, jos pyörätie tulisi risteämään kääntyvää etuajo-oikeutettua suuntaa samassa tasossa.

Kääntyvän etuajo-oikeutetun suunnan merkitsemistä käsitellään myös merkkien B5 (väistämisvelvollisuus risteyksessä) ja H22 (etuajo-oikeutetun liikenteen suunta) yhteydessä.

B2 ETUAJO-OIKEUDEN PÄÄTTYMINEN

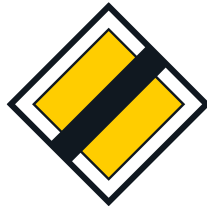

Mitat (mm): a

suuri	-
normaali	600
pieni	400

Merkin käyttö

Merkkiä B2 (etuajo-oikeuden päättyminen) käytetään osoittamaan tienkohta, jossa merkillä B1 (etuajo-oikeutettu tie) osoitettu etuajo-oikeus päättyy. Lisäkilvellä H4 (etäisyys kohteeseen) varustettuna merkkiä voidaan käyttää myös ennakkomerkkinä.

Merkkiä käytetään aina, kun merkillä B1 osoitettu etuajo-oikeus lakkaa. Etuajo-oikeus päätetään aina risteykseen, jossa etuajo-oikeutettu suunta muuttuu väistämisvelvolliseksi suunnaksi taikka merkillä A21 (tienristeys) varoitettuun risteykseen, jossa risteysajoa koskevan yleisen säännöksen mukaisesti on väistettävä samanlaisesti oikealta lähestyvää ajoneuvoa.

Ennen liikenneympyrää etuajo-oikeus tulee päättää merkillä B2 kuvan 27 mukaisesti.

Kuvassa 28 on esitetty tilanne, jossa etuajo-oikeutetuksi merkitty tie jatkuu moottori- tai moottoriliikennetienä, tällöin merkkiä B2 ei käytetä. Etuajo-oikeuden jatkuminen moottoriväylän jälkeen osoitetaan merkillä B1.

Luonnollinen etuajo-oikeuden päättämiskohta on myös esimerkiksi risteys, jossa etuajo-oikeus päättyy kolmihaaraliittymään väistämisvelvollisena haarana kuvassa 29 esitetyn mukaisesti.

Merkin sijoitus

Merkki sijoitetaan ajoradan oikealle puolelle. Samanlainen merkki sijoitetaan yleensä lisäksi ajoradalla olevalle korokkeelle, ajoradan vasemmalle puolelle tai ajoradan yläpuolelle.

Merkki sijoitetaan riittävälle etäisyydelle ennen risteystä.

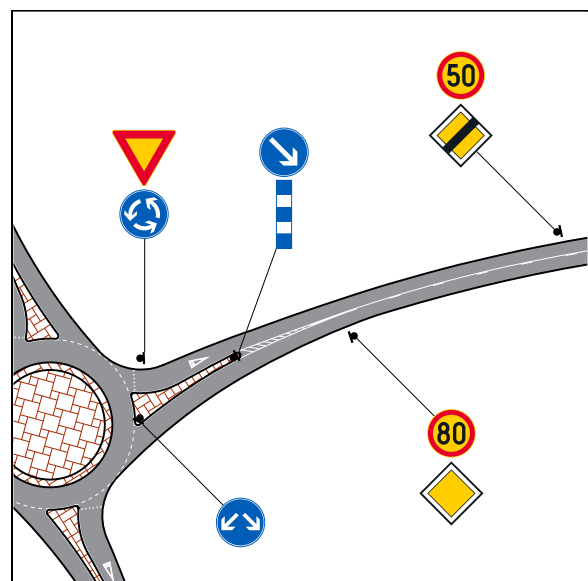

Kuva 27. Merkin B2 (etuajo-oikeuden päättyminen) käyttö liikenneympyrässä.

Säädökset

Merkillä osoitetaan tienkohta, jossa merkillä B1 osoitettu etuajo-oikeus päättyy. Lisäkilvellä H4 varustettuna merkkiä voidaan käyttää myös ennakkomerkkinä. (TLL)

Merkillä voidaan päättää merkillä B1 osoitettu etuajo-oikeus. Etuajo-oikeus päätetään risteykseen, jossa tieliikennelain 24 §:n 1 momentin mukaisesti on väistettävä oikealta lähestyvää ajoneuvoa. Etuajo-oikeutta ei tarvitse päättää risteyksessä, jossa etuajo-oikeutettu suunta muuttuu merkillä B5 tai B6 osoitetuksi väistämisvelvolliseksi suunnaksi. Merkkiä ei käytetä moottoritiellä eikä moottoriliikennetiellä. (VNa 33 §)

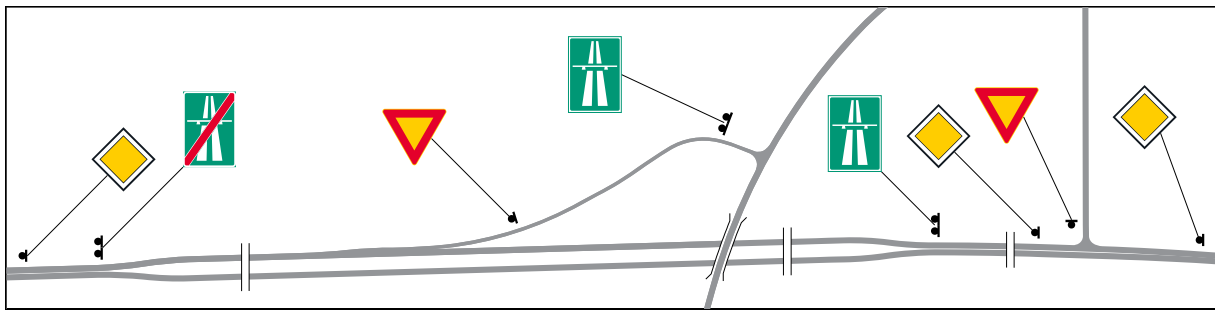

Kuva 28. Merkkiä B2 (etuajo-oikeuden päättyminen) ei käytetä, jos etuajo-oikeutetuksi merkitty tie jatkuu moottori- tai moottoriliikennetienä.

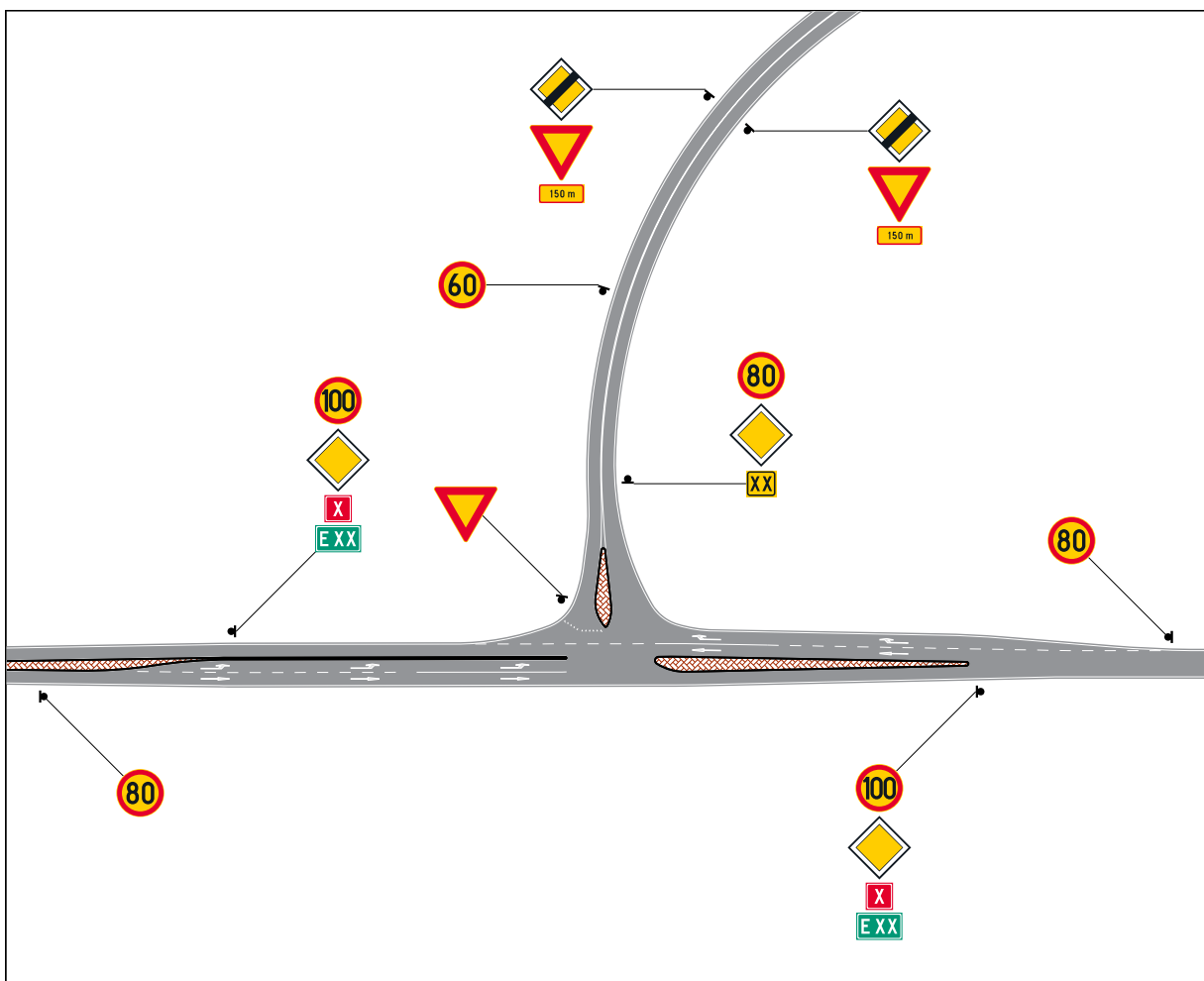

Kuva 29. Esimerkki kahden etuajo-oikeutetun tien etuajo-oikeussuhteiden merkitsemisestä kolmihaaraliittymässä.

B3 ETUAJO-OIKEUS KOHDATTAESSA

B4 VÄISTÄMISVELVOLLISUUS KOHDATTAESSA



B3



B4

Mitat (mm):	B3	B4
	b	c
suuri	-	-
normaali	600	640
pieni	400	400

Merkkien käyttö

Merkkiä B3 (etuajo-oikeus kohdattaessa) käytetään osoittamaan kapeaa tienkohtaa, jossa vastakkaisesta suunnasta tuleville ajoneuvoille on määrätty väistämisvelvollisuus merkillä B4 (väistämisvelvollisuus kohdattaessa).

Merkillä B4 osoitetaan, että vastakkaisesta suunnasta tulevalle ajoneuvolle on tarvittaessa annettava mahdollisuus ensiksi sivuuttaa merkillä osoitettu kapea tienkohta.

Merkkejä B3 ja B4 voidaan käyttää tienkohdassa, jossa tien kapeus estää tai vaarantaa ajoneuvojen kohtaamista. Merkkejä käytetään vain, jos kapean tienkohdan päiden välillä on esteetön näköyhteys ja lisäksi väli on niin lyhyt, että tienkohdan päästä on oikein arvioitavissa syntyvä liikennetilanne.

Jos liikenne on niin vilkasta (yli 300 ajon/h) tai kapea tienosa niin pitkä (yli 150 metriä),

että etuajo-oikeutettu suunta kohtuuttomasti estäisi vastaantulevaa liikennettä, ei merkkejä B3 ja B4 käytetä. Liikennettä ohjataan tällöin liikennevaloin tai ohjauksessa käytetään tilapäisissä liikennejärjestelyissä liikenteenohjaajia.

Merkkejä B3 ja B4 käytetään kapean tienkohdan osoittamiseen vain, milloin tien leveys ei riitä ajoneuvojen kohtaamiseen alennetulla nopeudella. Yleensä kohtaaminen katsotaan mahdolliseksi, jos tien leveys on vähintään 4,5 metriä ja kapeasta tienkohdasta on varoitettu merkillä A4 (kapeeneva tie). Jos tienkohdalla on vähintään 4,5 metrin kohtaamisleveys, voidaan liikenteen antaa ohjautua vapaasti.

Esimerkkejä kapean tienkohdan merkitsemisestä on merkin A4 yhteydessä.

Merkkiä B4 voidaan lisäksi käyttää H4 (etäisyys kohteeseen) varustettuna käyttäen ennakkomerkkinä.

Säädökset

Merkki B3

Merkillä osoitetaan tienkohta, jossa vastakkaisesta suunnasta tulevalle ajoneuvoille ja raitiovaunulle on määrätty väistämisvelvollisuus merkillä B4. (TLL)

Merkki B4

Merkillä osoitetaan, että vastakkaisesta suunnasta tulevalle ajoneuvolle ja raitiovaunulle on tarvittaessa annettava mahdollisuus ensiksi sivuuttaa merkillä osoitettu tienkohta. (TLL)

Merkkiä käytetään vain, jos kapean tienkohdan päiden välillä on esteetön näköyhteys eikä liikennettä ole ohjattu liikennevaloilla tai käsiohjauksella.

Merkki sijoitetaan näkyvälle paikalle välittömästi ennen kapeaa tienkohtaa tai etäisyydelle, josta kapea tienkohta on selvästi havaittavissa ja vastaan tuleva ajoneuvo mahtuu hyvin sivuuttamaan odottamaan pysähtyneen ajoneuvon. Merkkiä voidaan käyttää ennakkomerkkinä varustettuna lisäksi H4. (VNa 33 §)

Etuaajo-oikeussuhteet merkkien vaikutusalueella

Etuaajo-oikeussuhteet määrätään ottamalla huomioon vallitsevat liikennemäärät sekä mahdollinen toisen ajokaistan sulkeminen.

Vaikeassa tienkohdassa, kuten mäessä ja muussa vastaavassa paikassa, annetaan etuaajo-oikeus yleensä sille liikennesuunnalle, josta on vaikeampi pysähtyä ennen kapenevaa kohtaa tai josta pysähtymisen jälkeen on vaikeampi lähteä liikkeelle.

Merkkien sijoitus

Merkki B4 sijoitetaan näkyvälle paikalle 10–30 metriä ennen kapeaa tienkohtaa ajoradan oikealle puolelle. Tällöin vastaantulijaa väistävällä ajoneuvolla on väistötilaa yleensä riittävästi. Merkin B3 sijoituksessa noudatetaan samoja etäisyyksiä kuin merkin B4 osalla.

B5 VÄISTÄMISVELVOLLISUUS RISTEYKSESSÄ



Mitat (mm):	d
suuri	1350
normaali	900
pieni	600

Yleistä

Merkillä B5 (väistämisvelvollisuus risteyksessä) osoitetaan, että ajoneuvolla on väistettävä risteyksessä muita ajoneuvoja ja raitiovaunuja, jotka saapuvat risteykseen risteävältä tieltä tai etuajo-oikeutetulta suunnalta. Liikenneympyrässä merkkiä käytetään merkin D2 (pakollinen kiertosuunta) kanssa. Merkillä osoitetaan, että liikenneympyrään tulevan ajoneuvon on väistettävä liikenneympyrää käyttäviä ajoneuvoja ja raitiovaunuja.

Merkin käyttö

Merkkiä käytetään etuajo-oikeutettuja teitä risteävillä teillä sekä muulloin, kun liikennemerkillä on tarpeen osoittaa väistämisvelvollisuus risteyksessä.

Väistämisvelvollisuus osoitetaan merkillä B5 (väistämisvelvollisuus risteyksessä) tai merkillä B6 (pakollinen pysäyttäminen) kaikissa taajaman ulkopuolella olevissa maanteiden keskinäisissä risteyksissä, maanteiden ja katujen risteyksissä sekä maanteiden ja yleisesti liikennöityjen yksityisten teiden risteyksissä. Tieliikennelain 24 §:n 2 momentin tarkoittamissa tapauksissa väistämisvelvollisuus osoitetaan, jos maantielle liittyvä suunta on tieliikennelain

Säädökset

Tieliikennelainsäädännössä tarkoitetaan:

1) *tiellä* maantietä, katua, yksityistä tietä, moottorikelkkailureittiä tai muuta yleiselle liikenteelle tarkoitettua taikka yleisesti liikenteeseen käytettyä aluetta (**TLL 2 §**)

Ajoneuvolla on aina väistettävä:

- 1) muita tienkäyttäjiä tullessa tielle pihakadulta, kävelykadulta tai moottorikelkkailureitiltä;
- 2) muita tienkäyttäjiä tullessa tielle kiinteistön pihasta, pysäköintipaikalta, huoltoasemalta tai muulta vastaavalta tiehen liittyvältä alueelta, taikka tien ulkopuolelta;
- 3) muita tienkäyttäjiä tullessa tielle polulta tai vastaavalta vähäiseltä tieltä;
- 4) muita tienkäyttäjiä tullessa ajoradalle jalkakäytävän tai pyörätien ylityksen jälkeen;
- 5) jalkakäytävää tai pyörätietä käyttävää jalankulkijaa, pyöräilijää tai mopoilijaa ylitettäessä jalkakäytävää tai pyörätietä;
- 6) pihakatua tai kävelykatua käyttäviä tienkäyttäjiä tullessa pihakadulle tai kävelykadulle taikka ylitettäessä sitä. (**TLL 24 §**)

Merkillä osoitetaan, että ajoneuvolla ja raitiovaunulla on väistettävä risteyksessä muita ajoneuvoja ja raitiovaunuja. Risteyksessä kääntyessä on lisäksi noudatettava 24 §:n 2 momentissa säädettyä väistämisvelvollisuutta. Liikenneympyrässä merkkiä käytetään merkin D2 kanssa.

Lisäkilpi H23.1 merkin yhteydessä osoittaa, että tietä risteää kaksisuuntainen pyörätie.

Lisäkilpi H22.1 tai H22.2 merkin yhteydessä osoittaa kääntyvän suunnan, jonka ajoneuvoja ja raitiovaunuja ajoneuvon ja raitiovaunun on väistettävä.

Lisäkilvellä H4 varustettuna merkkiä voidaan käyttää ennakkomerkkinä. Lisäkilvellä H5 varustettuna merkkiä voidaan käyttää merkin B6 ennakkomerkkinä. (**TLL**)

Merkkiä käytetään etuajo-oikeutettuja teitä risteävillä teillä sekä muulloin, kun liikennemerkillä on tarpeen osoittaa väistämisvelvollisuus risteyksessä. Merkkiä ei tarvitse käyttää, jos liittymiskaista jatkuu etuajo-oikeutetun tien suuntaan omana kaistanaan. Merkkiä käytetään tieliikennelain 24 §:n 3 ja 4 momentin mukaisissa tilanteissa, milloin väistämisvelvollisuudesta voi muuten syntyä epäselvyyttä.

Merkki sijoitetaan mahdollisimman lähelle risteystä. Merkkiä ei saa sijoittaa 30 metriä kauemmas risteävän tien ajoradan lähimmästä reunasta. Jos tulosuunnassa on kaksi tai useampia ajokaistoja, sijoitetaan ajoradan tai sen osan oikealle puolelle sijoitetun merkin lisäksi samanlainen merkki ajoradalla olevalle korokkeelle, ajoradan vasemmalle puolelle tai ajoradan yläpuolelle. (**VNa 33 §**)

2 §:n tarkoittamaa yleiselle liikenteelle tarkoitettua taikka yleisesti liikenteeseen käytettyä aluetta. Muissa tieliikennelain 24 §:n 1–6 momentissa tarkoitetuissa tilanteissa väistämisvelvollisuus risteyksessä osoitetaan yleensä vain, milloin väistämisvelvollisuudesta voi syntyä epäselvyyttä.

ELY-keskus asettaa Väyläviraston ohjauksen perusteella merkin B5 (väistämisvelvollisuus risteyksessä) tai B6 (pakollinen pysäyttäminen) myös maantiellä olevaan kadun tai yksityisen tien risteykseen. Yksityisten teiden osalta merkin tarve määritetään tapauskohtaisesti. Yleensä 1–2 kiinteistölle johtava yksityinen tie katsotaan vähäiseksi tieksi, jolloin väistämisvelvollisuus koskee tienkäyttäjää myös ilman merkkiä B5. Ennakkomerkin asettaa maanteilla ELY-keskus, kadun tai yksityisen tien osalta kyseisen tien tienpitäjä.

Liikenneympyrässä etuajo-oikeussuhteet määritellään siten, että liittymään saapuvalla liikenteellä on väistämisvelvollisuus kiertotilassa kulkevaan liikenteeseen nähden. Merkki B5 tai B6 sijoitetaan liikenneympyrässä olevan merkin D2 (pakollinen kiertosuunta) kanssa samaan pylvääseen merkin D2 yläpuolelle. Merkkiä B5 voidaan käyttää myös korostamaan liikenneympyrästä poistuvan ajoneuvon väistämisvelvollisuutta risteävään pyörätiehen nähden.

Eritasoliittymän liittymistie merkitään väistämisvelvolliseksi päätiehen nähden merkillä B5. Merkkiä ei kuitenkaan käytetä, jos liittymistie jatkuu päätien suuntaan omana ajokaistanaan, ellei etäisyys seuraavaan erkanemiskohtaan ole niin lyhyt, että merkkiä tarvitaan helpottamaan päätieltä erkanemista. Jos kiihdytyskaista on liian lyhyt nopeuden nostamiseksi päätien liikennevirran nopeustasolle, käytetään merkin B5 lisäksi merkkiä A33 (muu vaara) ja tekstillistä lisäkilpeä "Lyhyt kiihdytyskaista" tai "Kiihdytyskaista puuttuu". Esimerkkejä merkkien käytöstä liittymistiellä on kuvissa 31 ja 32. Taulukossa 3 on esitetty kiihdytyskaistan vähimmäispituudet erityyppisissä ramppliittymissä.

Merkkiä B5 voidaan käyttää ennakkomerkinä varustettuna lisäkilvellä H4 (etäisyyskohteeseen) esimerkiksi kuvan 30 mukaisessa tilanteessa, jossa merkki B5 ei ole riittävän etäältä havaittavissa. Merkkiä B5 käytetään myös merkin B6 ennakkomerkinä, varustettuna lisäkilvellä H5 (etäisyyspakolliseen pysäyttämiseen).

Merkin B5 yhteydessä voidaan käyttää myös lisäkilpeä H22 (etuajo-oikeutetun liikenteen suunta) osoittamaan etuajo-oikeutetun liikenteen suuntaa lisäkilvestä annettujen ohjeiden mukaisesti.

Merkillä B5 ilmoitettua väistämisvelvollisuutta tehostetaan yleensä väistämisviivalla. Väistämisviivan käytöstä on tarkemmin ohjeessa *Tiemerkintöjen suunnittelu*.

Väistämisvelvollisuussuhteiden määrittäminen

Väistämisvelvollisuussuhteet määritetään yleensä siten, että etuajo-oikeutetulle suunnalle saadaan jatkuvuus liittymästä toiseen edettäessä. Liikennemerkillä osoitetun väistämisvelvollisuuden tulee yleensä olla ajopsykologista väistämisvelvollisuutta tukeva.

Väistämisvelvollisuussuhteet kolmihaaraliittymässä

Kolmihaaraliittymässä etuajo-oikeutetuksi suunnaksi valitaan suoraan jatkuva suunta. Liittyvän suunnan väistämisvelvollisuutta korostavat tien päättyminen ja liikenteenjakajasaarekkeet.

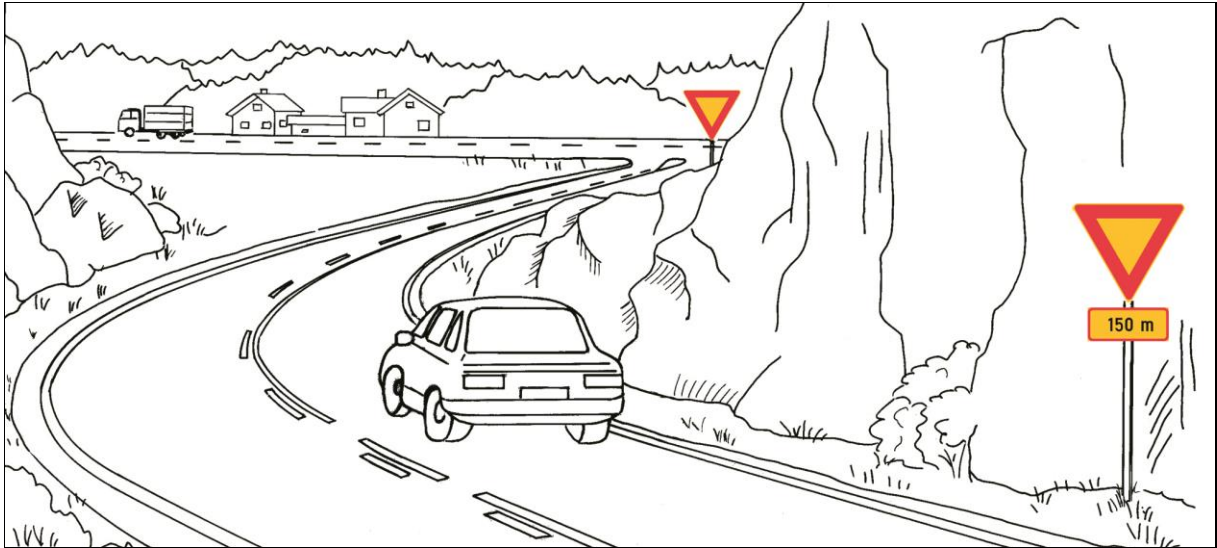

Kuva 30. Merkin B5 (väistämisvelvollisuus risteyksessä) käyttö ennakkomerkkinä varustettuna lisäkilvellä H4 (etäisyys kohteeseen).

Väistämisvelvollisuussuhteet 4-haaraisissa liittymissä

4-haaraisissa liittymissä etuajo-oikeuteksi suunnaksi valitaan liikenteellisesti merkittävämpi suoraan jatkuva suunta. Väistämisvelvollisuus on osoitettava aina merkillä B5 tai B6 molemmille sivusuunnille riippumatta teiden hallinnollisesta luokitukselta. Suuntien väistämisvelvollisuussuhteet määritetään seuraavat näkökohdat huomioon ottaen:

- Pääsuunnan geometria on yleensä korkeatasoisempi kuin väistämisvelvollisen suunnan geometria.
- Pääsuunnan liikennemäärät ovat väistämisvelvollisen suunnan liikennemääriä selvästi suuremmat, samoin pääsuunnalla sallittu ajonopeus on suurempi kuin siihen liittyvällä tiellä.
- Teiden hallinnollisella luokituksella yksinään ei etuajo-oikeussuhteiden määrittelyssä ole ratkaisevaa merkitystä. Myös yksityinen tie voidaan joissakin tapauksissa merkitä etuajo-oikeutetuksi suunnaksi.
- Väistämisvelvollisuutta korostaa päällysteen puuttuminen toiselta tieltä tai päällysteen huono kunto. Väliaikaiset vaihtelut päällystetilanteessa eivät kuitenkaan saa aiheuttaa muutoksia etuajo-oikeussuhteisiin.

Kääntyvä etuajo-oikeutettu suunta

Kääntyvä suunta voi vain poikkeuksellisesti olla osoitettu etuajo-oikeutetuksi lisäkilvellä H22.2 (etuajo-oikeutetun liikenteen suunta). Tämä edellyttää, että

- pyörätie ei risteä kääntyvää etuajo-oikeutettua suuntaa ja
- suoraan jatkuvan tien geometria muuttuu huomattavasti ja
- liittymän nopeusrajoitus on 50 km/h tai alhaisempi ja
- kääntyvän suunnan liikennemäärä on selvästi suurempi kuin suoraan jatkuvan suunnan.

Edellä esitettyjen periaatteiden lisäksi tulee väistämisvelvollisuutta korostaa rakenteellisin keinoin, esimerkiksi muuttamalla pääsuunnan geometriaa joustavamaksi tai rakentamalla väistämisvelvolliselle suunnalle saarekkeita.

Väistämisvelvollinen suunta voidaan myös kääntää kohtisuoraan etuajo-oikeutettuun suuntaan nähden, jolloin etuajo-oikeutettua suuntaa voidaan selvittää lisäkilvellä H22.1 (etuajo-oikeutetun liikenteen suunta).

Väistämisvelvollisuussuhteet pyöräteillä

Tieliikennelain 24 §:n mukaan pyörätieltä ajoradalle tuleva on yleensä väistämisvelvollinen, jolloin pyöräilijöiden väistämisvelvollisuutta ei ole tarpeen osoittaa liikennemerkillä. Risteyksessä kääntyvä ajoneuvo väistää kuitenkin risteävää tietä ylittävää pyöräilijää. Tapauksissa, joissa autoilijalle tai pyöräilijälle voi syntyä epäselvyyttä väistämisvelvollisuudesta, voidaan väistämisvelvollisuutta korostaa merkillä B5 (väistämisvelvollisuus risteyksessä).

Väistämisvelvollisissa risteyksissä, joissa kaksisuuntainen pyörätie ylittää ajoradan, käytetään merkin B5 kanssa aina lisäkilpeä H23.1 (kaksisuuntainen pyörätie). Näin merkitään myös silloin, kun liittymästä poistuvaan suuntaan alkaa yksisuuntainen tie tai ramppi, jota risteää kaksisuuntainen pyörätie.

Periaatteet pyöräteiden ja ajoratojen risteykskohdista ja niiden merkintätavoista on esitetty kuvassa 33. Ohjeessa *Pyöräliikenteen suunnittelu* esitetään periaatteet pyöräteiden ja ajoratojen risteyskohtien valinnasta.

Merkin sijoitus

Merkki sijoitetaan mahdollisimman lähelle risteystä. Merkkiä ei sijoiteta 20 metriä kauemmaksi risteävän tien ajoradan lähimmästä reunasta. Merkkiä ei saa sijoittaa siten, että se näkyy haitallisesti päätielle ja voi aiheuttaa väärinkäsityksiä.

Merkki sijoitetaan ajoradan oikealle puolelle. Jos tulosuunnassa on kaksi tai useampia ajokaistoja, sijoitetaan merkki lisäksi ajoradalla olevalle korokkeelle, ajoradan vasemmalle puolelle tai ajoradan yläpuolelle.

Risteyksessä, jossa on suojatie, merkki B5 sijoitetaan tulosuunnassa ennen suojatietä. Jos suojatie on risteysten välillä tai etäisyys suojatien etureunasta päätien ajoradan reunaan on yli 30 metriä, merkki B5 sijoitetaan ennen risteävää tietä. Tilannetta, jossa etäisyys suojatien etureunasta päätien ajoradan reunaan on 20–30 metriä pyritään välttämään. Tällaisessa tilanteessa merkki B5 sijoitetaan ennen suojatietä kummallekin tulosuunnalle sekä liittymään kuvan 33 esimerkin mukaan.

Merkki kiinnitetään yleensä samaan pylvääseen, merkin E1 (suojatie) alapuolelle. Merkin vastapuolelle ei tule sijoittaa mitään merkkiä, jotta se on havaittavissa myös muista tulosuunnista. Vastasuunnan merkki, esimerkiksi kuvan 35 tapauksessa merkki C17 (kielletty ajosuunta), kiinnitetään omaan pylvääseen.

Taulukko 3. Kiihdytyskaistan vähimmäispituudet erityyppisissä ramppiliittymissä.

Päätien nopeusrajoitus (km/h)	Kiihdytyskaistan pituus (m)		
	Rampin pienin kaarresäde		
	R < 30	R = 30–80	R > 80
60	100	80	60
80	170	130	100
100	250	200	150

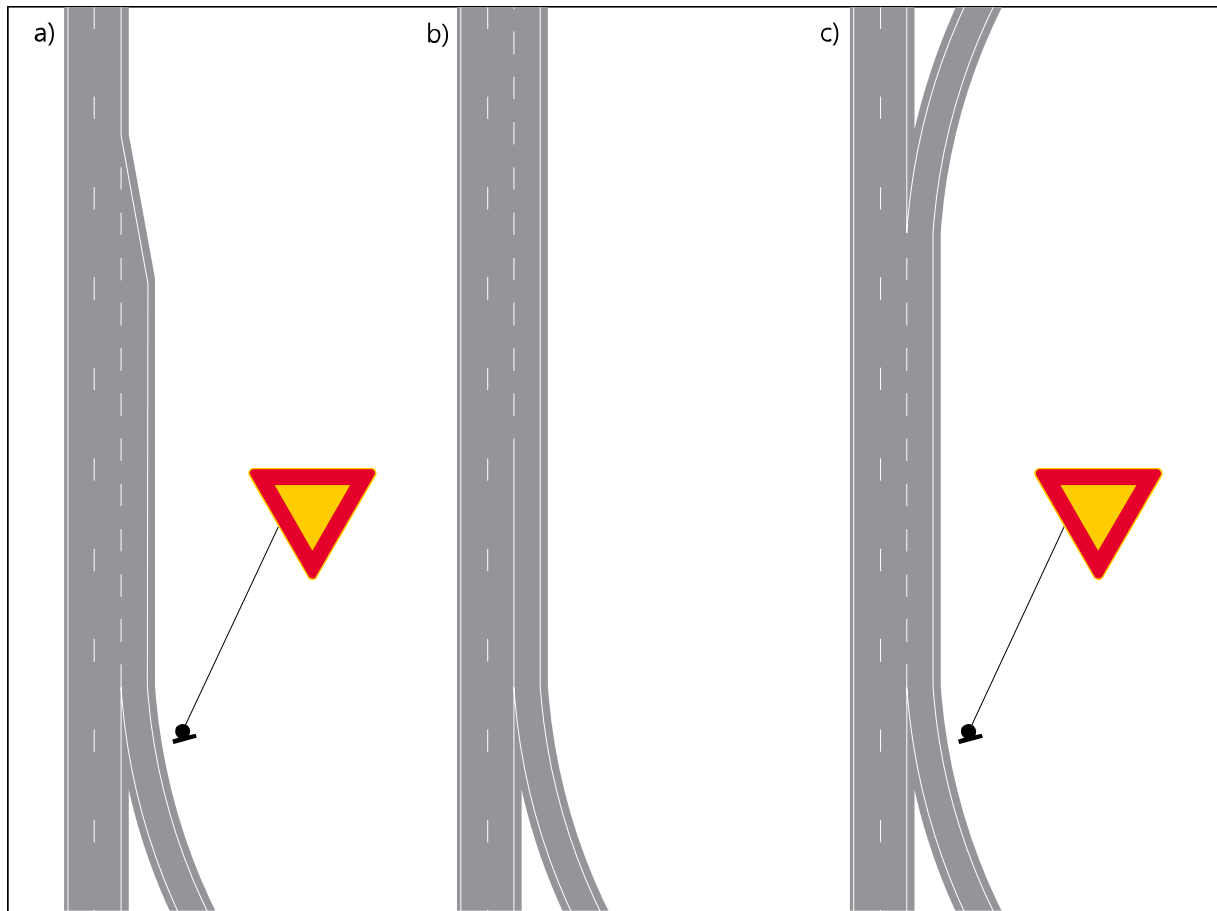

Kuva 31. Merkin B5 (väistämisvelvollisuus risteyksessä) sijoitus eritasoliittymän liittymistiellä:
a) perustapauksessa merkki sijoitetaan liittymistien loppuun,
b) jos liittymiskaista jatkuu päätien suuntaan omana kaistanaan, voidaan merkki B5 jättää pois ellei
c) etäisyys seuraavaan erkanemiskohtaan ole niin lyhyt, että merkkiä tarvitaan helpottamaan päätieltä erkanemista.

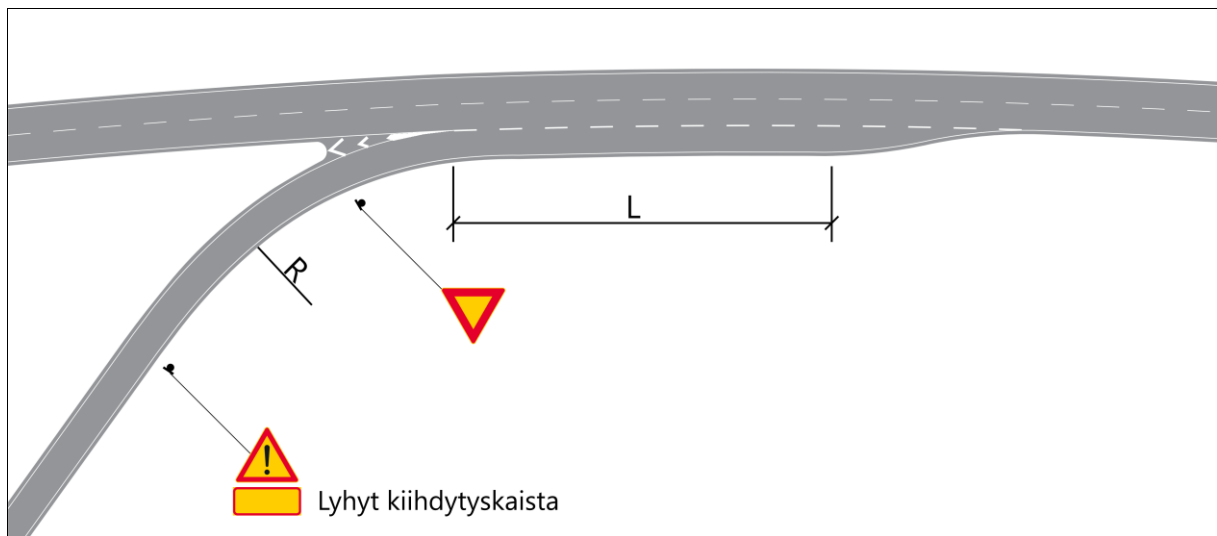

a. Jos kiihdytyskaista on liian lyhyt nopeuden nostamiseksi päätien liikennevirran nopeustasoon, käytetään merkin B5 (väistämisvelvollisuus risteyksessä) lisäksi merkkiä A33 (muu vaara) ja tekstillistä lisäkilpeä "Lyhyt kiihdytyskaista". Kiihdytyskaistan vähimmäispituudet erityyppisissä ramppliittymissä on esitetty taulukossa 3.

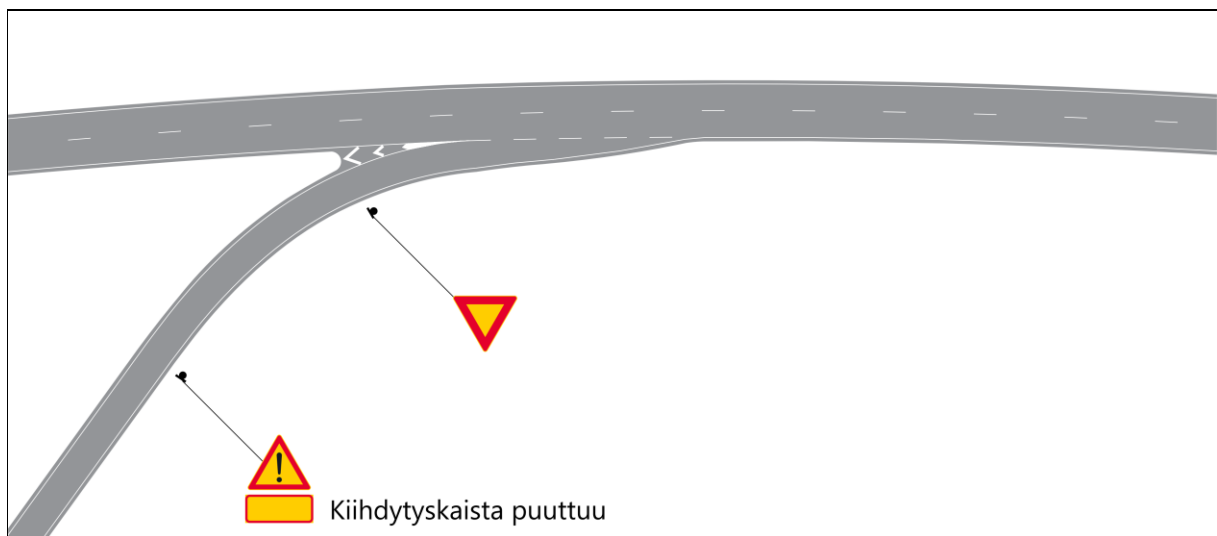

b. Jos kiihdytyskaista puuttuu, käytetään merkin B5 (väistämisvelvollisuus risteyksessä) lisäksi merkkiä A33 (muu vaara) ja tekstillistä lisäkilpeä "Kiihdytyskaista puuttuu".

Kuva 32. Ramppliittymien tapaukset, joissa kiihdytyskaista on liian lyhyt tai se puuttuu.

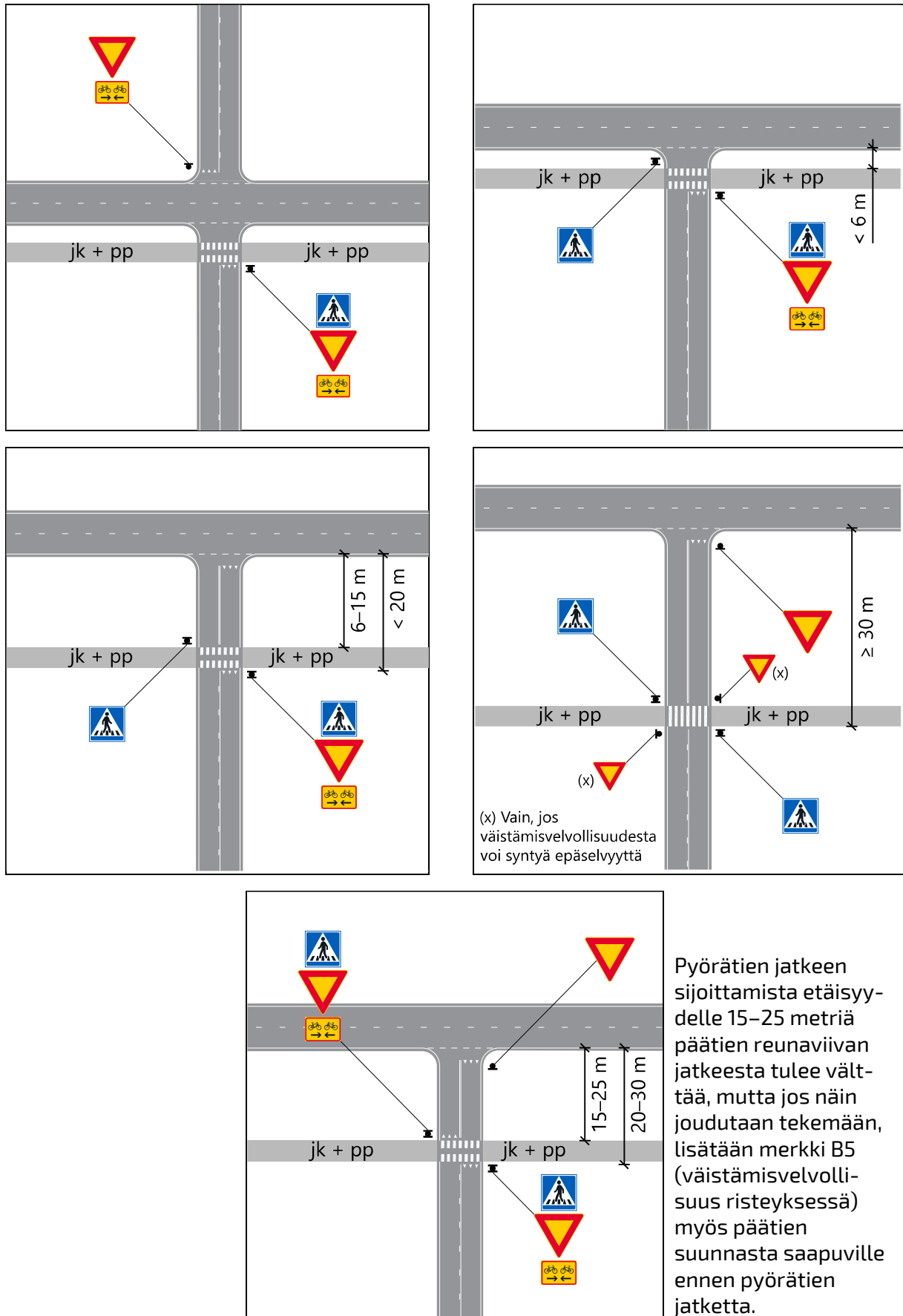

Kuva 33. Merkin B5 ja muiden liikenteenohjauslaitteiden käyttöperiaatteet pyörätien jatkeen sijaitessa eri etäisyyksillä päätien reunaviivan jatkeesta.

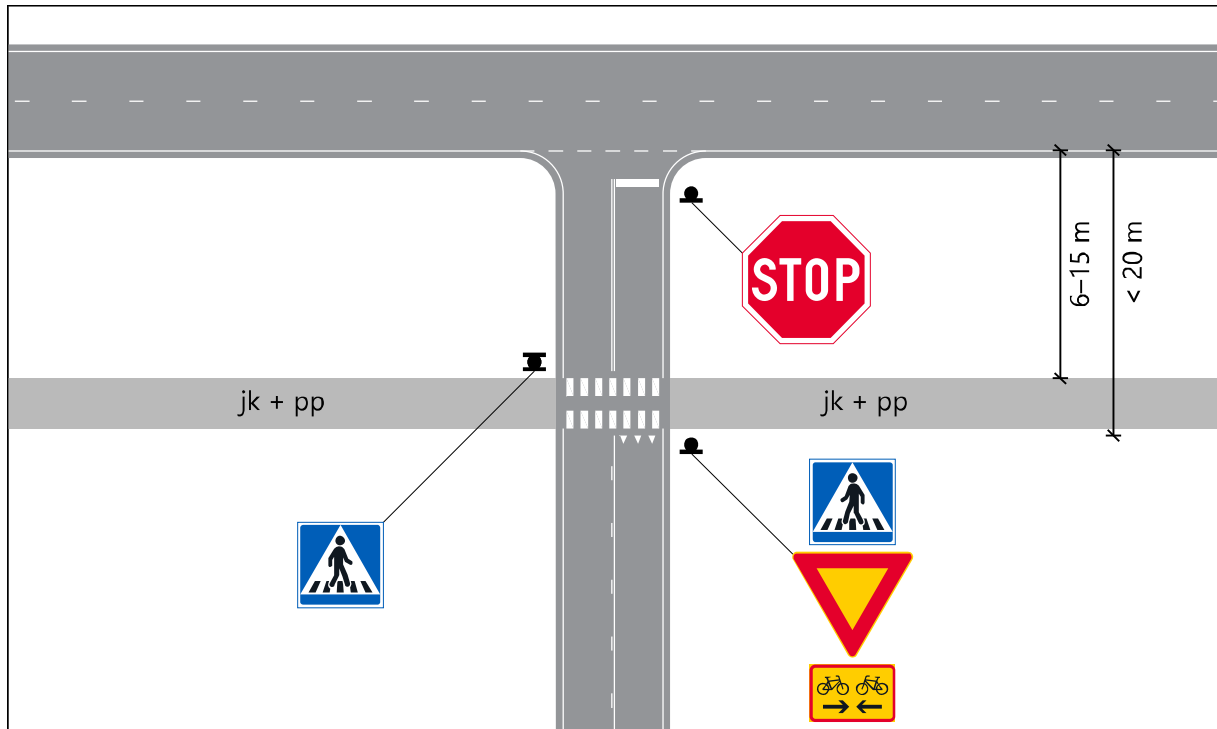

Kuva 34. Pakollisen pysäyttämisen osoittaminen merkillä B6, kun risteävään tiehen kuuluvan jkpp-väylän takaa ei ole riittävä näkemää risteävälle tielle. Muissa tapauksissa merkin B6 sijoittamisessa voidaan soveltaa kuvan 33 esimerkkejä.

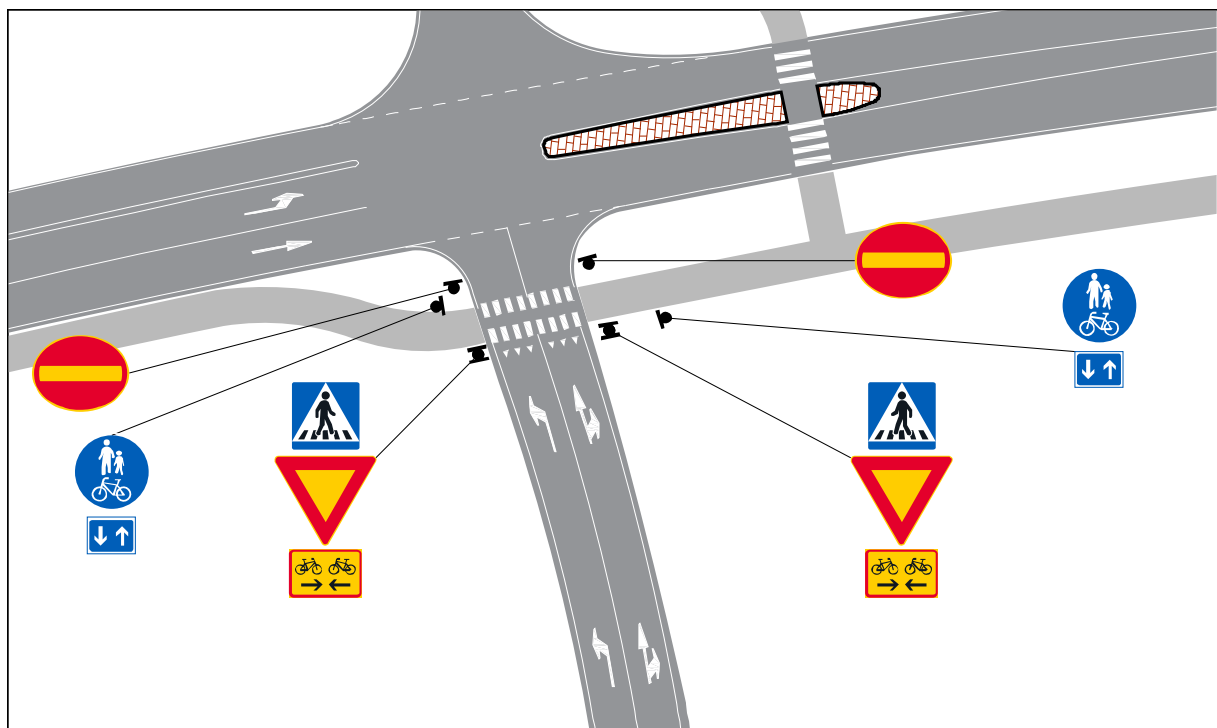

Kuva 35. Merkin B5 (väistämisvelvollisuus risteyksessä) tai B6 (pakollinen pysäyttäminen) vastapuolelle ei tule sijoittaa mitään merkkiä. Tapauskohtaisesti voidaan vastaavassa tilanteessa merkit C17 (kielletty ajosuunta) sijoittaa rampille ennen pyörätien jatketta / suojatietä.

B6 PAKOLLINEN PYSÄYTTÄMINEN



Yleistä

Merkillä B6 (pakollinen pysäyttäminen) osoitetaan, että risteykseen tai tielle tuleva ajoneuvo on aina pysäytettävä pysäytysviivan kohdalle. Missä pysäytysviivaa ei ole, ajoneuvo on pysäytettävä välittömästi ennen risteävää tietä sellaiseen kohtaan, josta on mahdollisimman hyvä näkemä risteävälle tielle. Merkki osoittaa myös, että ajoneuvon on väistettävä ajoneuvoja ja raitiovaunuja, jotka saapuvat risteykseen risteävältä tieltä tai etuajo-oikeutetulta suunnalta. Liikenneympyrässä merkillä osoitetaan, että liikenneympyrään tuleva ajoneuvo on pysäytettävä ja sen on väistettävä liikenneympyrää käyttäviä ajoneuvoja ja raitiovaunuja. Rautatien tasoristeyksessä merkillä osoitetaan, että ajoneuvo on ennen tasoristeyksen ylittämistä pysäytettävä merkin kohdalle.

Merkin käyttö

Merkkiä käytetään merkin B5 (väistämisvelvollisuus risteyksessä) asemesta risteyksessä, jossa ajoneuvo on liikenteen turvallisuuden vuoksi aina pysäytettävä. Merkkiä voidaan käyttää myös rautatien tasoristeyksessä, jossa ei ole puomia eikä liikennevalo-ohjausta.

Säädökset

Merkillä osoitetaan, että ajoneuvo ja raitiovaunu on pysäytettävä pysäytysviivan kohdalle. Missä pysäytysviivaa ei ole, ajoneuvo ja raitiovaunu on pysäytettävä sellaiseen kohtaan, josta on hyvä näkemä risteävään suuntaan. Muuten merkistä on voimassa, mitä merkistä B5 säädetään.

Tasoristeyksessä merkillä osoitetaan, että ajoneuvo on ennen tasoristeyksen ylittämistä pysäytettävä merkin kohdalle. (TLL)

Mitat (mm):	e	f
suuri	-	-
normaali	900	300
pieni	600	200

Merkin B6 ennakkomerkkinä käytetään taa-jaman ulkopuolella merkkiä B5 varustetuna lisäkilvellä H5 (etäisyys pakolliseen pysäyttämiseen).

Merkkiä B6 voidaan käyttää, kun

- risteuksen liittymisnäkemä ei ole riittävä,
- etuajo-oikeutetun suunnan liikennemäärä on niin suuri, että väistämisvelvollisen liikenteen on yleensä pysähdyttävä,
- sivutien osuus koko liittymän liikennemäärästä on suuri,
- paikallisten olosuhteitten takia risteävällä tiellä olevan ajoneuvon nopeuden arvioiminen on vaikeaa tai
- merkin B6 käyttö tulee kyseeseen lähinnä niissä liittymissä, joissa on tapahtunut väistämisvelvollisuuden laiminlyönnistä aiheutuneita risteämis- tai kääntymisonnettomuuksia tai esiintyy usein tämän kaltaisia vaaratilanteita.

Väistämisvelvollisissa risteyksissä, joissa kaksisuuntainen pyörätie ylittää ajoradan, käytetään merkin B6 kanssa aina lisäkilpeä H23.1 (kaksisuuntainen pyörätie).

Merkkiä käytetään merkin B5 asemesta risteyksessä, jossa ajoneuvo liikenteen turvallisuuden vuoksi on aina pysäytettävä. Merkkiä voidaan käyttää myös tasoristeyksessä, jossa ei ole puomia eikä liikennevalo-ohjausta. Tällöin merkki sijoitetaan näkemät ja tieolosuhteet huomioon ottaen mahdollisimman edulliseen kohtaan. Muuten noudatetaan, mitä merkin B5 sijoittamisesta säädetään. Merkin yhteydessä käytetään tiemerkintää L1, milloin se teknisesti on mahdollista. (VNa 33 §)

Väistämisvelvollisuus osoitetaan merkillä B6 (pakollinen pysäyttäminen) valta- ja kantateihin liittyvien yksityisten teiden liittymissä niissä tapauksissa, joissa näkemät ovat teiden suunnitteluohjeiden mukaan rajoitetut, ts. liittymisnäkemän mukaisen näkemäalueensyvyys on alle 15 metriä päätien ajoradan reunasta. Muilla teillä merkkiä B6 käytetään yksityisten teiden liittymissä harkinnan mukaan silloin, kun yksityisen tien liittymän katsotaan olevan erityisen vaarallinen.

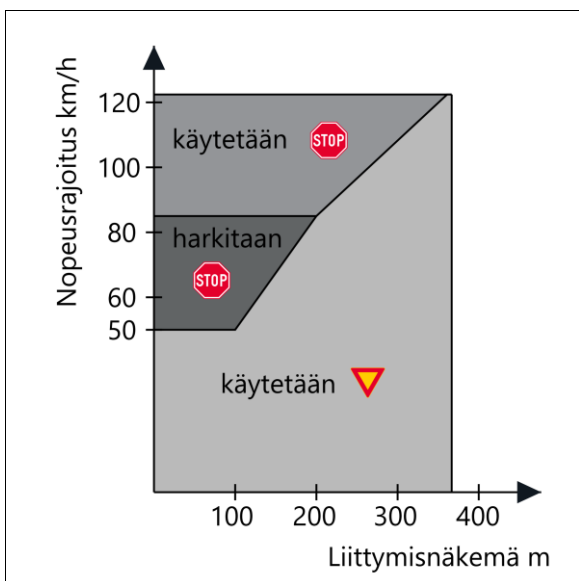

Kuva 36. Merkin B6 (pakollinen pysäyttäminen) käyttötarve liittymässä mitatun liittymisnäkemän ja nopeusrajoituksen perusteella.

Tieliikennelain mukaisen moottorikelkkailureitin ja maantien risteykseen asetetaan aina merkki B6. Merkin asettaa moottorikelkkailureitin pitäjä. Moottorikelkkailureitin ylityskohta maantien yli pyritään valitsemaan siten, että ylitys ei tule samaan tasoon maantien kanssa. Jos ylityskohta ei saada eritasoon, ylityskohdaksi valitaan esimerkiksi olemassa oleva yksityisen tien liittymä, jossa väistämisvelvollisuus on jo osoitettu liikennemerkillä. Moottorikelkkailureitin ylityspaikkojen suunnittelusta on tarkemmin *Tietoa tiensuunnitteluun* -tiedotteessa (nro 65/2002).

Merkin käyttö rautatien tasoristeyksessä

Merkkiä B6 voidaan käyttää rautatien tasoristeyksissä, joissa ei ole turvalaitteita ja tasoristeyksen turvallinen ylittäminen edellyttää ajoneuvon pysäyttämistä. Merkkiä käytetään myös tasoristeyksissä, joissa turvalaitteet on tilapäisesti poistettu käytöstä. Merkin asettamisesta vastaa tienpitäjä mutta tienpitäjän ja rataverkon haltijan yhteisestä sopimuksesta myös rataverkon haltija voi asettaa pakollista pysäyttämistä osoittavat merkit.

Merkin käyttö maanteiden tasoristeyksissä tulee kyseeseen lähinnä seuraavissa tapauksissa:

- Tasoristeystä lähestyessä ei ole riittävää näkemää, mutta näkemä tasoristeyksessä on riittävä.
- Näkemä radan suuntaan ei ole riittävä ottaen huomioon tiellä käytetyt ajoneuudet.
- Risteyskulma on vino (pienempi kuin 80 goonia eli 72 astetta).
- Lähestyvää junaa on paikallisten olosuhteiden vuoksi vaikea havaita pysähtymättä ja kuljettajakin tiedostaa pysähtymisen välttämättömyyden.
- Tasoristeyksessä on tapahtunut onnettomuuksia tai esiintyy vaaratilanteita.

Junaliikenteen vilkkaus ja tien vähäinen liikenne eivät yksin ole perusteena merkin käytölle. Harkittaessa merkin B6 asettamista onnettomuuksien tai vaaratilanteiden vuoksi tulee ennen asettamispäätöstä selvittää, voidaanko merkillä vaikuttaa näihin tilanteisiin. Merkin B6 asettaminen voi edellyttää tien tasauksen parantamista ohjeen *"Tien suunnittelu tasoristeyksessä"* mukaisesti. Merkin asettamispäätöksen yhteydessä tulee arvioida, vaatiiko tien geometria tai muu syy tasoristeyksen liikenteen rajoittamista niin, että sen ylittäminen on kielletty yli 15 metriä pitkällä ajoneuvoilla tai ajoneuvoyhdistelmillä.

Merkkiä ei käytetä, jos tien pituuskaltevuus on niin suuri, että raskaiden ajoneuvojen liikkeellelähtö olennaisesti vaikeutuu.

Merkin sijoitus

Merkki sijoitetaan näkemät ja tieolosuhteet huomioon ottaen mahdollisimman edulliseen kohtaan. Muutoin noudatetaan soveltuvin osin mitä merkin B5 (väistämisvelvollisuus risteyksessä) käytöstä ja sijoittamisesta on määrätty.

Merkin etäisyys risteävän tien ajoradan lähimmästä reunasta on yleensä noin 5 metriä. Etäisyyden pientareen ulkoreunasta tulee olla 0,5–1,5 metriä.

Merkin yhteydessä käytetään pysäytysviivaa aina, milloin se teknisesti on mahdollista. Pysäytysviivan käyttöä on käsitelty tarkemmin ohjeessa *Tiemerkintöjen suunnittelu*. Pysäytysviiva merkitään siten, että sen taakse pysähtyneestä ajoneuvosta on mahdollisimman hyvä näkemä risteävälle tielle. Tieverkolla merkin sijoitus ei määrydy pysäytysviivan mukaan.

Kuitenkin rautatien tasoristeyksessä pysäytysviiva merkitään merkin kohdalle. Merkin etäisyys lähimmästä kiskosta valitaan siten, että näkyvyys merkin kohdalle pysähtyneestä ajoneuvosta ratalinjalle molempiin suuntiin on mahdollisimman hyvä. Merkin kohdalle pysähtyneen ajoneuvon kuljettaja voi olla enintään 8 metrin päässä lähimmästä kiskosta. Merkin minimietäisyys lähimmästä kiskosta on 3,0 metriä.

Tasoristeyksissä pakollista pysäyttämistä osoittava merkki sijoitetaan yleensä samaan pylväeseen merkin A29 (tasoristeys) kanssa. Merkin B6 alareunan korkeus ajoradan pinnasta on tällöin vähintään 2,0 metriä. Jos paikalliset olosuhteet niin vaativat, voidaan merkki sijoittaa tien molemmille puolille. Merkin vastapuolelle ei tule sijoittaa mitään merkkiä, jotta se on havaittavissa myös muista tulosuunnista.

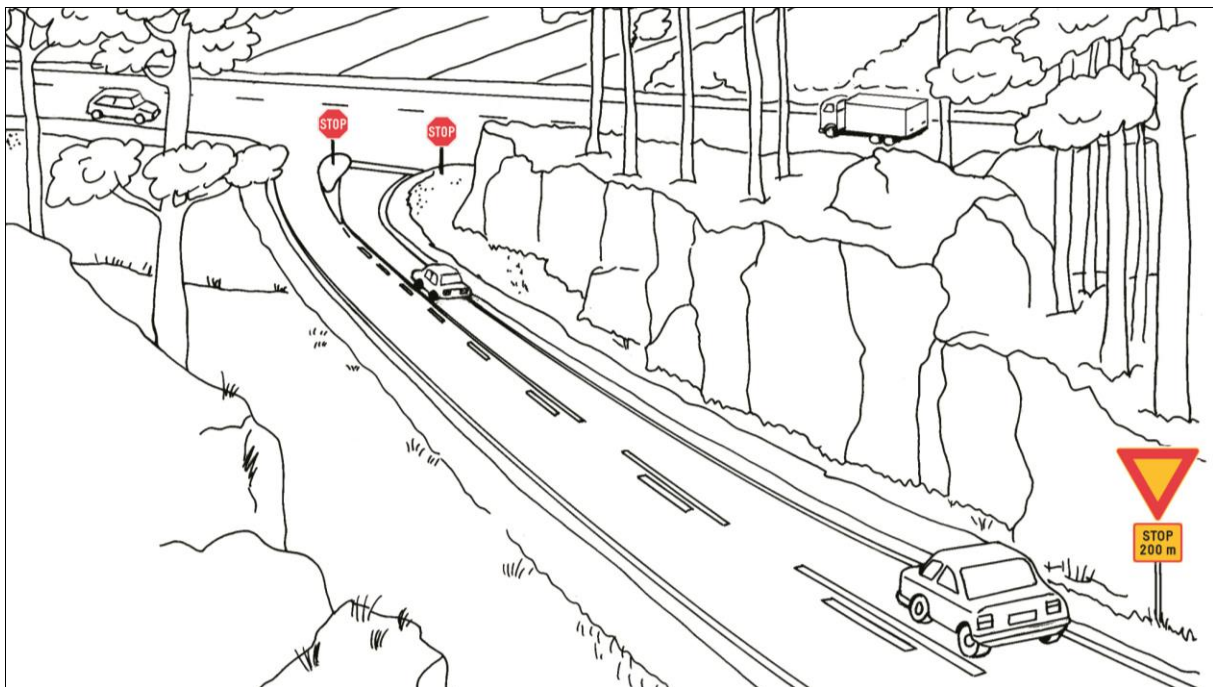

Kuva 37. Merkin B6 (pakollinen pysäyttäminen) ennakkomerkkinä käytetään merkkiä B5 (väistämisvelvollisuus risteyksessä) varustettuna lisäkilvellä H5 (etäisyys pakolliseen pysäyttämiseen). Jos merkki B6 näkemäesteen tai muun syyn vuoksi voi jäädä havaitsematta, sijoitetaan samanlainen merkki lisäksi liittymässä olevaan saarekkeeseen.

B7 VÄISTÄMISVELVOLLISUUS PYÖRÄILIJÄN TIENYLITYSPAIKASSA



Yleistä

Merkillä B7 (väistämisvelvollisuus pyöräilijän tienylityspaikassa) osoitetaan, että ajoneuvolla ja raitiovaunulla on väistettävä pyörätien jatkeella ajoradan ylittävää polkupyöräilijää.

Merkin käyttö

Merkkiä voidaan käyttää korotetussa tienylityspaikassa, missä pyörätie jatkuu katkeamattomana eikä pyöräilijän tarvitse väistää risteävää liikennettä. Jos nopeusrajoitus on suurempi kuin 30 km/h, on korotuksesta varoitettava merkillä A10 (töyssyjä) kuvan 38 mukaisesti.

Merkkiä voidaan yleensä käyttää vain, jos nopeusrajoitus on korkeintaan 40 km/h. Merkkiä ei käytetä, jos nopeusrajoitus on suurempi kuin 50 km/h eikä silloin, kun ajoneuvolle on osoitettu väistämisvelvollisuus merkillä B5 (väistämisvelvollisuus risteyksessä) tai B6 (pakollinen pysäyttäminen). Merkkiä ei myöskään käytetä, jos pyörätiellä on sallittu mopolla ajo, tällöin väistämisvelvollisuus osoitetaan tarvittaessa merkeillä B5 tai B6. Maanteilla ei ole tasa-arvoisia risteyskiä, vaan väistämisvelvollisuus osoitetaan merkillä B5 tai B6. Tästä

Säädökset

Merkillä osoitetaan, että ajoneuvolla ja raitiovaunulla on väistettävä ajorataa pyörätien jatkeella ylittävää polkupyöräilijää. Merkillä osoitetaan vain rakenteellisesti korotettu pyörätien jatke. Liikennevalo-ohjatussa tienylityspaikassa merkillä voidaan kuitenkin osoittaa pyörätien jatke, jota ei ole rakenteellisesti korotettu. Merkki voidaan sijoittaa ajoradan oikealle puolelle, yläpuolelle, ajoradalla olevalle korokkeelle tai ajoradan vasemmalle puolelle. (TLL)

Mitat (mm): b

suuri	-
normaali	600
pieni	400

johtuen merkkiä ei koskaan käytetä maanteiden risteyksissä.

Katuverkon tasa-arvoisissa liikennevaloin ohjatuissa risteyksissä merkillä B7 voidaan osoittaa myös pyörätien jatke, jota ei ole rakenteellisesti korotettu.

Pyöräilijän tienylityspaikan merkin näkyvyyttä voidaan tehostaa käyttämällä samassa pylväässä merkin B7 alapuolella merkkiä I10 (liikennemerkkipylvään tehostamismerkki).

Merkin sijoitus

Merkki voidaan sijoittaa ajoradan oikealle puolelle, yläpuolelle, ajoradalla olevalle korokkeelle tai ajoradan vasemmalle puolelle. Merkki sijoitetaan siten, että se näkyy tien kumpaankin suuntaan ja merkissä olevan polkupyörän kulkusuunta on tienylityspaikan suuntaan.

Merkki voidaan sijoittaa samaan pylväeseen merkin E1 (suojatie) kanssa ottaen huomioon mitä merkin E1 sijoituksesta on määrätty. Merkki B7 sijoitetaan merkin E1 alapuolelle pylvään molemmin puolin.

Merkin kanssa käytetään aina tiemerkintää L4. Merkkiä ei käytetä yhdessä merkkien B5 tai B6 kanssa. Merkin sijoittamisessa noudatetaan, mitä merkin E1 sijoittamisesta säädetään. (VNa 33 §)

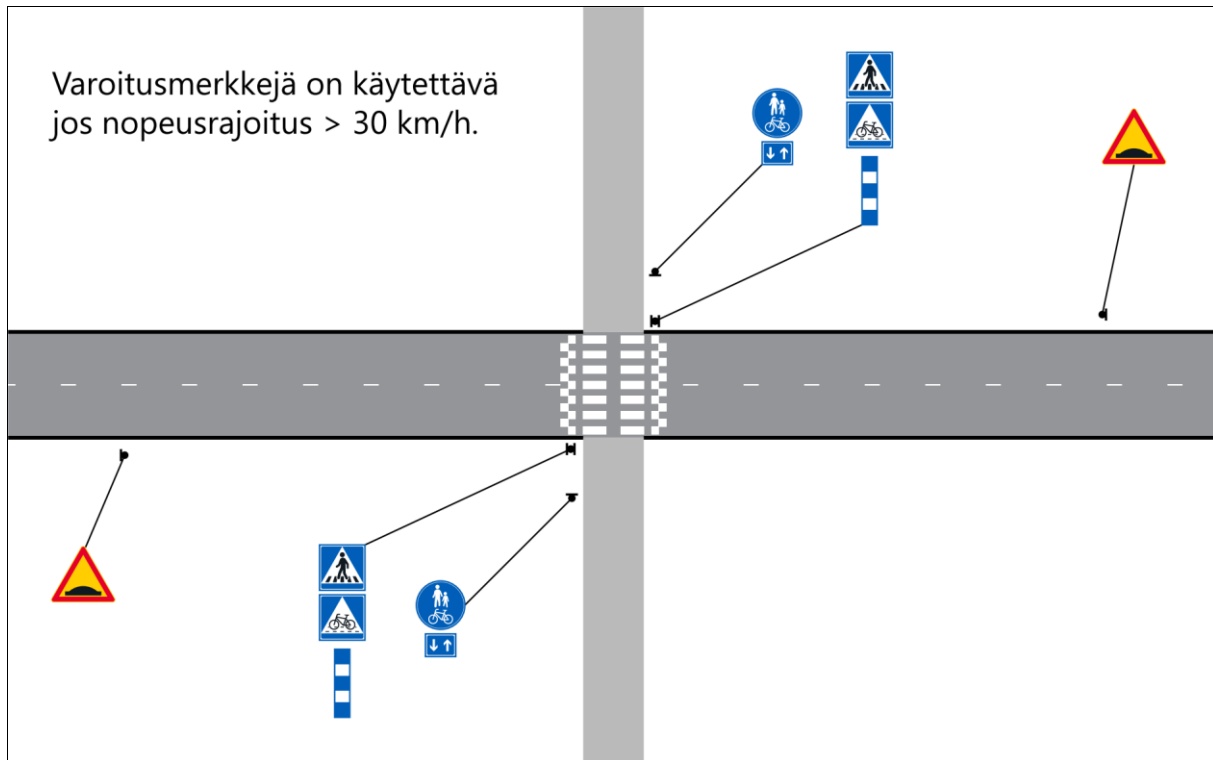

Kuva 38. Merkin B7 (väistämisvelvollisuus pyöräilijän tienylityspaikassa) käyttö merkin E1 (suojatie) yhteydessä. Varoitusmerkkejä on käytettävä, jos nopeusrajoitus > 30 km/h.

5 Kielto- ja rajoitusmerkit

5.1 Yleistä kielto- ja rajoitusmerkeistä

Kielto- ja rajoitusmerkit kuuluvat C-sarjan merkkiryhmään.

Kieltoa tai rajoitusta osoittavaa merkkiä ei käytetä, jos tieliikennelain säännökset muutenkin ilmeisesti edellyttävät vastaa- van kiellon tai rajoituksen noudattamista.

Kielto- tai rajoitusmerkin tarkoittama kielto tai rajoitus alkaa merkin kohdalta, jollei lisäkilvellä ole toisin osoitettu.

Kielto- tai rajoitusmerkin vaikutusalue ulottuu, jollei jäljempänä toisin säädetä tai lisäkilvellä muuta vaikutusaluetta osoiteta, merkissä osoitetun kiellon tai rajoituksen päättymistä osoittavaan taikka vastakaista suuntaa varten asetettuun merkkiin.

Jos kielto- tai rajoitusmerkki on voimassa vain tietyn osan vuodesta, on merkki lisäkilpineen muuksi ajaksi peitettävä tai poistettava. Voimassaoloajan rajoitusta ei näissä tapauksissa osoiteta lisäkilvellä.

Merkkejä C1–C16, C18–C20, C21–C27, C36 ja C45–C48 voidaan käyttää ennakkomerkkeinä, jolloin ne varustetaan lisäkilvellä. Kielto- ja rajoitusmerkkejä voidaan käyttää myös ennakkomerkkeinä opastusmerkeissä F1–F6 ja F10–F12.

Muoto ja mitat

Kieltoa tai rajoitusta osoittava liikenne- merkki on yleensä ympyrän muotoinen ja punareunainen. Vaihtuvassa merkissä merkin kuvio voi olla vaalea ja pohja musta. Vaihtuvassa merkissä merkin kuvio voi poiketa asetuksessa esitetystä kuviosta, ei kuitenkaan oleellisesti.

Säädökset

Kielto- ja rajoitusmerkeillä kielletään tai rajoitetaan tienkäyttäjän toimintaa.

Kielto- ja rajoitusmerkit on sijoitettava ajoradan tai sen osan oikealle puolelle. Eryteisestä syystä merkki voidaan sijoittaa lisäksi ajoradalla olevalle korokkeelle, ajoradan vasemmalle puolelle tai ajoradan yläpuolelle. Pyörätiellä merkki on sijoitettava tien oikealle puolelle. Kielto- ja rajoitusmerkkiä voidaan käyttää ennakkomerkkinä opastusmerkeissä.

Merkissä ja sen lisäkilvessä, joiden kuvio voi vaihtua, kuvio voi olla vaalea ja pohja musta. (TLL 78 §)

Tieliikennelain liitteessä 3.3 säädettyä kielto- ja rajoitusmerkkiä käytetään seuraavasti:

Kieltoa tai rajoitusta osoittavaa merkkiä ei käytetä, jos tieliikennelain säännökset muutenkin edellyttävät vastaa- van kiellon tai rajoituksen noudattamista.

Merkkejä C1–C16, C18–C27 ja C45–C48 voidaan käyttää ennakkomerkkeinä varustettuna lisäkilvellä H4. (VNa 34 §)

Kielto- ja rajoitusmerkkien mitat ovat:

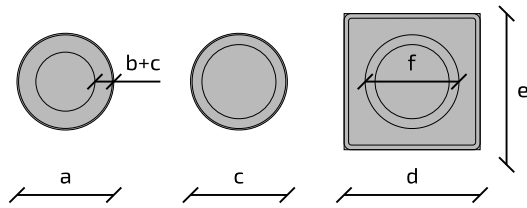

Merkki	Mitta	Koko (mm)		
		suuri	normaali	pieni
C1	a b+c	900 160+15	640 115+10	400 ¹⁾ 70+5
C2–C33, C37, C38, C44–C48	c	900	640	400 ²⁾
C34, C35, C39, C40	d e f	- - -	900 900 640	600 600 400
C41, C42	d e f	- - -	600 800 400	- - -
C43	d e f	- - -	650 800 400	- - -

¹⁾ Merkkiä voidaan käyttää 200 mm:n tai 400 mm:n läpimittaisena liikenteen valvojan tai ohjaajan antamana pysäytysmerkinä.

²⁾ Merkkiä C45 voidaan käyttää tullimiehen ja merkkiä C46 poliisin ja rajavartiomiehen pysäytysmerkinä myös 200 mm:n läpimittaisena.

Merkin C36 (ajokaistakohtainen kieltä, rajoitus tai määräys) mitat ilmoitetaan Liikenne- ja viestintäviraston määräyksessä *Liikenteenohjaislaitteiden värit, rakenne ja mitoitus*.

Sijoitus

Kieltoa tai rajoitusta osoittava merkki sijoitetaan tien tai ajoradan oikealle puolelle. Eri-tyisestä syystä voidaan samanlainen merkki lisäksi sijoittaa ajoradalla olevalle korokkeelle, ajoradan vasemmalle puolelle tai ajoradan yläpuolelle. Pyörätiellä merkki on sijoitettava tien oikealle puolelle. Merkit C1, C2 ja C17 voidaan sijoittaa myös yksinomaan tien tai sen osan sulkevaan laitteeseen. Merkit C18, C20, C22, C33, C35 ja C40 voidaan sijoittaa yksinomaan ajoradalla olevalle korokkeelle, ajoradan vasemmalle puolelle tai sen yläpuolelle. Merkki C28 (ohituskieto) sijoitetaan tien tai ajoradan molemmille puolille. Merkit C37, C38, C41, C42, C44.1 ja C44.2 sijoitetaan yksinomaan tien sille puolelle, jota kieltä tai rajoitus koskee.

Kielto- ja rajoitusmerkki sijoitetaan yleensä välittömästi siihen kohtaan, josta merkin osoittama kieltä tai rajoitus alkaa. Merkki C45 (pakollinen pysäyttäminen tullitarkastusta varten) ja C46 (pakollinen pysäyttäminen tarkastusta varten) sijoitetaan kuitenkin kohtaan, jota ennen ajoneuvo on olosuhteista riippuen pysäytettävä tai mahdollisimman lähelle tällaista kohtaa.

5.2 Merkkikohtaiset ohjeet

Jäljempänä on esitetty C-sarjan (kieltä- ja rajoitusmerkit C1–C48) merkkikohtaiset ohjeet.

C1 AJONEUVOLLA AJO KIELLETTY



Mitat (mm):	a	b	c
suuri	900	160	15
normaali	640	115	10
pieni	400	70	5

Merkin käyttö

Merkillä C1 (ajoneuvolla ajo kielletty) voidaan kieltää ajoneuvoilla ajo tietyllä alueella tai tiellä. Merkin vaikutusalue ulottuu vastakkaista ajosuuntaa varten asetettuun merkkiin asti, ellei lisäkilvellä ole muuta osoitettua.

Merkkiä voidaan käyttää myös 200 mm:n tai 400 mm:n läpimittaisena liikenteen valvojan tai ohjaajan antamana pysäytysmerkinä.

Merkin käytöstä tietyömailla on tarkemmin ohjesarjassa *Liikenne tietyömailla*.

Merkkiä C1 voidaan tarvittaessa käyttää ennakkomerkinä varustettuna lisäkilvellä H1 (kohde risteävässä suunnassa) tai H4 (etäisyys kohteeseen). Merkin ja lisäkilven H1 sijasta on usein suositeltavampaa käyttää merkkejä C18–C19 (kääntymiskieltomerkit). Merkkiä C1 voidaan käyttää ennakkomerkinä myös opastusmerkeissä F10–F12.

Merkin sijoitus

Merkki sijoitetaan kaikille suljetulle alueelle johtaville teille. Merkin sijoituksessa noudatetaan kielto- ja rajoitusmerkkien yleisiä sijoittamisohjeita. Näistä poiketen merkki voidaan sijoittaa myös yksinomaan tien tai sen osan sulkevaan laitteeseen.

Säädökset

Ajoneuvolaissa (82/2021) tarkoitetaan: 21) *ajoneuvolla* maalla kulkemaan tarkoitettua laitetta, joka ei kulje kiskoilla (**TLL 2 §**)

Merkki sijoitetaan kaikille suljetulle alueelle johtaville teille. Merkki voidaan sijoittaa myös yksinomaan tien tai sen osan sulkevaan laitteeseen. Merkkiä voidaan käyttää myös liikenteen valvojan tai ohjaajan antamana pysäytysmerkinä. (**TLL**)

Pimeän aikana tai näkyvyyden ollessa rajoittunut erikoiskuljetusten liikenteenohjaajan pysäytysmerkinä on käytettävä sisältä valaistua tai muuhun valaistustekniikkaan perustuvaa merkkiä C1. (**VNa 34 §**)

C2 MOOTTORIKÄYTTÖISELLÄ AJONEUVOLLA AJO KIELLETTY



Mitat (mm): c

suuri	900
normaali	640
pieni	400

Merkin käyttö

Merkillä C2 (moottorikäyttöisellä ajoneuvolla ajo kielletty) voidaan kieltää moottorikäyttöisillä ajoneuvoilla ajo. Tie voidaan sulkea kokonaan tai kieltää esimerkiksi vain läpiajo. Kielto koskee vain sitä ajosuuntaa, jolle se on osoitettu. Merkin vaikutusalue ulottuu vastakkaista suuntaa varten asetettuun merkkiin, jollei lisäkilvellä osoiteta muuta vaikutusalueita.

Moottorikäyttöisen ajoneuvon määritelmä on esitetty ajoneuvolain (82/2021) 1. luvussa.

Tiellä, joka on suljettu moottorikäyttöisiltä ajoneuvoilta, voidaan kuitenkin sallia huoltoajo erillisellä lisäkilvellä. Tällöin kielto osoitetaan kuvan 39 esimerkin mukaisesti merkillä C2 ja lisäkilvellä H25 "Huoltoajo sallittu".

Tarvittaessa merkillä C2 voidaan osoittaa myös läpiajokiello. Läpiajokiellon valvominen on vaikeaa ja siksi liikenteen ohjaukseksi vaihtoehtoiselle reitille tulisi ensisijaisesti käyttää rakenteellisia keinoja ja kiertotieviitoitusta. Jos rakenteellisiin ratkaisuihin ei ole mahdollisuuksia, voidaan käyttää kieltomerkkejä ja kiertotieviitoitusta.

Jos merkillä C2 osoitetaan läpiajokiello, käytetään kuvan 39 mukaista tekstillistä lisäkilpeä H24 "Koskee läpiajoa".

Läpiajokiello täsmennetään, jos ajo sallitaan yli seuraavan liittymävälän. Täsmennys voidaan esittää lisäkilvessä esimerkiksi tekstillä "Koskee läpiajoa Lentoasemantielle". Läpiajokiellon yhteydessä voidaan viitoittaa kiertotie. Kiertoteiden viitoituksesta on tarkemmin ohjeessa *Liikenne tietyömaalla – Tienrakennustyömaat*.



Huoltoajo
sallittu



Koskee läpiajoa
Gäller
genomfart



Koskee läpiajoa
Lentoasemantielle

Kuva 39. Esimerkkejä ajorajoitusten merkitsemisestä.

Säädökset

Merkki sijoitetaan kaikille suljetulle alueelle johtaville teille.
(TLL)

Jos ajokielto koskee vain tiettyä ajoneuvoryhmää, se osoitetaan yleensä ajoneuvoryhmää koskevilla kieltomerkillä C3–C12. Ajokielto voidaan osoittaa myös merkillä C1 (ajoneuvolla ajo kielletty) tai C2 ja ajoneuvoryhmää vastaavalla H12-sarjan lisäkilvellä, jos läpiajokielto halutaan rajoittaa koskemaan kyseisten lisäkilpien tarkoittamia ajoneuvoryhmiä eikä mikään merkeistä C3–C12 sovellu tarkoitukseen.

Jos ajokielto koskee muita kuin tiettyä moottorikäyttöistä ajoneuvoryhmää, tämä osoitetaan ajoneuvoryhmää vastaavalla H12-sarjan lisäkilvellä varustettuna tekstillä "Ei koske", kuvan 40 mukaisesti. Jos ajokielto rajoitetaan tiettyyn osaan vuorokaudesta, käytetään merkin yhteydessä lisäkilpeä H17 (voimassaoloaika).

Eräissä tapauksissa joudutaan kiinteistöille suuntautuva liikenne johtamaan jalankulkijoille ja/tai pyöräilijöille tarkoitettua tietä pitkin. Muu kuin kyseisille kiinteistöille suuntautuva moottorikäyttöinen ajoneuvoliikenne jalankulku- ja pyörätiellä kielletään merkillä C2. Ohjeet merkitsemisestä on esitetty merkin D6 (yhdistetty pyörätie ja jalakäytävä) kohdalla.

Merkkiä C2 voidaan tarvittaessa käyttää ennakkomerkinä varustettuna lisäkilvellä H1 (kohde risteävässä suunnassa) tai H4 (etäisyys kohteeseen). Merkkiä voidaan käyttää ennakkomerkinä myös opastusmerkeissä F1, F6 ja F10–F12.

Merkin sijoitus

Merkki voidaan kielto- ja rajoitusmerkkien yleisestä sijoittamisohjeesta poiketen sijoittaa myös yksinomaan tien tai sen osan sulkevaan laitteeseen.



Kuva 40. Merkki C2 (moottorikäyttöisellä ajoneuvolla ajo kielletty) ei koske lisäkilven H12.2 (linja-auto) osoittamaa ajoneuvoryhmää.

C3 KUORMA- JA PAKETTIAUTOLLA AJO KIELLETTY



Mitat (mm):	c
suuri	900
normaali	640
pieni	400

Merkin käyttö

Merkillä C3 (kuorma- ja pakettiautolla ajo kielletty) voidaan kieltää kuorma- ja pakettiautolla ajo, milloin se liikenteellisesti tai ympäristöllisistä syistä katsotaan tarpeelliseksi.

Kuorma-auton ja pakettiauton määritelmät on esitetty ajoneuvolain (82/2021) 2. luvussa sekä autojen ja niiden perävaunujen puiteasetuksessa (EU) N:o 858/2018. Kuorma-auto on asetuksessa määritelty N₂- ja N₃-luokan ajoneuvo ja pakettiauto on N₁-luokan ajoneuvo.

Massarajoitusta osoittavaa tekstillistä lisäkilpeä ei merkin yhteydessä yleensä tarvitse käyttää. Jos liikennettä on tarpeen rajoittaa tien tai sillan kantavuuden vuoksi, käytetään merkkiä C24 (ajoneuvon suurin sallittu massa), C25 (ajoneuvoyhdistelmän suurin sallittu massa), C26 (ajoneuvon suurin sallittu akselille kohdistuva massa) tai C27 (ajoneuvon suurin sallittu telille kohdistuva massa).

Jos massarajoitusta osoittavaa tekstillistä lisäkilpeä käytetään, on lisäkilvessä käytettävä niin alhaista massarajaa, että kielto saadaan koskemaan tarkoitettuja ajoneuvoja ilman tulkintavaikeuksia. Liikennekevyehköillä kuorma-autoilla voidaan merkitä sallituksi käyttämällä lisäkilvessä kokonaismassan ylärajana esimerkiksi 8,0 t.

Jos kielto koskee ajamista tietyn rekisteriotteesta ilmenevän kokonaismassan ylittävällä kuorma- tai pakettiautolla, merkitään tämä raja lisäkilpeen. Tällöin esimerkiksi kuorma-auto, jonka rekisteriotteen mukainen kokonaismassa on 10,0 tonnia, mutta massa tyhjänä 5,0 tonnia, ei saa ajaa merkityllä tiellä tyhjänäkään, jos raja lisäkilvessä on 5,5 t. Kuvassa 41 on esimerkki tekstillisen lisäkilven H24 käytöstä.



Kuva 41. Lisäkilven H24 (tekstillinen lisäkilpi) käyttö merkin C3 (kuorma- ja pakettiautolla ajo kielletty) yhteydessä.

Säädökset

Jos kielto koskee ajamista tietyn liikenneasioiden rekisteristä ilmenevän luokittelumassan ylittävällä kuorma- tai pakettiautolla, merkitään tämä raja lisäkilpeen. (TLL)

Jos merkki halutaan rajata koskemaan vain toista merkin osoittamaa ajoneuvoryhmää, käytetään merkin yhteydessä kuvan 42 mukaisesti lisäkilpeä H12.3 (kuorma-auto) tai H12.4 (pakettiauto) varustettuna tekstillä "Ei koske".

Jos on tarpeen osoittaa ainoastaan läpiajokielto, noudatetaan merkin C2 (moottori-
käyttöisellä ajoneuvolla ajo kielletty) yhteydessä esitetyjä periaatteita.

Merkkiä C3 voidaan tarvittaessa käyttää ennakkomerkkinä varustettuna lisäkilvellä H1 (kohde risteävässä suunnassa) tai H4 (etäisyys kohteeseen). Merkkiä voidaan käyttää ennakkomerkkinä myös opastusmerkeissä F1–F6 ja F10–F12.



Kuva 42. Merkki C3 (kuorma- ja pakettiautolla ajo kielletty) ei koske lisäkilven osoittamaa ajoneuvoryhmää.

C4 AJONEUVOYHDISTELMÄLLÄ AJO KIELLETTY



Mitat (mm):	c
suuri	900
normaali	640
pieni	400

Merkin käyttö

Merkillä C4 (ajoneuvoyhdistelmällä ajo kielletty) voidaan kieltää ajoneuvoyhdistelmällä ajo. Ajoneuvoyhdistelmällä tarkoitetaan ajoneuvoa, johon on kytketty perävaunu tai hinattava laite.

Perävaunun ja hinattavan laitteen määritelmät on esitetty ajoneuvolain (82/2021) 1. ja 2. luvussa.

Jos kielto koskee ajamista tietyn rekisteri-otteesta ilmenevän kokonaismassan ylittävällä perävaunulla, merkitään tämä raja lisäkilpeen. Jos kielto koskee ainoastaan tietyn painon ylittäviä ajoneuvoyhdistelmiä, käytetään merkkiä C25 (ajoneuvoyhdistelmän suurin sallittu massa).

Jos merkin osoittama kielto koskee läpikulkua, ajoneuvoyhdistelmille osoitetaan mahdollisuuksien mukaan kiertotie käyttämällä keltaisella pohjavärillä merkkejä F1–F4 (suunnistustaulu) ja tilapäistä, keltaisella pohjavärillä merkkiä F13 (tienviitta) tai F15 (kiertotien viitta) kiertoteiden viitoituksesta annettujen ohjeiden mukaisesti. Kiertoteiden viitoituksesta on tarkemmin ohjeessa *Liikenne tietyömaalla – Tienrakennustyömaat*.

Muuten noudatetaan soveltuvin osin merkeistä C1 (ajoneuvolla ajo kielletty) ja C3 (kuorma- ja pakettiautolla ajo kielletty) annettuja ohjeita.

Merkkiä C4 voidaan tarvittaessa käyttää ennakkomerkkinä varustettuna lisäkilvellä H1 (kohde risteävässä suunnassa) tai H4 (etäisyys kohteeseen). Merkkiä voidaan käyttää ennakkomerkkinä myös opastusmerkeissä F1–F6 ja F10–F12.

Säädökset

Jos kielto koskee ajamista tietyn liikenneasioiden rekisteristä ilmenevän luokittelumassan ylittävällä perävaunulla, merkitään tämä raja lisäkilpeen. (TLL)

C5 TRAKTORILLA AJO KIELLETTY



Mitat (mm):	c
suuri	900
normaali	640
pieni	400

Merkin käyttö

Merkillä C5 (traktorilla ajo kielletty) voidaan kieltää traktorilla, moottorityökoneella ja kevyellä nelipyörällä ajo.

Merkin kiello koskee ajamista traktorilla, jonka rakenteellinen nopeus on 60 kilometriä tunnissa tai sitä alempi. Kielto koskee myös ajamista moottorityökoneella ja kevyellä nelipyörällä.

Traktorin, moottorityökoneen ja kevyen nelipyörän määritelmät on esitetty ajoneuvolain (82/2021) 2. luvussa sekä puiteasetuksissa (EU) N:o 167/2013 ja (EU) N:o 168/2013. Mopautot ovat asetuksen (EU) N:o 168/2013 luokan L6e-B kevyitä nelipyöräisiä.

Lisäkilpien käytössä noudatetaan soveltuvin osin merkin C3 (kuorma- ja pakettiautolla ajo kielletty) yhteydessä annettuja ohjeita.

Säädökset

Kielto koskee ajamista traktorilla, jonka rakenteellinen nopeus on 60 kilometriä tunnissa tai sitä alempi. Kielto koskee myös ajamista moottorityökoneella ja kevyellä nelipyörällä.
(TLL)

C6 MOOTTORIPYÖRÄLLÄ AJO KIELLETTY



Mitat (mm):	c
suuri	900
normaali	640
pieni	400

Merkin käyttö

Merkillä C6 (moottoripyörällä ajo kielletty) voidaan kieltää moottoripyörällä ajo.

Jos kielto halutaan laajentaa koskemaan myös mopoja, on käytettävä lisäksi merkkiä C10 (mopolla ajo kielletty).

Moottoripyörän ja mopon määritelmät on esitetty ajoneuvolain (82/2021) 2. luvussa sekä puiteasetuksessa (EU) N:o 168/2013. Moottoripyörä on asetuksessa määritelty L3e- ja L4e-luokan ajoneuvo ja mopo on L1e-B- ja L2e-luokan ajoneuvo.

Lisäkilpien käytössä noudatetaan soveltuvin osin merkin C3 (kuorma- ja pakettiautolla ajo kielletty) yhteydessä annettuja ohjeita.

C7 MOOTTORIKELKALLA AJO KIELLETTY



Mitat (mm): c

suuri	900
normaali	640
pieni	400

Yleistä

Merkillä C7 (moottorikelkalla ajo kielletty) voidaan kieltää moottorikelkalla ajo.

Moottorikelkan määritelmä on esitetty ajoneuvolain (82/2021) 2. luvussa.

Moottorikelkalla ajo on kielletty koko muulla tiealueella kuin moottorikelkkailureitillä, missä moottorikelkalla sallittu ajo on osoitettu merkillä D8 (moottorikelkkailureitti). Tien ja sillan ylitys ja alitus on kuitenkin sallittua.

Jos kuljetustehtävä tai maaston olosuhteet tekevät moottorikelkalla maastossa liikkumisen kohtuuttoman vaikeaksi taikka, jos sitä on pidettävä tien turvallisen ylittämisen kannalta tarpeellisenä, moottorikelkkaa saa kuitenkin tarpeellista varovaisuutta noudattaen muulloinkin tilapäisesti kuljettaa tiellä käyttäen ensisijaisesti tien auraamatonta osaa.

Käytettäessä moottorikäyttöisiä ajoneuvoja maastossa ja moottorikelkkailureitillä sovelletaan maastoliikennelakia (1710/95).

Merkin käyttö

Merkillä C7 voidaan kieltää myös tien ylitys, alitus tai edellä esitetty poikkeuksellisesti sallittava moottorikelkkojen ajo tiellä.

Tien ylitys voidaan kieltää esimerkiksi moottorikelkoille järjestetyn tien ylityskohdan lähistöllä. Moottorikelkalla ajo voidaan kieltää myös tielle tai sen kunnossapidolle aiheutuvien haittojen vuoksi. Syynä voi olla esimerkiksi moottorikelkkojen tiivistämä lumi, joka haittaa tien aurausta tai aiheuttaa keväisin lumen sulamisvaiheessa tulvia tai rumpujen jäätymistä.

Merkkiä ei käytetä samanaikaisesti merkin C2 (moottorikäyttöisellä ajoneuvolla ajo kielletty) kanssa, koska merkki C2 kieltää myös moottorikelkalla ajon.

Milloin on tarpeen varoittaa muuta liikennettä moottorikelkoista, käytetään varoitusmerkkiä A33 (muu vaara) ja ajoneuvoryhmän lisäkilpeä H12.11 (moottorikelkka).

Säädökset

Kielto koskee ajamista myös raskaalla moottorikelkalla. (TLL)

Maastoajoneuvolla saa ylittää tien tai sillan. Maastoajoneuvoa saa tämän lisäksi tarpeellista varovaisuutta noudattaen tilapäisesti kuljettaa tiellä, jos:

- 1) sen kuljettaminen maastossa on kohtuuttoman vaikeaa kuljetustehtävän tai maaston olosuhteiden vuoksi;
- 2) sen kuljettamista tiellä on pidettävä tien turvallisen ylittämisen kannalta tarpeellisenä;
- 3) siihen lisätään polttoainetta sen käyttömaaston välittömässä läheisyydessä olevalla yleiselle liikenteelle tarkoitettulla alueella;

4) se on siirrettävä tieliikenteeseen tarkoitettua ajoneuvosta maastoon 3 kohdassa tarkoitettulla alueella;

5) sitä säilytetään 3 kohdassa tarkoitettulla alueella sijaitsevalla pysäköintipaikalla.

Edellä 1 momentissa tarkoitettua tapauksessa on muuta kuin pyörillä varustettua maastoajoneuvoa kuljetettava lumimikelillä ensisijaisesti tien auraamattomalla osalla.

Moottorikelkkaa ja siihen kytkettyä perävaunua saa 1 ja 2 momentissa säädetyn lisäksi kuljettaa moottorikelkkailureitillä. (TLL 157 §)

C8 VAARALLISTEN AINEIDEN KULJETUS KIELLETTY



Mitat (mm): c

suuri	900
normaali	640
pieni	400

Merkin käyttö

Merkillä C8 (vaarallisten aineiden kuljetus kielletty) kielletään Liikenne- ja viestintäviraston määräysten mukaisten vaarallisten aineiden kuljettaminen tiellä. Merkkiä käytetään, kun Liikenne- ja viestintävirasto on päättänyt rajoittaa vaarallisten aineiden kuljettamista tietyllä alueella, tiellä tai tien osalla. Merkin yhteydessä käytetään aina kuvan 43 mukaisia lisäkilpiä, H14 (kielto ryhmän A vaarallisten aineiden kuljetukselle), H15 (kielto ryhmän B vaarallisten aineiden kuljetukselle) tai H16 (tunneliluokka).

Merkin voimassaoloaika osoitetaan lisäkilvellä H17 (voimassaoloaika), kun rajoitus koskee vain määrättyinä aikoina tapahtuvia kuljetuksia.

Merkkiä voidaan tarvittaessa käyttää ennakkomerkinä varustettuna lisäkilvellä H1 (kohde risteävässä suunnassa) tai H4 (etäisyys kohteeseen). Merkkiä voidaan käyttää ennakkomerkinä myös opastusmerkeissä F1–F6 ja F10–F12.

Merkin sijoitus

Merkki asetetaan kaikille rajoitusalueelle johtaville teille. Kielto-merkit toistetaan jokaisen maantieliittymän jälkeen, jos liittävällä tiellä esiintyy läpikulkevaa liikennettä. Merkin sijoituksessa noudatetaan kielto- ja rajoitusmerkkien yleisiä sijoittamisohjeita.

Merkin käyttöä ja sijoitusta on käsitelty tarkemmin ohjeessa *Tieliikenteen viitoituksen suunnittelu*.



H14



H15



H16

Kuva 43. Lisäkilpeä H14, H15 tai H16 käytetään aina merkin C8 yhteydessä.

Säädökset

Merkillä kielletään vaarallisten aineiden kuljetuksesta tiellä annetun Liikenne- ja viestintäviraston määräyksen mukaisten vaarallisten aineiden kuljettaminen tiellä. Merkin yhteydessä käytetään aina lisäkilpeä H14, H15 tai H16. (TLL)

C9 LINJA-AUTOLLA AJO KIELLETTY



Mitat (mm):	c
suuri	900
normaali	640
pieni	400

Merkin käyttö

Merkillä C9 (linja-autolla ajo kielletty) voidaan kieltää linja-autolla ajo.

Linja-auton määritelmä on esitetty ajoneuvolain (82/2021) 2. luvussa sekä autojen ja niiden perävaunujen puiteasetuksessa (EU) N:o 858/2018. Linja-auto on asetuksessa määritelty M₂- ja M₃-luokan ajoneuvo.

Lisäkilpien käytössä noudatetaan soveltuvin osin merkin C3 (kuorma- ja pakettiautolla ajo kielletty) yhteydessä annettuja ohjeita.

C10 MOPOLLA AJO KIELLETTY



Mitat (mm): **c**

suuri	900
normaali	640
pieni	400

Merkin käyttö

Merkillä C10 (mopolla ajo kielletty) voidaan kieltää mopolla ajo.

Jos kieltö halutaan laajentaa koskemaan myös moottoripyöriä, on käytettävä lisäksi merkkiä C6 (moottoripyörällä ajo kielletty).

Mopon ja moottoripyörän määritelmät on esitetty ajoneuvolain (82/2021) 2. luvussa sekä puiteasetuksessa (EU) N:o 168/2013. Mopo on L1e-B- ja L2e-luokan ajoneuvo ja moottoripyörä on L3e- ja L4e-luokan ajoneuvo.

Merkillä voidaan kieltää mopolla ajo esimerkiksi vilkkaasti liikennöidyllä tiellä, kun se liikenneturvallisuuksista katsotaan tarpeelliseksi ja vastaavan liikenneyhteyden tarjoava reitti, jolla mopoilu on sallittu, on olemassa. Muutoin ajoneuvoliikenteen rajoittaminen edellyttää tiesuunnitelmaa, jossa kieltö on vahvistettu. Tekstillisellä lisäkilvellä "Sallittu mopoille" varustetulla merkillä D5–D7 (pyörätien ja jalkakäytävän osoittavat merkit) voidaan sallia mopoilu pyörätiellä.

Merkin sijoitus

Merkki voidaan kieltö- ja rajoitusmerkkien yleisestä sijoittamisohjeesta poiketen sijoittaa myös yksinomaan tien tai sen osan sulkevaan laitteeseen.

C11 POLKUPYÖRÄLLÄ AJO KIELLETTY



Mitat (mm): **c**

suuri	900
normaali	640
pieni	400

Merkin käyttö

Merkillä C11 (polkupyörällä ajo kielletty) voidaan kieltää polkupyörällä ajo.

Polkupyörän määritelmä on esitetty ajoneuvolain (82/2021) 2. luvussa.

Polkupyörällä ajo voidaan kieltää esimerkiksi vilkkaasti liikennöidyllä tiellä, kun se liikenneturvallisuussyistä katsotaan tarpeelliseksi ja vastaavan liikenneyhteyden tarjoava reitti on olemassa.

Merkkiä ei yleensä käytetä, jos polkupyöräliikenteelle on järjestetty tarpeelliset yhteydet, jotka on osoitettu merkillä D5 (pyörätie) tai merkeillä D6 (yhdistetty pyörätie ja jalkakäytävä) tai D7 (pyörätie ja jalkakäytävä rinnakkain).

Merkit D5–D7 osoittavat pyörätien, jota polkupyöräilijän on käytettävä ajaessaan asianomaiseen suuntaan. Merkityn pyörätien kanssa vastaavan liikenneyhteyden tarjoavan tien käyttö on siten polkupyöräilijältä yleensä kielletty, vaikka merkkiä C11 ei käytettäisikään.

Merkkiä C11 voidaan käyttää ohjaamaan polkupyöräilijä vastaavan liikenneyhteyden tarjoavalle reitille, jos reitti näyttää lähtevän eri suuntaan kuin päätie kuvan 44 mukaisesti. Suositeltavampaa on kuitenkin käyttää pyöräilijöiden ohjaamiseen opastusmerkkiä F50 (polkupyörälle tarkoitettu reitti) tai F20 (pyöräilyn viitta).

Merkillä C11 voidaan kieltää polkupyörällä ajo myös esimerkiksi puistokäytävillä ja vastaavilla alueilla. Näissä tapauksissa on kuitenkin suositeltavampaa merkitä kyseinen tie jalkakäytäväksi merkillä D4 (jalkakäytävä).

C12 POLKUPYÖRÄLLÄ JA MOPOLLA AJO KIELLETTY



Mitat (mm): **c**

suuri	900
normaali	640
pieni	400

Merkin käyttö

Merkillä C12 (polkupyörällä ja mopolla ajo kielletty) voidaan kieltää polkupyörällä ja mopolla ajo.

Polkupyörän määritelmä on esitetty ajoneuvolain (82/2021) 2. luvussa. Mopo on ajoneuvolain (82/2021) 2. luvussa sekä puiteasetuksessa (EU) N:o 168/2013 määritetty L1e-B- ja L2e-luokan ajoneuvo.

Polkupyörällä ja mopolla ajo voidaan kieltää esimerkiksi vilkkaasti liikennöidyllä tiellä, kun se liikenneturvallisuuksista katsotaan tarpeelliseksi ja vastaavan liikenneyhteyden tarjoava reitti on olemassa.

Merkkiä ei yleensä käytetä, jos mopo- ja polkupyöräliikenteelle on järjestetty tarpeelliset yhteydet, jotka on osoitettu merkillä D5 (pyörätie), D6 (yhdistetty pyörätie ja jalkakäytävä) tai D7 (pyörätie ja jalkakäytävä rinnakkain) varustettuna tekstillisellä lisäkilvellä "Sallittu mopoille".

Merkit D5–D7 osoittavat pyörätien, jota pyöräilijän on käytettävä ajaessaan asianomaiseen suuntaan. Merkityn pyörätien kanssa vastaavan liikenneyhteyden tarjoavan tien käyttö on siten polkupyöräilijältä yleensä kielletty, vaikka merkkiä C11 (polkupyörällä ajo kielletty) ei käytettäisi. Sen sijaan mopoilijan ei tarvitse käyttää merkillä D5–D7 ja tekstillisellä lisäkilvellä "Sallittu mopoille" osoitettua pyörätietä. Tällöin voi tulla tarve merkin C10 (mopolla ajo kielletty) tai C12 käyttöön myös tilanteissa, jossa tarpeelliset yhteydet on osoitettu merkeillä D5–D7.

Merkkiä C12 voidaan käyttää ohjaamaan polkupyöräilijä ja mopoilija vastaavan liikenneyhteyden tarjoavalle reitille, jos reitti näyttää lähtevän eri suuntaan kuin päätie kuvan 44 mukaisesti. Suositeltavampaa on kuitenkin käyttää oikealle reitille ohjaamiseen ajoneuvoryhmäkohtaista merkkiä F50 (polkupyörälle tarkoitettu reitti ja mopolle tarkoitettu reitti) tai merkkiä F20 (pyöräilyn viitta).

Merkillä C12 voidaan kieltää polkupyörällä ja mopolla ajo myös esimerkiksi puistokäytävillä ja vastaavilla alueilla. Näissä tapauksissa on kuitenkin suositeltavampaa merkitä kyseinen tie jalkakäytäväksi merkillä D4 (jalkakäytävä).

Jos on tarpeen kieltää vain mopolla ajo, käytetään merkkiä C10. Polkupyörällä ajo kielletään merkillä C11.

C13 JALANKULKU KIELLETTY



Mitat (mm): **c**

suuri	900
normaali	640
pieni	400

Merkin käyttö

Merkillä C13 (jalankulku kielletty) voidaan kieltää jalankulku.

Jalankulku voidaan kieltää esimerkiksi vilkkaasti liikennöidyllä tiellä, kun se liikenneturvallisuussyistä katsotaan tarpeelliseksi ja vastaavan liikenneyhteyden tarjoava jalkakäytävä on olemassa.

Merkkiä ei yleensä käytetä, jos jalankulkijalle on osoitettu jalkakäytävä, merkillä D4 (jalkakäytävä) tai merkeillä D6 (yhdistetty pyörätie ja jalkakäytävä) tai D7 (pyörätie ja jalkakäytävä rinnakkain).

Merkit D4, D6 ja D7 osoittavat jalkakäytävän tai pyörätien, jota jalankulkijan on käytettävä asianomaiseen suuntaan kulkessaan. Merkityn jalkakäytävän kanssa vastaavan liikenneyhteyden tarjoavan tien käyttö on siten jalankulkijalta kielletty, vaikka merkkiä C13 ei käytettäisikään.

Merkkiä C13 voidaan käyttää ohjaamaan jalankulkijat jalkakäytävälle vain, jos jalkakäytävä näyttää lähtevän eri suuntaan kuin päätie kuvan 44 mukaisesti. Suositeltavampaa on kuitenkin käyttää ohjaamiseen merkkiä F52 (jalankulkijalle tarkoitettu reitti), F19 (jalankulun viitta) tai F20.2 (pyöräilyn viitta, jossa myös jalankulkijan tunnus).

Merkin mahdollisia käyttökohteita ovat eritasoliittymän sisällä olevat linja-autopysäkit, joilta jalankulku kielletään moottori- ja moottoriliikennetielle. Merkkiä voidaan käyttää myös moottori- ja moottoriliikennetien rampin loppupäässä, jossa halutaan estää jalankulku rampin vastasuuntaan. Merkki ei kuitenkaan ole tarpeen, jos liittymä on niin lähellä moottori- tai moottoriliikennetien alkupäätä, että merkki E15 (moottoritie) tai merkki E17 (moottoriliikennetie) on siitä hyvin nähtävissä.

Säädökset

Tieliikennelainsäädännössä tarkoitetaan:

3) *jalankulkijalla* jalan, suksilla, luistimilla tai vastaavilla välineillä liikkuvaa ja potkukelkan, lastenvaunujen, leikki-ajoneuvon, pyörätuolin, jalankulkua avustavan tai korvaavan liikkumisvälineen tai vastaavan laitteen käyttäjää taikka polkupyörän tai mopon taluttajaa (**TLL 2 §**)

C14 JALANKULKU JA POLKUPYÖRÄLLÄ AJO KIELLETTY

C15 JALANKULKU JA POLKUPYÖRÄLLÄ JA MOPOLLA AJO KIELLETTY



C14



C15

Mitat (mm): c

suuri	900
normaali	640
pieni	400

Merkkien käyttö

Merkillä C14 (jalankulku ja polkupyörällä ajo kielletty) voidaan kieltää jalankulku ja polkupyörällä ajo. Merkillä C15 (jalankulku ja polkupyörällä ja mopolla ajo kielletty) voidaan kieltää sekä jalankulku että polkupyörällä ja mopolla ajo.

Polkupyörän määritelmä on esitetty ajoneuvolain (82/2021) 2. luvussa. Mopo on ajoneuvolain (82/2021) 2. luvussa sekä puitesäädöksessä (EU) N:o 168/2013 määritetty L1e-B- ja L2e-luokan ajoneuvo.

Merkillä C14 voidaan kieltää jalankulku ja polkupyörällä ajo esimerkiksi vilkkaasti liikennöidyllä tiellä, kun se liikenneturvallisuuksista katsotaan tarpeelliseksi ja vastaavan liikenneyhteyden tarjoava reitti on olemassa. Merkillä C15 kielletään jalankulun ja pyöräilyn lisäksi mopolla ajo.

Merkkejä ei yleensä käytetä, jos jalankulkijoille, polkupyöräilijöille ja mopoille on järjestetty tarpeelliset yhteydet, jotka on osoitettu merkillä D4 (jalkakäytävä) tai D5 (pyörätie), D6 (yhdistetty pyörätie ja jalkakäytävä) tai D7 (pyörätie ja jalkakäytävä rinnakkain) varustettuna lisäkilvellä "Sallittu mopoille".

Merkit D4–D7 osoittavat jalkakäytävän tai pyörätien, jota jalankulkijan on käytettävä ja polkupyöräilijän yleensä käytettävä asianomaiseen suuntaan kulkiessaan. Merkityn jalkakäytävän tai pyörätien kanssa vastaavan liikenneyhteyden tarjoavan tien käyttö on siten jalankulkijalta kielletty ja polkupyöräilijältä yleensä kielletty, vaikka merkkiä C14 ei käytettäisikään. Sen sijaan mopoilijan ei tarvitse käyttää merkillä D5–D7 sekä tekstillisellä lisäkilvellä "Sallittu mopoille" osoitettua pyörätietä. Tällöin voi tulla tarve merkin C10 (mopolla ajo kielletty), C12 (polkupyörällä ja mopolla ajo kielletty) tai C15 käyttöön myös tilanteessa, jossa tarpeelliset yhteydet on osoitettu merkeillä D5–D7.

Säädökset

Tieliikennelainsäädännössä tarkoitetaan:

3) *jalankulkijalla* jalan, suksilla, luistimilla tai vastaavilla välineillä liikkuvaa ja potkukelkan, lastenvaunujen, leikki-ajoneuvon, pyörätuolin, jalankulkua avustavan tai korvaavan liikkumisvälineen tai vastaavan laitteen käyttäjää taikka polkupyörän tai mopon taluttajaa (TLL 2 §)

Merkkiä C14 voidaan käyttää ohjaamaan jalankulkija ja polkupyöräilijä, merkillä C15 lisäksi mopoilija, vastaavan liikenneyhteyden tarjoavalle reitille, jos reitti näyttää lähtevän eri suuntaan kuin päätie kuvan 44 mukaisesti. Suositeltavampaa on kuitenkin käyttää oikealle reitille ohjaamiseen ajoneuvoryhmäkohtaista merkkiä F50 (polkupyörälle tarkoitettu reitti ja mopolle tarkoitettu reitti), F52 (jalankulkijalle tarkoitettu reitti) tai merkkejä F19 (jalankulun viitta) ja F20 (pyöräilyn viitta).

Merkkien mahdollisia käyttökohteita ovat eritasoliittymän sisällä olevat linja-autopysäkit, joilta jalankulku ja pyöräily tai jalankulku, pyöräily ja mopolla ajo kielletään moottori- ja moottoriliikennetielle. Merkit eivät kuitenkaan ole tarpeen, jos liittymä on niin lähellä moottori- tai moottoriliikennetien alkupäätä, että merkki E15 (moottoritie) tai merkki E17 (moottoriliikennetie) on siitä hyvin nähtävissä. Jos on tarpeen kieltää vain mopolla ajo, käytetään merkkiä C10, polkupyörällä ajo kielletään merkillä C11 ja jalankulku kielletään merkillä C13.

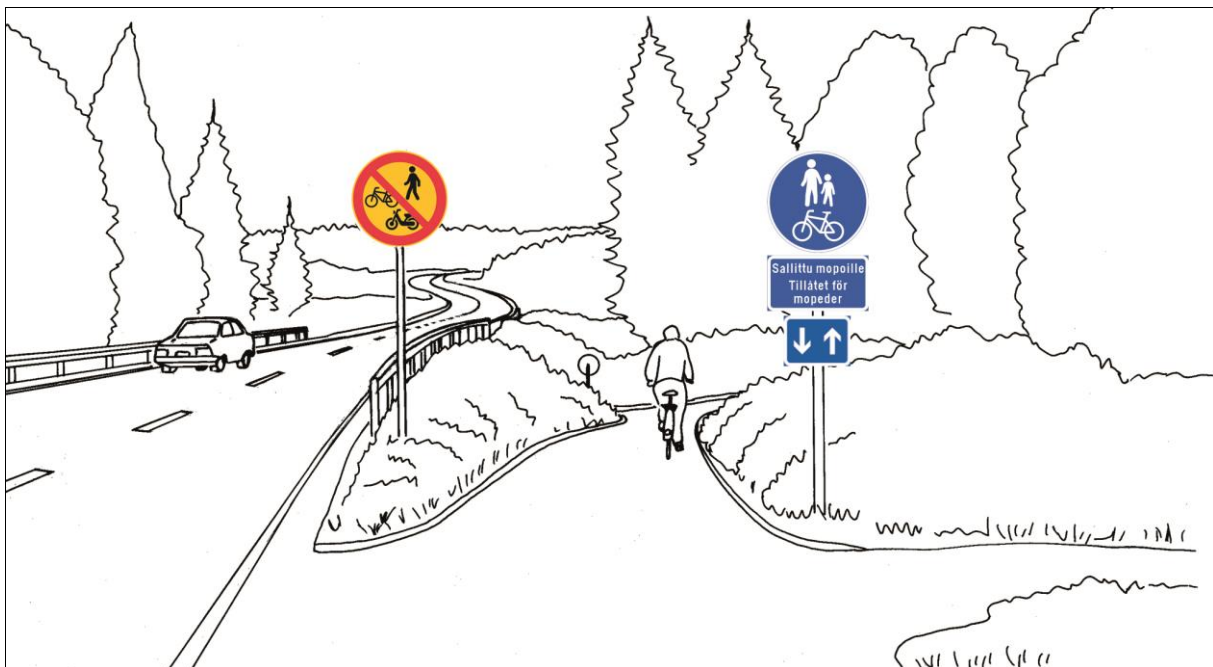

Kuva 44. Merkillä C15 voidaan kieltää jalankulku sekä polkupyörällä ja mopolla ajo vilkkaasti liikennöidyillä teillä, jos on olemassa vastaavan yhteyden tarjoava jalkakäytävä ja pyörätie. Korvaava yhteys osoitetaan merkillä D6 (yhdistetty pyörätie ja jalkakäytävä) sekä tekstillisellä lisäkilvellä "Sallittu mopoille". Kuvan tapauksessa pyörätie johtaa samaan kohteeseen kuin päätie. Merkkiä C15 on käytetty, koska pyörätie näyttää lähtevän eri suuntaan kuin päätie.

C16 RATSASTUS KIELLETTY



Mitat (mm):	c
suuri	900
normaali	640
pieni	400

Merkin käyttö

Merkillä C16 (ratsastus kielletty) voidaan kieltää ratsastaminen.

Merkin käyttö voi tulla kyseeseen esimerkiksi ulkoilupolulla. Hevosien taluttaminen kieltoalueella on kuitenkin sallittua. Kielto ei koske myöskään hevosajoneuvoja.

Tilanteissa, joissa ratsastajien reitti kulkee jalankulku- ja pyörätien kanssa samaan suuntaan, voidaan tapauskohtaisesti suunnitella ns. kavioura kulkemaan jalankulku- ja pyörätien viereen.

C17 KIELLETTY AJOSUUNTA



Yleistä

Merkillä C17 (kielletty ajosuunta) voidaan kieltää ajoneuvolla ajo kyseiseen suuntaan. Merkin sivuuttaminen ajoneuvolla ja raitiovaunulla on kielletty.

Merkin käyttö

Merkkiä käytetään yksisuuntaiselle liikenteelle tarkoitetulla tiellä tai tienkohdassa, jossa sallitaan liikenne vain yhteen suuntaan. Merkki voidaan näkyvyyden lisäämiseksi sivusuunnassa tehdä lieriömäiseksi.

Yksisuuntaisella tiellä merkin sivuuttaminen polkupyörällä voidaan sallia kuvan 45 mukaisesti lisäkilvellä H12.10 (polkupyörä) varustettuna tekstillä "Ei koske". Merkin yhteydessä ei käytetä muita lisäkilpiä.

Merkillä kielletään ajo vain sen tarkoittamassa suunnassa. Jos on tarpeen kieltää liikenne molemmissa ajosuunnissa, käytetään merkkiä C1 (ajoneuvolla ajo kielletty).

Merkkiä käytetään esimerkiksi kieltämään ajo väärään suuntaan erkanemisrampilla pitkin moottoritielelle. Poikkeuksellisesti voidaan rampilla risteävällä tiellä käyttää lisäksi merkkejä C18 (vasemmalle kääntyminen kielletty) ja C19 (oikealle kääntyminen kielletty), kun merkki C17 ei näy risteävälle tielle riittävän hyvin.

Mitat (mm): **c**

suuri	900
normaali	640
pieni	400

Merkkiä ei yleensä käytetä merkin D3.1 (liikenteenjakaja) yhteydessä. Molempien merkkien käyttö voi tulla kysymykseen kaksiajorataisella tiellä tai kadulla, jolla on leveä erotuskaista. Merkkien käytöstä on tarkemmin merkin D3 yhteydessä.

Merkkiä käytetään kuitenkin kaksiajokaismaisilla teillä olevissa ns. "kalanpyrstöliittymissä" kieltämään ajo liikennesaarekkeen väärältä puolelta.

Merkkiä voidaan käyttää myös, kun pysäköinti- tai terminaalialueen sisään- ja ulostulokohdat halutaan järjestää yksisuuntaisiksi. Merkin käytöstä on lisää esimerkkejä kuvineen yksisuuntaiselle liikenteelle tarkoitetuissa tilanteissa merkin E14 (yksisuuntainen tie) yhteydessä.



Kuva 45. Lisäkilven H12.10 (polkupyörä) käyttö merkin C17 (kielletty ajosuunta) yhteydessä.

Säädökset

Merkin sivuuttaminen ajoneuvolla ja raitiovaunulla on kielletty. Merkin sivuuttaminen polkupyörällä voidaan sallia lisäkilvellä H12.10 varustettuna tekstillä "Ei koske".

Merkki voidaan sijoittaa myös yksinomaan tien tai sen osan sulkevaan laitteeseen. (TLL)

Merkki voidaan näkyvyyden lisäämiseksi sivusuunnassa tehdä lieriömäiseksi. Merkin yhteydessä ei käytetä muuta lisäkilpeä kuin H12.10 varustettuna tekstillä "Ei koske".
(VNa 34 §)

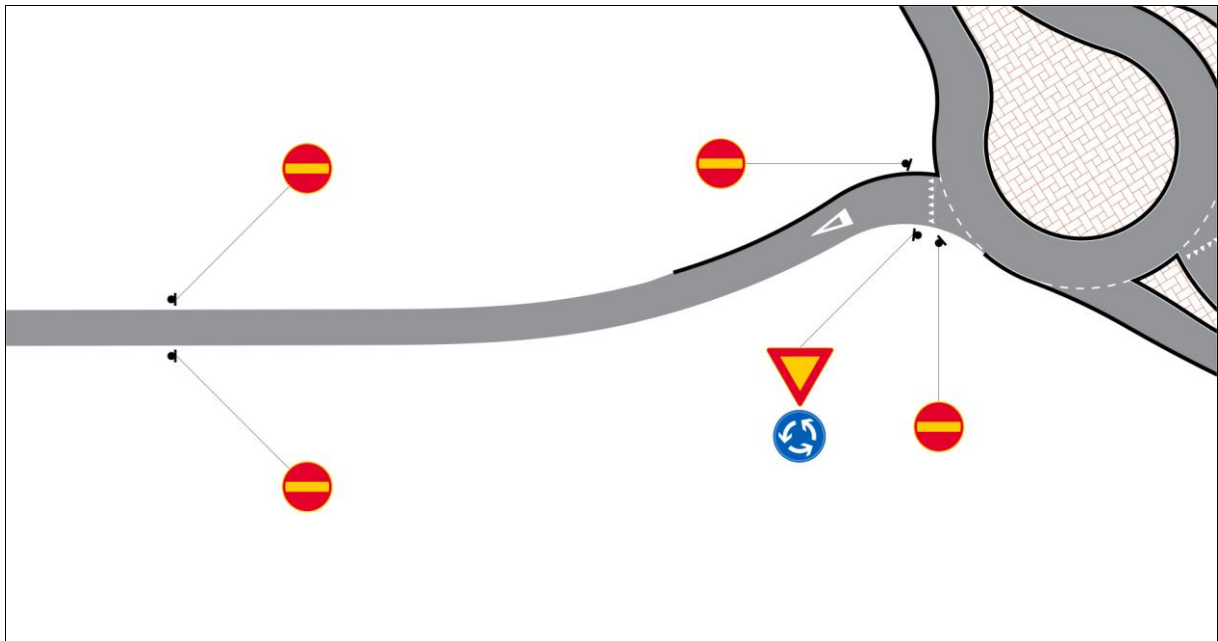

Kuva 46. Merkin C17 (kielletty ajosuunta) käyttö pisaraliittymässä.

Merkin sijoitus

Merkki voidaan kielto- ja rajoitusmerkkien yleisestä sijoittamisohjeesta poiketen sijoittaa myös yksinomaan tien tai sen osan sulkevaan laitteeseen.

Rampilla väärään suuntaan ajamisen estämiseksi merkki sijoitetaan molemmiin puolin erkanemisrampille, rampin risteävän tien päähän merkin D3.1 (liikenteenjakaja) jälkeen. Lisäksi merkki sijoitetaan noin 150–200 metriä rampin risteävän tien päästä rampin molemmille puolille.

Kuvassa 46 on esitetty merkin sijoitus pisaraliittymään liittyvällä rampilla.

C18 VASEMMALLE KÄÄNTYMINEN KIELLETTY



Mitat (mm): c

suuri	900
normaali	640
pieni	400

Merkin käyttö

Merkillä C18 (vasemmalle kääntyminen kielletty) kielletään ajoneuvolla vasemmalle kääntyminen ja U-käännös risteyksessä, jollei lisäkilvellä ole osoitettu muuta vaikutusalueetta.

Kääntyminen voidaan kieltää, jos se liiketurvallisuussyistä tai liikenteen sujuvuuden vuoksi katsotaan tarpeelliseksi. Merkkiä voidaan käyttää esimerkiksi huoltoasemien, levähdysalueiden ja vastaavien sisään- ja ulosmenoteillä kieltämään liiketurvallisuuden kannalta ei-toivottavat ajoradan ylitykset.

Kääntymiskieltoimerkin sijasta voidaan käyttää merkkiä D1 (pakollinen ajosuunta). Esimerkiksi kaksiajorataisiin teihin liittyvillä rampeilla käytetään merkin B5 (väistämisvelvollisuus risteyksessä) kanssa oikealle osoittavaa pakollisen ajosuunnan merkkiä D1.4.

Merkkiä voidaan käyttää myös risteävällä tiellä olevan merkin C1 (ajoneuvolla ajo kielletty) tai C17 (kielletty ajosuunta) ennakkomerkkinä. Läpiajokiellon ennakkomerkkinä käytetyn merkin C18 yhteydessä käytetään asiasisällöltään samoja lisäkilpiä (kuten ajoneuvoryhmä, jota läpiajo koskee) kuin varsinaisessa läpiajon kieltävässä merkissä.

Merkin sijoitus

Merkki voidaan kiello- ja rajoitusmerkkien yleisestä sijoittamisohjeesta poiketen sijoittaa myös yksinomaan ajoradalla olevalle korokkeelle, ajoradan vasemmalle puolelle tai sen yläpuolelle.

Säädökset

Merkillä kielletään ajoneuvolla vasemmalle kääntyminen ja U-käännös risteyksessä, jollei lisäkilvellä ole osoitettu muuta vaikutusalueetta.

Merkki voidaan sijoittaa myös yksinomaan ajoradalla olevalle korokkeelle, ajoradan vasemmalle puolelle tai sen yläpuolelle. (TLL)

Merkkiä ei yleensä käytetä yhdessä merkin D1 kanssa.
(VNa 34 §)

C19 OIKEALLE KÄÄNTYMINEN KIELLETTY



Mitat (mm):	c
suuri	900
normaali	640
pieni	400

Merkin käyttö

Merkillä C19 (oikealle kääntyminen kielletty) kielletään ajoneuvolla oikealle kääntyminen risteyksessä, jollei lisäkilvellä ole osoitettu muuta vaikutusaluetta. Kääntyminen voidaan kieltää, jos se liikenneturvallisuussyistä tai liikenteen sujumuuden vuoksi katsotaan tarpeelliseksi.

Merkkiä voidaan käyttää myös risteävällä tiellä olevan merkin C1 (ajoneuvolla ajo kielletty) tai C17 (kielletty ajosuunta) ennakkomerkkinä. Läpiajokiellon ennakkomerkkinä käytetyn merkin C19 yhteydessä käytetään asiasisällöltään samoja lisäkilpiä (kuten ajoneuvoryhmä, jota läpiajo koskee) kuin varsinaisessa läpiajon kieltävässä merkissä.

Kääntymiskieltomerkin sijasta voidaan käyttää merkkiä D1 (pakollinen ajosuunta).

Säädökset

Merkillä kielletään ajoneuvolla oikealle kääntyminen risteyksessä, jollei lisäkilvellä ole osoitettu muuta vaikutusaluetta. (TLL)

Merkkiä ei yleensä käytetä yhdessä merkin D1 kanssa. (VNa 34 §)

C20 U-KÄÄNNÖS KIELLETTY



Mitat (mm): c

suuri	900
normaali	640
pieni	400

Merkin käyttö

Merkillä C20 (U-käännös kielletty) kielletään ajoneuvolla tulosuuntaan kääntymisen (U-käännös) seuraavassa risteyksessä ja ennen sitä. Kääntymisen tulosuuntaan voidaan kieltää, jos se liikenneturvallisuussyistä tai liikenteen sujuvuuden vuoksi katsotaan tarpeelliseksi.

Merkin vaikutusalue alkaa merkin kohdalta. Jos merkillä halutaan osoittaa kieltö tietyssä risteyksessä, merkki asetetaan välittömästi ennen tätä risteystä.

Merkkiä C20 ei ole tarpeen käyttää merkillä E19 (tunneli) merkityissä tunneleissa, koska niissä on voimassa olevien liikennesääntöjen mukaan U-käännös kielletty. Muista tunnelin liikennesäännöistä on tarkemmin merkin E19 yhteydessä.

Merkin sijoitus

Merkki sijoitetaan kohtaan, josta kiellon halutaan alkavan. Jos risteyksessä on kaksi tai useampia ajokaistoja kumpaakin ajosuuntaa varten, sijoitetaan toinen merkki ajoradat toisistaan erottavalle korokkeelle.

Merkki voidaan kieltö- ja rajoitusmerkkien yleisestä sijoitusohjeesta poiketen sijoittaa myös yksinomaan ajoradalla olevalle korokkeelle, ajoradan vasemmalle puolelle tai sen yläpuolelle.

Säädökset

Merkillä kielletään ajoneuvolla tulosuuntaan kääntymisen (U-käännös) seuraavassa risteyksessä ja ennen sitä. Merkki voidaan sijoittaa myös yksinomaan ajoradalla olevalle korokkeelle, ajoradan vasemmalle puolelle tai sen yläpuolelle. (TLL)

C21 AJONEUVON SUURIN SALLITTU LEVEYS



Mitat (mm): c

suuri	900
normaali	640
pieni	400

Yleistä

Merkissä C21 (ajoneuvon suurin sallittu leveys) oleva luku osoittaa ajoneuvon suurimman sallitun leveyden metreissä. Leveyttä mitattaessa otetaan myös kuorma huomioon. Suurin luku, joka merkissä voi esiintyä on 4,0 m. Taulukkoon 4 on koottu esimerkkejä ajoneuvojen sallituista leveyksistä. Ajoneuvojen suurimmat sallitut leveydet on esitetty tarkemmin tieliikennelain liitteissä 7.2–7.4.

Merkin käyttö

Merkkiä käytetään, jos tiellä tai sen osalla joudutaan rajoittamaan ajoneuvon suurinta sallittua leveyttä. Merkkiä käytetään tienkohdissa, joissa erikoiskuljetuksista ja erikoiskuljetusajoneuvoista annetun Liikenne- ja viestintäministeriön asetuksen (786/2012) enimmäisleveyden (4,0 metriä) mukaista kuljetusta ei voida turvallisesti kuljettaa.

Merkillä ei osoiteta kaistan vapaata leveyttä. Kapeista tienkohdista, joiden leveys, turvavälit huomioon ottaen, on kaksikaistaisella tiellä alle 6,0 metriä tai yksikaistaisella tiellä alle 4,0 metriä, varoitetaan merkillä A4 (kapeneva tie) ja lisäkilvellä H6 (vapaa leveys).

Merkkiä voidaan tarvittaessa käyttää ennakkomerkkinä varustettuna lisäkilvellä H1 (kohde risteävässä suunnassa) tai H4 (etäisyys kohteeseen). Jos merkissä ilmoitettua leveämmille ajoneuvoille on järjestetty kiertotie, korvaa kiertotien viitoitus ennakkomerkkin.

Merkkiä C21 voidaan käyttää ennakkomerkkinä myös opastusmerkeissä F1–F6 ja F10–F12.

Säädökset

Merkissä oleva luku osoittaa ajoneuvon suurimman sallitun leveyden metreissä. Leveyttä mitattaessa otetaan myös kuorma huomioon. (TLL)

Suurin luku, joka merkissä saa esiintyä, on 4,0 metriä.
(VNa 34 §)

Merkin numeroarvot

Merkissä esitettävän leveyden suuruutta määritettäessä pyöristetään mitattu leveys alaspäin lähimpään 0,1 metriin ja tästä vähennetään 0,1 metrin turvallisuusvara. Myös tasaluvusta tehdään pyöristus alaspäin ja vähennetään turvallisuusvara. Esimerkiksi jos mitattu leveys on 2,37 metriä, merkissä ilmoitettava suurin sallittu leveys on 2,2 m. Erityisistä syistä voidaan käyttää suurempaa turvallisuusvaraa. Merkin rajoitussarvon määrittäminen on esitetty kuvassa 47.

Merkin sijoitus

Merkki sijoitetaan välittömästi ennen kohdetta tai eräissä tapauksissa myös esteeseen esimerkiksi pysäköintilaitoksissa. Lisäksi sijoitetaan ennakkomerkki noin 300 metriä ennen kapeaa tienkohtaa, jos kohde tulee eteen yllättäen. Ennakkomerkki sijoitetaan myös viimeiseen liittymään, jossa on mahdollista valita vaihtoehtoinen reitti.

Taulukko 4. Yleisimpien ajoneuvojen suurimmat sallitut leveydet.

Ajoneuvo	Leveys (m)
Pakettiauto	2,60
Kuorma-auto	2,60
Linja-auto	2,55
Henkilöauto	2,55
Yli kaksipyöräinen polkupyörä	1,25
Kaksipyöräinen mopo	1,00
Kaksipyöräinen moottorilla varustettu polkupyörä	1,00
Kevyt sähköajoneuvo ja enintään kaksipyöräinen polkupyörä	0,80

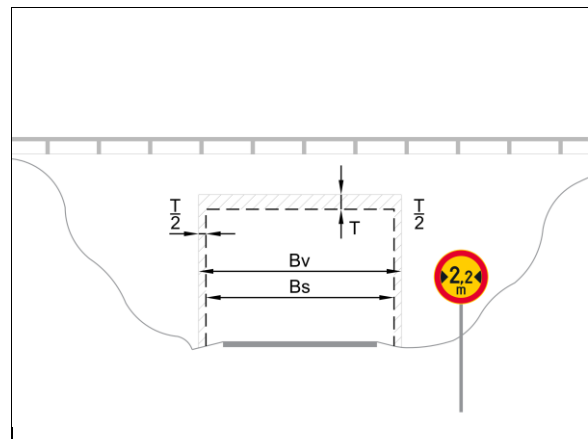

Bv = mitattu leveys

T = turvallisuusvara: mitatun arvon pyöristus alaspäin, lisätään 0,1 metriä

Bs = sallittu leveys (vapaa leveys)

Esimerkki

Bv = 2,37 m

T = 0,07 m + 0,1 m = 0,17 m

Bs = Bv - T = 2,37 m - 0,17 m = 2,20 m

Kuva 47. Suurinta sallittua leveyttä ja korkeutta määritettäessä käytetyt käsitteet.

C22 AJONEUVON SUURIN SALLITTU KORKEUS



Mitat (mm):	c
suuri	900
normaali	640
pieni	400

Yleistä

Merkissä C22 (ajoneuvon suurin sallittu korkeus) oleva luku osoittaa ajoneuvon suurimman sallitun korkeuden metreissä. Korkeutta mitattaessa otetaan myös kuorma huomioon. Suurin luku, joka merkissä voi esiintyä on 4,4 m.

Merkin käyttö

Merkkiä käytetään tienkohdissa, joissa erikoiskuljetuksista ja erikoiskuljetusajoneuvoista annetun Liikenne- ja viestintäministeriön asetuksen (786/2012) enimmäiskorkeuden (4,4 metriä) mukaista kuljetusta ei voida kuljettaa.

Merkkiä käytetään, jos sallittu korkeus on enintään 4,4 metriä. Jos vapaa korkeus on yli 4,4 metriä, voidaan alikulkukorkeuden merkitsemisessä käyttää lisäkilpeä H7 (vapaa korkeus) merkin H7 yhteydessä esitettyjen ohjeiden mukaisesti.

Sallittu alikulkukorkeus on tarkistettava aika ajoin ja aina uudelleenpäällistysten jälkeen.

Merkkiä käytetään lähinnä matalien silta-aukkojen merkitsemisessä. Lisäksi merkin kanssa käytetään rajoitetun korkeuden tehosteena alle 4,4 metrin alikulkukorkeuksilla merkkiä I8 (korkeusmerkki). Kun alikulkukorkeutta rajoittaa sähköjohto, käytetään lisäkilpeä H8 (sähköjohdon korkeus).

Merkkiä C22 voidaan käyttää ennakkomerkkinä varustettuna lisäkilvellä H1 (kohde risteävässä suunnassa) ja H4 (etäisyys kohteeseen). Ennakkomerkkiä käytetään aina kun tien nopeusrajoitus on 70 km/h tai enemmän. Ennakkomerkintää käytetään aina myös tilanteissa, joissa merkissä esitetty lukema on 4,3 m tai vähemmän. Ennakkomerkkiä käytetään merkin C21 (ajoneuvon suurin sallittu leveys) yhteydessä esitettyjä periaatteita noudattaen.

Merkkiä voidaan käyttää ennakkomerkkinä myös opastusmerkeissä F1–F7 ja F10–F12.

Säädökset

Merkissä oleva luku osoittaa ajoneuvon suurimman sallitun korkeuden metreissä. Korkeutta mitattaessa otetaan myös kuorma huomioon.

Merkki voidaan sijoittaa myös yksinomaan ajoradalla olevalle korokkeelle, ajoradan vasemmalle puolelle tai sen yläpuolelle. (TLL)

Rajoituksen suuruutta määrättäessä pyöristetään tienkohdan vapaa alikulkukorkeus alaspäin lähimpään 0,1 metriin ja tästä vähennetään 0,1 metriä. Erityisistä syistä voidaan käyttää myös suurempaa turvallisuusvaraa. Suurin luku, joka merkissä saa esiintyä, on 4,4 metriä. (VNa 34 §)

Merkin numeroarvot

Merkissä esitettävän korkeuden suuruutta määritettäessä pyöristetään mitattu korkeus alaspäin lähimpään 0,1 metriin ja tästä vähennetään turvallisuusvarana 0,1 metriä. Myös tasaluvusta tehdään pyöristys alaspäin ja vähennetään turvallisuusvara. Esimerkiksi jos sillan mitattu alikulkukorkeus on 4,24 metriä, rajoitusarvoksi merkitään 4,1 m. Erityisistä syistä voidaan käyttää suurempaa turvallisuusvaraa.

Esimerkkejä sillan korkeusmerkinnöistä on kuvassa 48 ja ohjeita rajoitetun korkeuden ja korkeutta rajoittavien esteiden merkitsemisestä merkkien I8 (korkeusmerkki) ja I9 (alikulun korkeusmitta) yhteydessä.

Merkin sijoitus

Maanteilla merkki C22 (ajoneuvon suurin sallittu korkeus) sijoitetaan esteeseen, lisäksi merkki voidaan sijoittaa välittömästi ennen kohdetta tien oikealle puolelle. Tilanteen salliessa merkki voidaan sijoittaa myös yksinomaan ajoradalla olevalle korokkeelle, ajoradan vasemmalle puolelle tai sen yläpuolelle.

Jos rajoitusarvo on sama koko poikkileikkauksessa, merkitään rajoitettu alikulkukorkeus esteeseen ajokaistojen väliin merkillä C22 kuvan 48a mukaisesti. Jos tienkohdassa on vain yksi ajokaista tai tienkohdassa on ohituskielto, merkki C22 sijoitetaan esteeseen ajokaistan keskelle. Rajoitus voidaan osoittaa lisäksi ajoradan sivussa olevalla merkillä kuvan 48a mukaisesti.

Jos ajoradan rajoitusarvot eri ajokaistoilla poikkeavat yli 20 cm, rajoitukset osoitetaan ajokaistakohtaisesti tien tai ajoradan sivussa olevalla merkillä C36 (ajokaistakohtainen kielto, rajoitus tai määräys). Tällöin ennakkomerkkinä käytetään merkkiä C36 varustettuna lisäkilvellä H4 (etäisyys kohteeseen). Rajoitettu alikulkukorkeus merkitään lisäksi merkillä C22 esteeseen ajokaistan yläpuolelle kuvan 48b mukaisesti.

Rajoitettu alikulkukorkeus merkitään myös vastakkaisen ajosuunnan ajokaistan yläpuolelle, jos ohittaminen tai tilapäinen ajo vastaantulevalla ajokaistalla on sallittu. Suurempi rajoitettu alikulkukorkeuden paikka merkitään alikulun korkeusmitalla.

Tietyömailla olevien siltatöiden merkitsemisestä on tarkemmin ohjeessa *Liikenne tietyömaalla – Tienrakennustyömaat*.

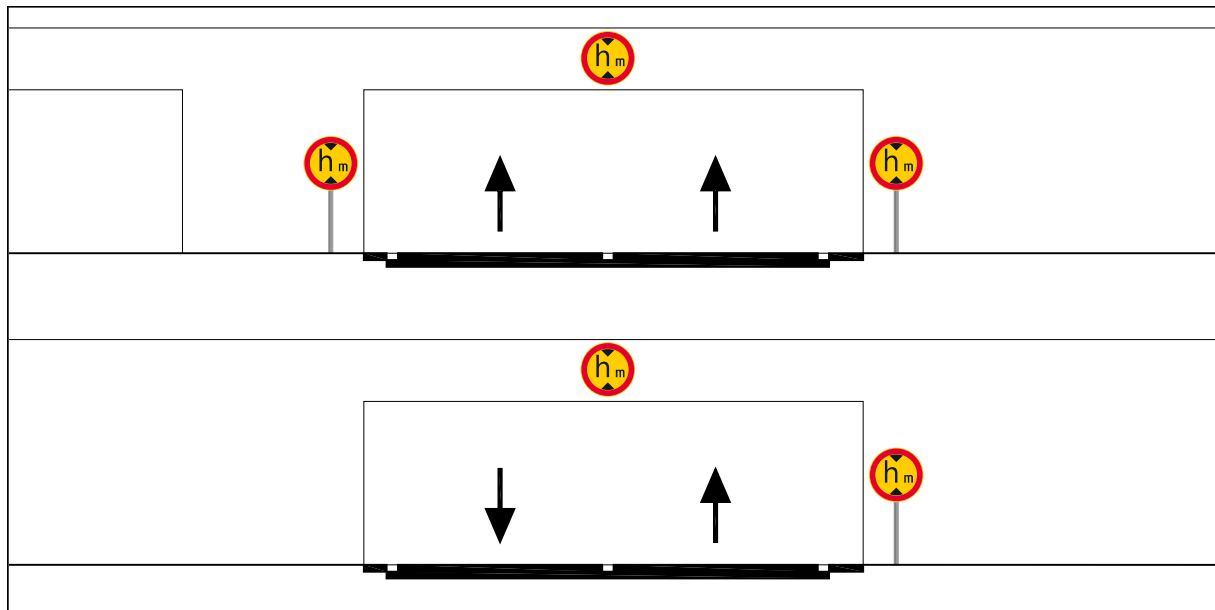

a. Rajoitusarvo on sama koko poikkileikkauksessa.

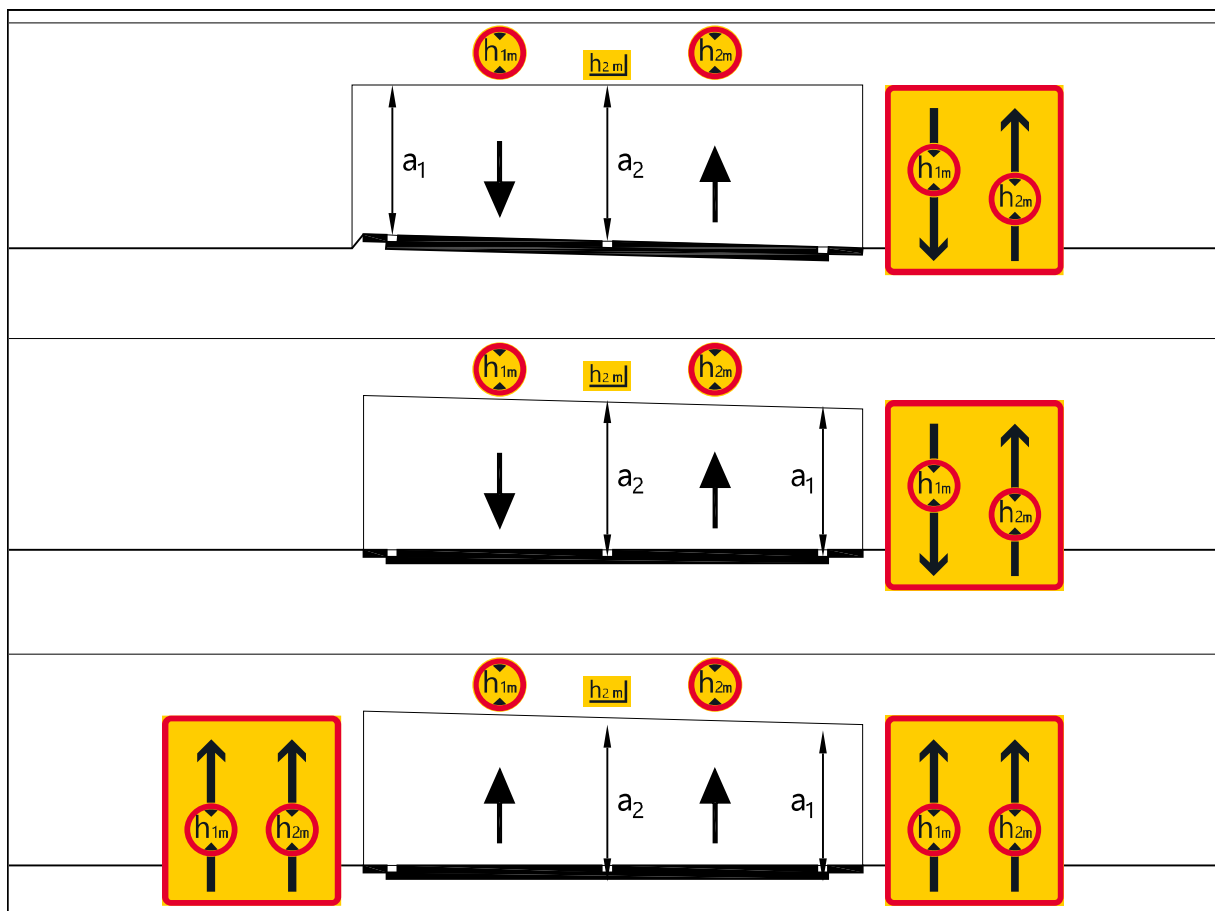

b. Rajoitusarvo on merkitty ajokaistakohtaisesti.

Kuva 48. Esimerkkejä sillan korkeusmerkinnöistä. Merkkien lukuarvo h_1 , h_2 määräytyy mitatun korkeuden a_1 , a_2 ja turvallisuusvaran perusteella.

C23 AJONEUVON TAI AJONEUVOYHDISTELMÄN SUURIN SALLITTU PITUUS



Mitat (mm): c

suuri	900
normaali	640
pieni	400

Yleistä

Merkissä C23 (ajoneuvon tai ajoneuvoyhdistelmän suurin sallittu pituus) oleva luku osoittaa ajoneuvon ja ajoneuvoyhdistelmän suurimman sallitun pituuden metreissä. Pituutta mitattaessa otetaan myös kuorma huomioon. Taulukkoon 5 on koottu esimerkkejä ajoneuvojen sallituista pituuksista. Ajoneuvojen suurimmat sallitut pituudet on esitetty tarkemmin tieliikennelain liitteessä 7.1.

Merkin käyttö

Merkkiä käytetään, mikäli tiellä tai sen osalla joudutaan rajoittamaan ajoneuvon tai ajoneuvoyhdistelmän suurinta sallittua pituutta. Suurin merkissä esiintyvä luku voi olla 34 m.

Merkkiä voidaan käyttää, kun halutaan kieltää pitkien ajoneuvojen tai ajoneuvoyhdistelmien kulku paikkaan, johon ne eivät sovi tai jossa ne eivät pääse kääntymään. Käyttökohteita ovat esimerkiksi ahtaat kadunkulmat tai lauttapaikat, jos lautalle otettavan ajoneuvoyhdistelmän pituutta on rajoitettu.

Merkkiä voidaan käyttää ennakkomerkkinä varustettuna lisäkilvellä H1 (kohde risteävässä suunnassa) tai H4 (etäisyys kohteeseen). Ennakkomerkkiä käytetään merkin C21 (ajoneuvon suurin sallittu leveys) yh-

teydessä esitettyjä periaatteita noudattaen. Merkkiä voidaan käyttää ennakkomerkkinä myös opastusmerkeissä F1–F6 ja F10–F12.

Merkin sijoitus

Merkin sijoitusta käsitellään merkin A7 (lautta, laituri tai ranta) yhteydessä, kohdassa "Lauttapaikkojen liikenteenohjaus".

Taulukko 5. Yleisimpien ajoneuvojen suurimmat sallitut pituudet.

Ajoneuvo	Mitta (m)
Auto	
a. Muu auto kuin linja-auto	13,00
b. Linja-auto	13,50
c. Linja-auto väh. kolmiakselisena	15,00
d. Linja-auto nivelrakenteisena	18,75
e. Linja-auto nivelrakenteisena useammalla kuin yhdellä nivelillä varustettuna	25,25
Ajoneuvoyhdistelmä	
f. Henkilö- tai pakettiauton taikka N ₂ -luokan kuorma-auton ja puoliperävaunun yhdistelmä	16,50
g. Henkilö- paketti- tai linja-auton ja muun kuin puoliperävaunun yhdistelmä	18,75
h. N ₃ -luokan kuorma-auton ja puoliperävaunun yhdistelmä	23,00
i. Muu kuin edellä kohdassa f tai h tarkoitettu kuorma-auton (N ₂ - ja N ₃ -luokka) ja yhden tai useamman perävaunun yhdistelmä	34,50

Säädökset

Merkissä oleva luku osoittaa ajoneuvon ja ajoneuvoyhdistelmän suurimman sallitun pituuden metreissä. Pituutta mitattaessa otetaan myös kuorma huomioon. (TLL)

C24 AJONEUVON SUURIN SALLITTU MASSA



Yleistä

Merkissä C24 (ajoneuvon suurin sallittu massa) oleva luku osoittaa ajoneuvon suurimman sallitun todellisen massan tonneissa. Ajoneuvoyhdistelmässä rajoitus koskee erikseen kutakin yksittäistä ajoneuvoa. Massaa mitattaessa otetaan myös kuorma huomioon. Ajoneuvojen suurimmat sallitut massat on esitetty tieliikennelain 117–118 §:n liitteissä 6.3–6.5.

Rajoitus esitetään yleensä kokonaislukuna, alle 8 tonnin rajoitusarvot voidaan esittää 0,5 tonnin tarkkuudella.

Merkin käyttö

Merkkiä käytetään teillä, tienosilla, alueilla ja silloilla, joilla ajoneuvon suurin sallittu todellinen massa on tien tai sillan heikon kantavuuden takia pienempi kuin ajoneuvojen käytöstä tieliikennelain mukaan tiellä yleisesti sallitaan.

Merkkiä voidaan käyttää myös ennakkomerkkinä varustettuna lisäkivellä H1 (kohde risteävässä suunnassa) tai H4 (etäisyys kohteeseen). Ennakkomerkkiä käytetään merkin C21 (ajoneuvon suurin sallittu leveys) yhteydessä esitettyjä periaatteita noudattaen. Jos rajoituksia on enemmän kuin kaksi (esimerkiksi ajoneuvon todellinen massarajoitus sekä telille ja akselille

Mitat (mm): c

suuri	900
normaali	640
pieni	400

kohdistuvat massarajoitukset), ilmoitetaan painorajoitetuista sillasta edellisessä maantien liittymässä kuvan 49 mukaisella tekstillisellä merkillä. Maantieverkon painorajoitetuissa silloissa käytetään yleensä rajoituksia 10 t / 16 t / 30 t / 60 t.

Merkkiä C24 voidaan käyttää ennakkomerkkinä myös opastusmerkeissä F1–F6 ja F10–F12.

Painorajoitettujen siltojen yhteydessä on yleensä tarpeen osoittaa kiertotie.

Kiertotien merkitsemisestä on esimerkkejä ohjeessa *Liikenne tietyömaalla – Tienrakennustyömaat*.

Kelirikosta aiheutuvat painorajoitukset asetetaan vain tienosille ja niin pitkäksi ajaksi kuin ne todella ovat tarpeen. Tarvittaessa rajoitukset voidaan välillä poistaa esimerkiksi pakkaskauden vuoksi.

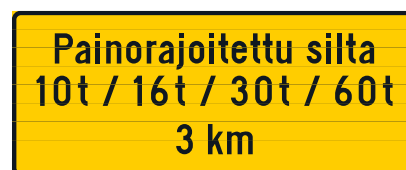

Kuva 49. Esimerkki painorajoitetun sillan ennakkomerkinnästä massoittain (akseli/teli/ajoneuvo/yhdistelmä).

Säädökset

Merkissä oleva luku osoittaa ajoneuvon suurimman sallitun todellisen massan tonneissa. Ajoneuvoyhdistelmässä rajoitus koskee kutakin yksittäistä ajoneuvoa. Massaa mitattaessa otetaan myös kuorma huomioon. (TLL)

C25 AJONEUVOYHDISTELMÄN SUURIN SALLITTU MASSA



Mitat (mm): c

suuri	900
normaali	640
pieni	400

Yleistä

Merkissä C25 (ajoneuvoyhdistelmän suurin sallittu massa) oleva luku osoittaa ajoneuvoyhdistelmän tai ajoneuvon suurimman sallitun todellisen massan tonneissa, jollei ajoneuvolle osoiteta muuta merkillä C24 (ajoneuvon suurin sallittu massa). Massaa mitattaessa otetaan myös kuorma huomioon. Ajoneuvoyhdistelmien suurimmat sallitut massat on esitetty tieliikennelain 122–123 §:n liitteissä 6.6–6.7.

Merkissä käytettävät rajoitusarvot ovat 30 t, 40 t, 50 t, 55 t, 60 t, 65 t ja 70 t.

Merkin käyttö

Merkkiä käytetään teillä, tienosilla, alueilla ja silloilla, joilla ajoneuvoyhdistelmän tai ajoneuvon suurin sallittu todellinen massa on tien tai sillan heikon kantavuuden takia pienempi kuin ajoneuvojen käytöstä tiellä annetun asetuksen (1257/92) mukaan tiellä yleisesti sallitaan.

Merkin käytössä noudatetaan soveltuvin osin merkistä C24 annettuja ohjeita. Merkkiä C25 ei kuitenkaan käytetä, jos rajoitusarvo olisi pienempi kuin ajoneuvojen suurin sallittu todellinen massa. Tällöin käytetään merkkiä C24. Kuvassa 50 on esitetty merkin käyttö painorajoitettun sillan yhteydessä.

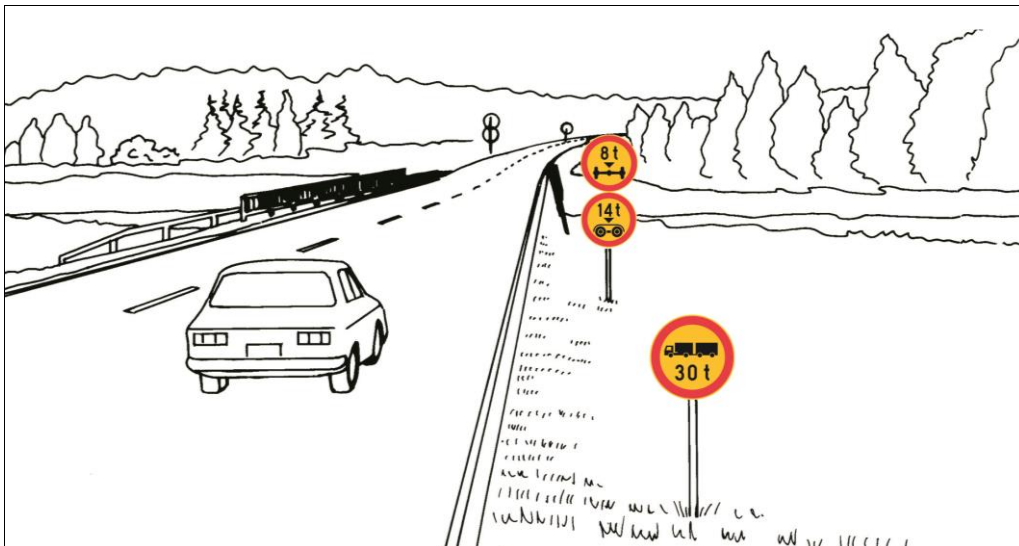

Kuva 50. Esimerkki painorajoitettun sillan merkitsemisestä.

Säädökset

Merkissä oleva luku osoittaa ajoneuvoyhdistelmän tai ajoneuvon suurimman sallitun todellisen massan tonneissa, jollei ajoneuvolle osoiteta muuta merkillä C24. Massaa mitattaessa otetaan myös kuorma huomioon. (TLL)

C26 AJONEUVON SUURIN SALLITTU AKSELILLE KOHDISTUVA MASSA



Mitat (mm):	c
suuri	900
normaali	640
pieni	400

Yleistä

Merkissä C26 (ajoneuvon suurin sallittu akselille kohdistuva massa) oleva luku osoittaa ajoneuvon suurimman sallitun akselille kohdistuvan todellisen massan tonneissa. Massaa mitattaessa otetaan myös kuorma huomioon. Merkissä massa osoitetaan yleensä tonnin tarkkuudella. Moottorikäyttöisten ajoneuvojen ja hinattavien ajoneuvojen telille kohdistuva massa ei saa ylittää 10 tonnia muulla kuin vetävällä akselilla eikä 11,5 tonnia vetävällä akselilla.

Maanteilla merkissä yleisesti käytettävät rajoitusarvot ovat 6 t, 8 t ja 10 t. Muilla teillä pyritään käyttämään lukemia väliltä 4–10 t. Tapauskohtaisesti voidaan käyttää muitakin rajoitusarvoja.

Merkin käyttö

Merkkiä käytetään, mikäli tiellä tai sen osalla joudutaan rajoittamaan ajoneuvon suurinta sallittua akselille kohdistuvaa massaa.

Merkin käytössä noudatetaan soveltuvien osien merkistä C24 (ajoneuvon suurin sallittu massa) annettuja ohjeita.

Säädökset

Merkissä oleva luku osoittaa ajoneuvon suurimman sallitun akselille kohdistuvan todellisen massan tonneissa. Massaa mitattaessa otetaan myös kuorma huomioon. (TLL)

C27 AJONEUVON SUURIN SALLITTU TELILLE KOHDISTUVA MASSA



Yleistä

Merkissä C27 (ajoneuvon suurin sallittu telille kohdistuva massa) oleva luku osoittaa ajoneuvon suurimman sallitun telille kohdistuvan todellisen massan tonneissa. Massaa mitattaessa otetaan myös kuorma huomioon. Merkissä käytettävät rajoitusarvot ovat 5 t, 8 t, 11 t, 14 t, 16 t, 18 t ja 21 t.

Jos telissä on enemmän kuin kaksi akselia, merkissä osoitetun suurimman sallitun telille kohdistuvan massan saa ylittää taulukon 6 mukaisesti. Taulukkoa sovelletaan myös muihin kuin telissä oleviin akseleihin silloin, kun peräkkäisten akselien välinen etäisyys on enintään 2,50 metriä.

Moottorikäyttöisten ajoneuvojen ja hinattavien ajoneuvojen telille kohdistuvat suurimmat sallitut massat on esitetty tieliikennelain 116 §:n liitteessä 6.2.

Merkin käyttö

Merkkiä käytetään, mikäli tiellä tai sen osalla joudutaan rajoittamaan ajoneuvon suurinta sallittua telille kohdistuvaa massaa. Merkkiä käytetään tavallisesti yhdessä merkin C26 (ajoneuvon suurin sallittu akselille kohdistuva massa) kanssa. Merkin käy-

Säädökset

Merkissä oleva luku osoittaa ajoneuvon suurimman sallitun telille kohdistuvan todellisen massan tonneissa. Massaa mitattaessa otetaan myös kuorma huomioon. Jos telissä on enemmän kuin kaksi akselia, merkissä osoitetun suurimman sallitun telille kohdistuvan massan saa ylittää alla olevan taulukon mukaisesti. Taulukkoa sovelletaan myös muihin kuin telissä oleviin akseleihin silloin, kun peräkkäisten akselien välinen etäisyys on enintään 2,50 metriä. (TLL)

Mitat (mm): c

suuri	900
normaali	640
pieni	400

tössä noudatetaan soveltuvin osin merkistä C24 (ajoneuvon suurin sallittu massa) annettuja ohjeita.

Sallitut telille kohdistuvat massat riippuvat muun muassa telien akselien lukumäärästä ja teliakselien väleistä. Ajoneuvo, jonka kaksiakselisen telin akseliväli on vähintään 1,5 metriä tai jonka kolmiakselisen telin kaikki kolme akselia ovat käytössä, saa ylittää liikennemerkissä osoitetun suurimman sallitun telille kohdistuvan massan ajoneuvon rekisteriotteesta ilmenevällä tavalla.

Taulukko 6. Kun telissä on enemmän kuin kaksi akselia, saa merkissä osoitetun suurimman sallitun telille kohdistuvan massan ylittää taulukon arvojen mukaisesti. (TLL)

Luku merkissä	Telissä kolme akselia	Enemmän kuin kolme akselia
5 t	7 t	9 t
8 t	10 t	12 t
11 t	13 t	16 t
14 t	16 t	19 t
16 t	18 t	21 t
18 t	24 t	27 t
21 t	24 t	27 t

C28 OHITUSKIELTO



Yleistä

Merkillä C28 (ohituskielto) kielletään muun liikkuvan moottorikäyttöisen ajoneuvon kuin kaksipyöräisen sivuvaunuttoman moottoripyörän tai mopon ohittaminen. Merkki kieltää ohittamisen myös leveäkaistatiellä, vaikka ohitukselle olisi tilaa ylittämättä sulkuviivaa. Merkki ei koske kääntymistä varten ryhmittyneen ajoneuvon ohittamista ryhmittymisalueella eikä liittymiskaistalla kulkevan ajoneuvon ohittamista. Merkki on voimassa merkkiin C29 (ohituskielto päättyy) asti. Merkin voimassaolo päättyy myös tien päättyessä (kolmihaara-liittymässä tai saavuttaessa liikenneympyrään).

Merkin käyttö

Merkkiä käytetään, jos ohituskiellon syy ei muuten ole riittävän selvästi havaittavissa, varoitus- tai sulkuviivan havaittavuus on ennalta huono tai jos liikenteen valvonnan tai onnettomuustutkimusten yhteydessä on todettu yleisesti rikottavan sulkuviivalla merkittyä ohituskieltoa. Tällaisia kohteita voivat olla esimerkiksi suoralla tieosuudella olevat näkemää lyhentävät kumpaneet ja painanteet sekä sellaisten kaarteiden tai liittymien kohdat, joissa varoitustai sulkuviivaa on vaikea ennalta havaita.

Mitat (mm): c

suuri	900
normaali	640
pieni	400

Merkkiä voidaan käyttää myös esimerkiksi tienkohdissa, joissa ajokaistojen lukumäärä vähenee kaksiajorataisen tien muuttuessa yksiajorataiseksi tai tietyömaan liikennejärjestelyjen takia.

Merkkiä on syytä käyttää myös eritasoliittymän rampin kohdalla, erityisesti yksiajorataisella tiellä.

Merkkiä voidaan käyttää tehostamaan sulkuviivaa tienkohdissa, joissa ohittamisesta aiheutuu vaaraa. Tällaisia kohteita voivat olla taajamien ulkopuolella huoltoasemien tai yksityisten teiden liittymät, joista ei ole kerrottu ennalta liikennemerkillä.

Moottoriliikennetiellä merkkiä käytetään aina sulkuviivan kanssa eli silloin kun keskiviivan ylittäminen on esimerkiksi rajoitetun näkemän vuoksi kielletty sulkuviivalla tai jos sulkuviiva on merkitty muusta syystä.

Merkin yhteydessä voidaan käyttää lisäkilpeä H3 (vaikutusalueen pituus).

Traktorin tai moottorityökoneen ohittaminen leveäkaistatien ohituskieltoalueella voidaan sallia, jos ohittaminen on sulkuviivaa tai tien keskiviivaa ylittämättä mahdollista. Tällöin käytetään tekstillistä lisäkilpeä "Ei koske traktorin ohittamista". Pitkillä ohituskieltoalueilla merkki voidaan toistaa.

Säädökset

Merkillä kielletään muun liikkuvan moottorikäyttöisen ajoneuvon kuin kaksipyöräisen sivuvaunuttoman moottoripyörän tai mopon ohittaminen. Merkki ei koske kääntymistä varten ryhmittyneen ajoneuvon ohittamista ryhmittymisalueella eikä liittymiskaistalla kulkevan ajoneuvon ohittamista. Merkki on voimassa merkkiin C29 asti.

Merkki sijoitetaan ajoradan molemmille puolille. (TLL)

Merkin sijoitus

Merkki C28 sijoitetaan ohituskiellon alkamiskohtaan, ajoradan molemmille puolille.

Merkki sijoitetaan siten, että merkillä C28 ja tiemerkinä K3 (sulkuviiva) osoitettu ohituskielto alkavat samasta kohdasta. Vastakkaisille ajosuunnille osoitettujen ohituskieltojen ei välttämättä tarvitse olla yhteneväisinä.

C29 OHITUSKIELTO PÄÄTTYY



Mitat (mm): c

suuri	900
normaali	640
pieni	400

Yleistä

Merkillä C29 (ohituskielto päättyy) osoitetaan, että merkillä C28 (ohituskielto) osoitettu ohituskielto päättyy.

Merkin käyttö

Merkkiä käytetään, kun merkillä C28 osoitetun ohituskiellon voimassaolo päättyy. Jos merkillä C28 aloitettu ohituskielto ulottuu tien päättymiseen saakka (kolmihaara-liittymä tai saapuminen liikenneympyrään) merkkiä C29 ei käytetä.

Sulkuviivan alkamis- ja päättymiskohdat sovitetaan yhteen ohituskiellon alkamis- ja päättymismerkkien kanssa. Ohituskieltoa ei voida päättää sulkuviivan kohdalla.

Merkin sijoitus

Merkki sijoitetaan kohtaan, jossa merkillä C28 osoitettu ohituskielto ja sulkuviiva päättyy. Mikäli merkeille sopivaa sijoituskohtaa ei ole heti sulkuviivan päättymiskohdassa sijoitetaan merkit sopivaan kohtaan sulkuviivan päättymisen jälkeen. Sijoituksessa liittymäalueelle tulee huomioida myös pysäkki- ja kaistajärjestelyt, merkki sijoitetaan vasta näiden jälkeen.

Merkki sijoitetaan ajoradan molemmille puolille. Kuvassa 51 on esimerkki merkkien sijoituksesta.

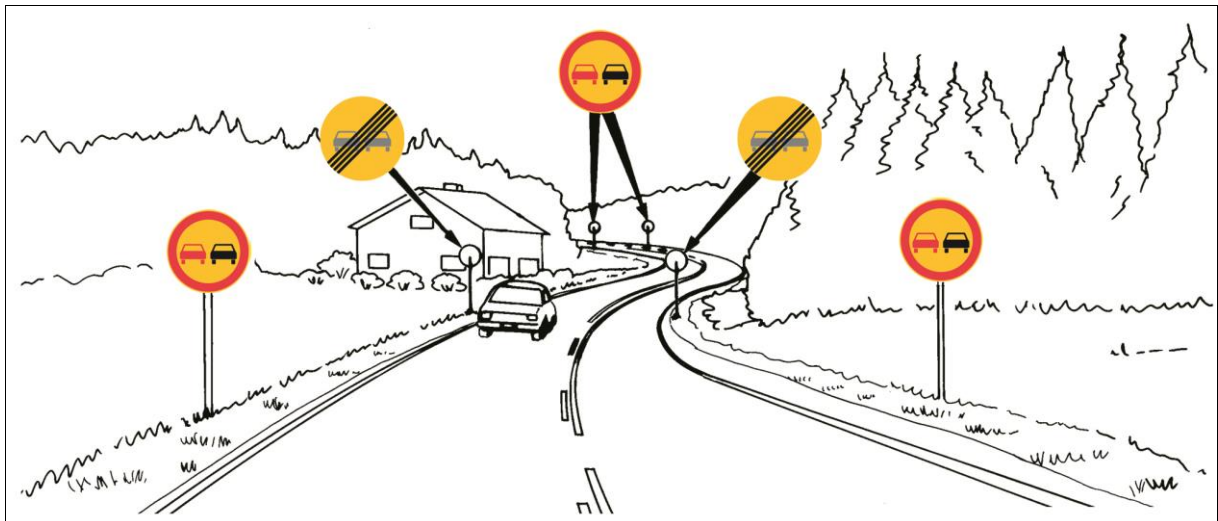

Kuva 51. Sulkuviivan alkamis- ja päättymiskohdat sovitetaan yhteen ohituskiellon alkamis- ja päättymismerkkien C28 ja C29 kanssa.

Säädökset

Merkki sijoitetaan ajoradan molemmille puolille. (TLL)

C30 OHITUSKIELTO KUORMA-AUTOLLA

C31 OHITUSKIELTO KUORMA-AUTOLLA PÄÄTTYY



C30



C31

Mitat (mm):	c
suuri	900
normaali	640
pieni	400

Yleistä

Merkillä C30 (ohituskielto kuorma-autolla) kielletään muun liikkuvan moottorikäyttöisen ajoneuvon kuin kaksipyöräisen sivuvaunuttoman moottoripyörän tai mopon ohittaminen kuorma-autolla. Merkillä C31 (ohituskielto kuorma-autolla päättyy) osoitetaan, että merkillä C30 osoitettu ohituskielto päättyy.

Merkkien käyttö

Merkkiä C30 käytetään, kun halutaan kieltää muun liikkuvan moottorikäyttöisen ajoneuvon kuin kaksipyöräisen sivuvaunuttoman moottoripyörän tai mopon ohittaminen kuorma-autolla. Merkki ei koske kääntymistä varten ryhmittyneen ajoneuvon

ohittamista ryhmittymisalueella eikä liittymiskaistalla kulkevan ajoneuvon ohittamista. Merkin yhteydessä voidaan käyttää lisäkilpeä H3 (vaikutusalueen pituus).

Kuorma-autolla ohittaminen kielletään yleensä tunneleissa.

Merkki C30 on voimassa merkkiin C31 asti.

Merkkien sijoitus

Merkki C31 sijoitetaan kuorma-autoja koskevan ohituskiellon alkamiskohtaan ja merkki C31 sijoitetaan kohtaan, jossa kuorma-autoja koskeva ohituskielto päättyy.

Merkit sijoitetaan ajoradan molemmille puolille.

Säädökset

Merkki C30

Merkillä kielletään muun liikkuvan moottorikäyttöisen ajoneuvon kuin kaksipyöräisen sivuvaunuttoman moottoripyörän tai mopon ohittaminen kuorma-autolla. Merkki ei koske kääntymistä varten ryhmittyneen ajoneuvon ohittamista ryhmittymisalueella eikä liittymiskaistalla kulkevan ajoneuvon ohittamista. Merkki on voimassa merkkiin C31 asti.

Merkki sijoitetaan ajoradan molemmille puolille.

Merkki C31

Merkki sijoitetaan ajoradan molemmille puolille. (TLL)

C32 NOPEUSRAJOITUS



Mitat (mm): c	20–40 km/h	50–120 km/h
suuri	-	900
normaali	640	640
pieni	400	-

Yleistä

Merkissä C32 (nopeusrajoitus) oleva luku osoittaa ajoneuvon ja raitiovaunun suurimman sallitun nopeuden kilometreinä tunnissa. Merkki on voimassa kyseisellä tiellä seuraavaan merkkiin C32–C34 (nopeusrajoitus, nopeusrajoitus päättyy, nopeusrajoitusalue), E23 (taajama päättyy), E24 (pihakatu) tai E26 (kävelykatu) saakka. Merkin voimassaolo päättyy myös merkkiin E22 (taajama), jollei välittömästi merkin E22 jälkeen ole liikennemerkillä osoitettu uutta nopeusrajoitusta.

Merkillä ja tekstillisellä lisäkilvellä H24 "Yleisrajoitus" ilmoitetaan siirtymisestä nopeusrajoituksen alaiselta tieltä tai alueelta yleisen nopeusrajoituksen piiriin kuuluvalla tielle tai alueelle. Myös käännätyssä tiekohtaisen nopeusrajoituksen tieltä yleisrajoituksen alaiselle tielle yleisrajoitus voidaan osoittaa tien alussa merkillä C32 ja lisäkilvellä H24 "Yleisrajoitus".

Merkillä C32 ja tekstillisellä lisäkilvellä H24 "Alue" voidaan ilmoittaa siirtymisestä nopeusrajoitusalueen sisällä olevalta merkillä osoitetun nopeusrajoituksen alaiselta tieltä takaisin nopeusrajoitusalueelle. Tarkemmat ohjeet on esitetty kyseisten lisäkilpien kohdalla.

Merkin C32 kanssa ei käytetä muita lisäkilpiä.

Säädökset

Merkissä oleva luku osoittaa ajoneuvon ja raitiovaunun suurimman sallitun nopeuden kilometreinä tunnissa. Merkki on voimassa kyseisellä tiellä seuraavaan merkkiin C32–C34, E23, E24 tai E26 saakka. Merkin voimassaolo päättyy myös merkkiin E22, jollei välittömästi merkin E22 jälkeen ole liikennemerkillä osoitettu uutta nopeusrajoitusta.

Merkillä ja lisäkilvellä "Yleisrajoitus" voidaan ilmoittaa siirtymisestä nopeusrajoituksen alaiselta tieltä tai alueelta yleisen nopeusrajoituksen piiriin kuuluvalla alueelle. Merkillä ja lisäkilvellä "Alue" voidaan ilmoittaa siirtymisestä nopeusrajoitusalueen sisällä olevalta merkillä osoitetun nopeusrajoituksen alaiselta tieltä takaisin nopeusrajoitusalueelle.

Tiellä, jolla nopeusrajoitus on enintään 30 kilometriä tunnissa, voi olla työssyjä, korotettuja suojateitä tai muita vastaavia rakenteita, joista ei liikennemerkillä erikseen varoiteta, tai muita nopeutta alentavia rakenteita, joita ei

liikenteenohjauslaitteella tai muulla vastaavalla tavalla erikseen osoiteta.

Merkki voidaan sijoittaa myös yksinomaan ajokaistan yläpuolelle, jolloin merkillä osoitetaan kyseisen ajokaistan ja ajokaistan viereisen pientareen nopeusrajoitus. (TLL)

Merkin yhteydessä ei käytetä muita lisäkilpiä kuin H24 "Yleisrajoitus" tai "Alue".

Siirtyminen tieliikennelain 9 §:n mukaisen yleisen nopeusrajoituksen alueelle muualla kuin taajaman rajalla osoitetaan merkillä C32 ja lisäkilvellä H24 "Yleisrajoitus", jos samalla tiellä on ennen kyseistä tienkohtaa voimassa yleisrajoitusta korkeampi, merkillä C32 osoitettu nopeusrajoitus. Siirtyminen merkillä C34 osoitetulle nopeusrajoitusalueelle muualla kuin alueen rajalla osoitetaan merkillä C32 ja lisäkilvellä H24 "Alue". (VNa 34 S)

Merkin käyttö

Merkillä C32 osoitetaan tiekohtaiset ja paikalliset nopeusrajoitukset. Kun tiekohtainen tai paikallinen nopeusrajoitus on osa nopeusrajoitusalueetta, nopeusrajoitus osoitetaan alueen rajakohdassa merkillä C34 (nopeusrajoitusalue).

Merkillä C32 osoitettu nopeusrajoitus koskee vain sitä tietä, jolle se on merkitty. Merkin vaikutus loppuu kyseisellä tiellä vasta muuta nopeusrajoitusta osoittavaan merkkiin. Kääntyessä muulle tielle tai päätieltä poistuvalla rampille tulee voimaan ilman eri merkkiä yleinen nopeusrajoitus (taajamassa 50 km/h, taajaman ulkopuolella 80 km/h) tai nopeusrajoitusalueen rajoitus, jos ollaan merkityn alueen sisällä.

Kun nopeusrajoituksen muutos tienkohdassa on yli 30 km/h, merkitään nopeusrajoitus alenevassa suunnassa 20 km/h porrastuksin (esimerkiksi 100–80–60). Porrastus aloitetaan ennen rajoitukselle annettua muutoskohtaa. Porrastuksen pituus on 150–200 metriä. Nopeusrajoituksesta 80 km/h voidaan kuitenkin siirtyä porrastamatta 50 km/h rajoitukseen.

Yleisestä 80 km/h nopeusrajoituksesta siirrytään porrastamatta myös paikalliseen 40 km/h ja 30 km/h-rajoitukseen, kun tien tekninen standardi vastaa selvästi alle 80 km/h nopeustasoa.

Eritasoliittymien rampeilla ei yleensä käytetä erillisiä nopeusrajoituksia eikä nopeusrajoituksen porrastusta. Tapauskohtaisesti voidaan taajaman ulkopuolella erkanemisrampin loppupäässä käyttää 50 km/h rajoitusta ennen risteävää suojatietä tai pyörätien jatketta.

Liittymisrampilla merkitään päätien nopeusrajoitus kohtaan, jossa kiihdytys voi alkaa. Nopeusrajoitus merkitään lisäksi liittymiskaistan päätyttyä. Muuten rajoitukset merkitään ramppliittymissä kuten tasoliittymissä.

Nopeusrajoitus saa olla korkeintaan 50 km/h saavuttaessa liikenneympyrään. Tiellä, jolla nopeusrajoitus on enintään 30 km/h, voi olla töyssyjä, korotettuja suojateita tai muita vastaavia rakenteita, joista ei liikennemerkillä erikseen varoiteta, tai muita nopeutta alentavia rakenteita, joita ei liikenteenohjauslaitteella tai muulla vastaavalla tavalla erikseen osoiteta.

Merkin sijoitus

Nopeusrajoitusta osoittava merkki sijoitetaan rajoituksen alkamiskohtaan sekä toistomerkinä maantieliittymien jälkeen. Jos liittymät ovat lähekkäin (alle 150 metriä), riittää yleensä merkki ajosuunnassa jälkimmäisen liittymän jälkeen. Toistomerkki voidaan asettaa myös liikenteelliseltä merkitykseltään maanteihin verrattavien yksityisten teiden ja katujen liittymien jälkeen. Merkkiä käytetään erityisesti silloin, kun rajoitus on alempi kuin 80 km/h ja liittyvälle tielle on läpiajoyhteys muualta.

Liittymien välisellä tieosuudella nopeusrajoitus toistetaan liittymävälillä niin, ettei peräkkäisten merkkien väliksi tule rajoitusarvosta riippuen yli

3 km, kun rajoitusarvo on	50 tai 60 km/h
4 km,	" 70 tai 80 km/h
5 km,	" 100 km/h
6 km,	" 120 km/h

Pohjois-Suomen pitkällä vähäliikenteisillä tieosuuksilla voidaan liittymien välillä käyttää myös harvempaa merkkiväliä, kun rajoitus on 80 km/h tai suurempi. Tieosuuksilla, joilla on vaihtuvat nopeusrajoitusmerkit, merkkien väli määräytyy korkeimman käytettävän nopeusarvon mukaan.

Tieosuuksilla, joilla on merkillä I15 (automaattinen liikennevalvonta) osoitettu automaattinen liikennevalvonta, toistetaan nopeusrajoitus yleensä noin 300–500 m ennen liikennevalvontapylvästä.

Tiekohtainen talvi- ja pimeän ajan rajoitus merkitään kuten pysyvä nopeusrajoitus. Toistomerkitöjä voidaan kuitenkin vähentää varsinkin alemmalla tieverkolla (80 km/h on voimassa myös ilman merkkiä).

Liittymän jälkeen asettava nopeusrajoitusmerkki sijoitetaan yleensä 50–100 metriä liittymän jälkeen. Nopeusrajoitusmerkin etäisyys linja-autopysäkin päättymisen jälkeen on 25–50 metriä.

Pistekohtaista nopeusrajoitusta osoittava merkki sijoitetaan yleensä 150–250 metriä ennen liittymää tai vastaavaa rajoituskohdetta. Pienillä rajoitusarvoilla (< 40 km/h) merkki voi olla lähempänä kohdetta.

Merkki C32 sijoitetaan yksiajorataisella tiellä yleensä vain tien oikealle puolelle. Jos tiekohtainen nopeusrajoitus muuttuu liittymien välisellä tieosuudella tai liittymää lähestyttäessä, asetetaan nopeusrajoitusmerkit alenevassa suunnassa molemmin puolin tietä. Tällöin myös ohittavan ajoneu-

von kuljettaja voi havaita merkin. Toistomerkki sijoitetaan vain tien oikealle puolelle.

Merkki voidaan sijoittaa myös yksinomaan ajokaistan yläpuolelle, jolloin merkillä osoitetaan kyseisen ajokaistan ja ajokaistan viereisen pientareen nopeusrajoitus.

Moottoriteillä ja muilla kaksiajorataisilla teillä nopeusrajoitus merkitään ajoradan molemmin puolin.

Nopeusrajoitusmerkki voidaan sijoittaa samaan pylväeseen varoitusmerkin, etuajo-oikeutettua tietä osoittavan merkin sekä tien numeron kanssa. Esimerkki nopeusrajoitusten sijoituksesta on kuvassa 52.

Nopeusrajoitusmerkki sijoitetaan varoitusmerkin yhteydessä sen alapuolelle. Varoitusmerkkiin mahdollisesti liittyvä lisäkilpi on välittömästi varoitusmerkin alla. Merkin B1 (etuajo-oikeutettu tie) yhteydessä nopeusrajoitusmerkki sijoitetaan merkin B1 yläpuolelle.

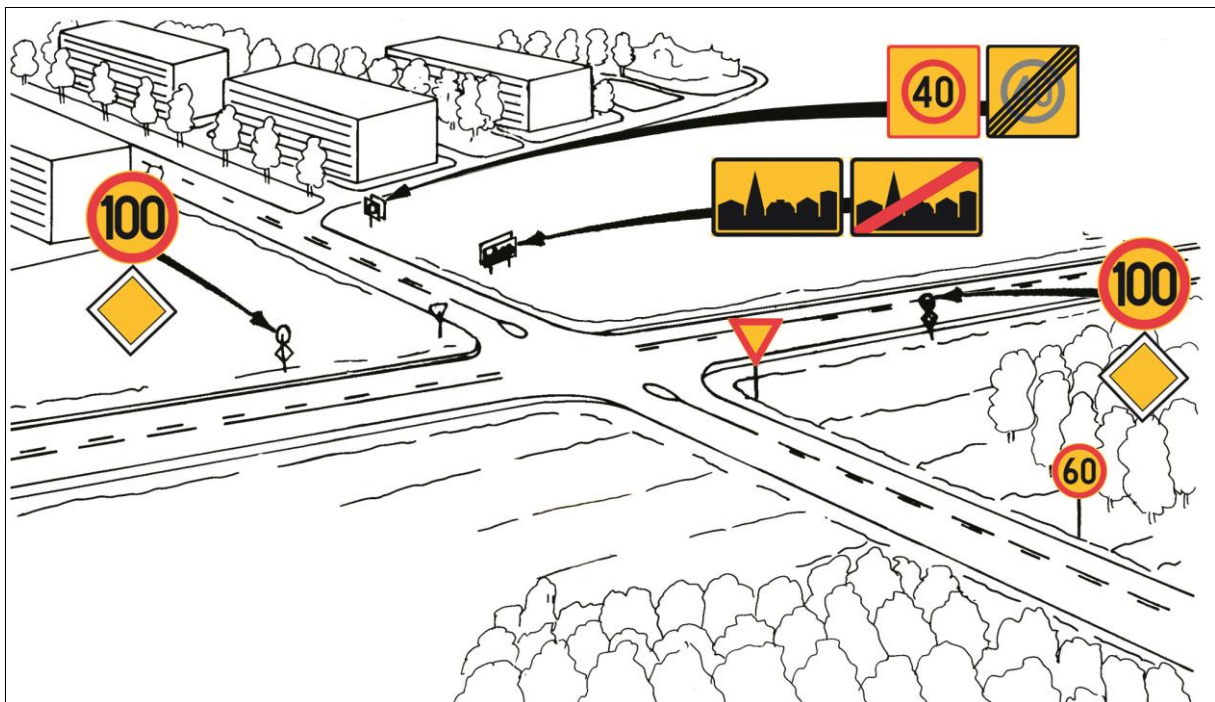

Kuva 52. Tiekohtainen nopeusrajoitus osoitetaan aina liikennemerkillä. Pistekohtainen nopeusrajoitus liittymässä merkitään vain liittymän lähestymissuunnassa. Taajaman ja nopeusrajoitusalueen alkamista ja päättymistä osoittavat merkit asetetaan kaikille alueelle johtaville teille.

Nopeusrajoitusjärjestelmä

Nopeusrajoitusjärjestelmä ja nopeusrajoitusten määrittäminen on kuvattu ohjeessa *Nopeusrajoitukset*.

Nopeusrajoitusjärjestelmä koostuu yleisistä, tiekohtaisista ja paikallisista nopeusrajoituksista. Nopeusrajoituksen tyyppi ilmenee nopeusrajoituspäätöksestä. Voimassaoloajan mukaan nopeusrajoituksia kutsutaan pysyviksi, määräaikaikaisiksi, vaihtuviksi ja tilapäisiksi nopeusrajoituksiksi. Kuvassa 53 on esimerkki nopeusrajoitusjärjestelmästä.

Yleiset nopeusrajoitukset ovat voimassa kaikilla teillä ja tienosilla, joille ei ole määrätty muita nopeusrajoituksia. Yleinen nopeusrajoitus on taajamassa 50 km/h ja taajaman ulkopuolella 80 km/h. (TLL 9 §)

Tiekohtaiset nopeusrajoitukset ovat koko tietä koskevia jatkuvia nopeusrajoituksia. Kaikille päätteille ja tärkeimmille muille maanteille on määrätty tiekohtainen rajoitus. Rajoitusarvo vaihtelee tavallisesti välillä 60–120 km/h.

Paikallisia nopeusrajoituksia käytetään teillä, joilla ei ole tiekohtaisia nopeusrajoituksia. Rajoitus on yleensä lyhyt ja asutuksen tms. kohdalla. Rajoitusarvot ovat yleistä nopeusrajoitusta pienempiä, taajamassa kuitenkin myös 60 km/h.

Pistekohtainen nopeusrajoitus on yksittäistä tienkohtaa (tavallisesti liittymää) koskeva tiekohtainen tai paikallinen nopeusrajoitus, joka on edeltävää rajoitusta pienempi.

Samaa rajoitusarvoa olevat tiekohtaiset ja paikalliset nopeusrajoitukset voidaan merkitä nopeusrajoitusalueeksi. Alueen nopeusrajoitus on aina yleistä nopeusrajoitusta pienempi ja korkeintaan 60 km/h.

Pihakatu ja kävelykatu ovat merkeillä E24 ja E25 osoitettuja alueita, joilla on voimassa 20 km/h -nopeusrajoitus ja muut pihakatua ja kävelykatua koskevat liikennesäännöt.

Maanteiden tiekohtaisista ja paikallisista nopeusrajoituksista päättää ELY-keskus, katujen osalta kunta. Yksityisten teiden nopeusrajoituksista päättää kyseisen tien tienpitäjä saatuaan siihen kunnan suostumuksen.

Väylävirasto antaa vuosittain ohjeet talvi- ja pimeän ajan nopeusrajoituksista, joiden perusteella ELY-keskukset tekevät päätökset talvirajoituksista.

Nopeusrajoitusta osoittavat seuraavat liikennemerkkit:

C32	nopeusrajoitus
C33	nopeusrajoitus päättyy
C34	nopeusrajoitusalue
C35	nopeusrajoitusalue päättyy
C36	ajokaistakohtainen kieltö, rajoitus tai määräys
E22	taajama
E23	taajama päättyy
E24	pihakatu
E25	pihakatu päättyy
E26	kävelykatu
E27	kävelykatu päättyy

Tiekohtaiset ja paikalliset nopeusrajoitukset osoitetaan merkillä C32 (nopeusrajoitus) tai nopeusrajoitusalueena merkillä C34 (nopeusrajoitusalue). Paikallisen nopeusrajoituksen päättää merkki C33 (nopeusrajoitus päättyy) ja nopeusrajoitusalueen merkki C35 (nopeusrajoitusalue päättyy).

Yleisen nopeusrajoituksen osoittavat taajaman rajalla merkit E22 (taajama) ja E23 (taajama päättyy). Muulloin yleinen nopeusrajoitus osoitetaan vain tarvittaessa, lähinnä muun nopeusrajoituksen päättyessä.

Merkillä C36 (ajokaistakohtainen kielto, rajoitus tai määräys) osoitetaan nopeusrajoitus tienkohdassa, jossa samaan suuntaan menevillä ajokaistoilla tarvitaan eri nopeusrajoitusta. Kaistakohtainen nopeusrajoitus voidaan toteuttaa myös ajokaistan yläpuolisilla merkeillä.

Yleinen nopeusrajoitus on aina voimassa, ellei liikennemerkkeillä osoiteta muuta nopeusrajoitusta. Suomen yleiset nopeusrajoitukset osoitetaan maahantulopaikoilla ja yleisrajoituksen tason vaihtuessa taajaman rajalla. Muun nopeusrajoituksen päättymisen ilmoittaa samalla yleisen nopeusrajoituksen voimaantumisen.

Suomen yleisistä nopeusrajoituksista kerrotaan maahan tulevalle liikenteelle merkillä I18 (yleinen nopeusrajoitus). Merkkiä käytetään rajanylityspaikoilla ja autolautasatamissa.

Nopeusrajoitus-tiemerkintää (M16) voidaan käyttää tieosuuksilla, joilla on matala nopeusrajoitus. Sopivia paikkoja ovat esimerkiksi taajamien 30 km/h ja 40 km/h rajoitukset, joissa tiemerkinällä toistetaan rajoitusta. Suurin tiemerkinällä osoitettava nopeusarvo on yleensä 60 km/h. Tiemerkinän ohella nopeusrajoitus osoitetaan aina myös liikennemerkillä.

Yksityiskohtaiset ohjeet nopeusrajoitusten merkitsemisestä on annettu jäljempänä kunkin liikennemerkkin, lisäkilven ja muun vahvistetun liikenteenohjauslaitteen kohdalla.



Kuva 53. Esimerkki nopeusrajoitusjärjestelmästä.

C33 NOPEUSRAJOITUS PÄÄTTYY



Mitat (mm): c	20–40 km/h	50–120 km/h
suuri	-	900
normaali	640	640
pieni	400	-

Yleistä

Merkillä C33 (nopeusrajoitus päättyy) osoitetaan, että merkillä C32 (nopeusrajoitus) osoitettu nopeusrajoitus päättyy ja siirrytään yleisen nopeusrajoituksen piiriin.

Merkin käyttö

Merkillä ilmoitetaan tavallisesti merkillä C32 osoitetun paikallisen nopeusrajoituksen päättyminen. Merkin jälkeen alkaa yleisrajoitus, taajamassa 50 km/h ja taajaman ulkopuolella 80 km/h.

Merkkiä ei saa käyttää nopeusrajoitusalueen sisäpuolella, jos halutaan päättää pistemäinen nopeusrajoitus. Tällöin käytetään merkin C33 asemasta alkavan alueen nopeusrajoitusta osoittavaa merkkiä C32 ja tekstillistä lisäkilpeä "Alue".

Merkkiä C33 ei saa missään tilanteessa käyttää päättämään merkillä C34 (nopeusrajoitusalue) osoitettua nopeusrajoitusaluetta. Merkkiä C33 voidaan käyttää vain silloin, kun alkava yleisrajoitus on päättyvää rajoitusta korkeampi.

Vaihtoehtoinen merkitsemistapa nopeusrajoituksen päättämisessä ja yleisrajoituksen voimaantulon esittämisessä on alkaa yleisrajoitusta osoittava merkki C32 ja tekstillinen lisäkilpi "Yleisrajoitus". Tätä merkintätapaa käytetään maanteilla aina

Säädökset

Merkillä osoitetaan, että merkillä C32 osoitettu nopeusrajoitus päättyy ja siirrytään yleisen nopeusrajoituksen piiriin. Kaksisuuntaisella tiellä, jossa on yksi ajorata ja kaksi ajokaistaa, merkki voidaan sijoittaa myös yksinomaan ajoradalla olevalle korokkeelle, ajoradan vasemmalle puolelle tai sen yläpuolelle. (TLL)

taajama-alueen pistekohtaisen nopeusrajoituksen päättyessä.

Merkkiä C33 voidaan käyttää taajaman ulkopuolella erityisesti silloin, kun tien tekninen standardi yleisrajoitusalueella vastaa pienempää nopeutta kuin 80 km/h.

Tilapäisissä liikennejärjestelyissä on syytä ottaa huomioon, että myös tilapäisen (pistekohtaisen) nopeusrajoituksen päättäminen merkillä C33, asettaa voimaan yleisen nopeusrajoituksen. Kohteen yleisrajoitus ei välttämättä ole tienkäyttäjän tiedossa, joten tilapäinen nopeusrajoitus tulee aina päättää pysyvän rajoituksen osoittavalla merkillä C32.

Merkin sijoitus

Merkki sijoitetaan yleensä tien oikealle puolelle. Kaksisuuntaisella tiellä, jossa on yksi ajorata ja kaksi ajokaistaa, merkki voidaan sijoittaa myös yksinomaan ajoradalla olevalle korokkeelle, ajoradan vasemmalle puolelle samaan varteen vastakkaista suuntaa varten sijoitetun merkin C32 kanssa tai ajoradan yläpuolelle.

Vähäliikenteisillä teillä ja varsinkin pienillä rajoitusarvoilla merkki voidaan sijoittaa myös yksinomaan tien vasemmalle puolelle. Merkin tulee tällöinkin olla hyvin havaittavissa.

Merkkiä saa käyttää vain, jos merkin jälkeen suurin sallittu nopeus on korkeampi kuin ennen merkkiä. (VNa 34 §)

C34 NOPEUSRAJOITUSALUE



Yleistä

Merkissä C34 (nopeusrajoitusalue) oleva luku osoittaa ajoneuvon ja raitiovaunun suurimman sallitun nopeuden kilometreinä tunnissa merkeillä rajoitetulla alueella. Alueen sisällä voidaan suurimmasta sallitusta nopeudesta määrätä muuta merkillä C32 (nopeusrajoitus), E24 (pihakatu) tai E26 (kävelykatu). Alueen sisällä voidaan myös merkitä muita, alemman nopeusrajoituksen alueita.

Merkin käyttö

Merkillä osoitetaan nopeusrajoitusalueet taajamissa ja niiden ulkopuolella. Merkkiä käytetään vain alueen rajoilla. Merkin yhteydessä käytetään vastakkaisessa ajosuunnassa merkkiä C35 (nopeusrajoitusalue päättyy). Nopeusrajoitusalue päättyy myös toista nopeusrajoitusalueutta osoittavaan merkkiin C34.

Alhaisen nopeusrajoituksen teillä voidaan käyttää pienikokoista merkkiä C34 ja C35. Nopeusrajoituksen 50 km/h ja 60 km/h alueella ei tulisi koskaan käyttää pienikokoista merkkiä.

Säädökset

Merkissä oleva luku osoittaa ajoneuvon ja raitiovaunun suurimman sallitun nopeuden kilometreinä tunnissa merkeillä rajoitetulla alueella. Alueen sisällä voidaan suurimmasta sallitusta nopeudesta määrätä muuta merkillä C32, E24 tai E26. Alueella, jolla nopeusrajoitus on enintään 30 kilometriä tunnissa, voi olla töyssyjä, korotettuja suojateitä tai muita vastaavia rakenteita, joista ei liikennemerkillä erikseen varoiteta, tai muita nopeutta alentavia rakenteita, joita ei liikenteenohjauslaitteella tai muulla vastaavalla tavalla erikseen osoiteta. (TLL)

Merkin yhteydessä ei käytetä lisäkilpiä. (VNa 34 §)

Mitat (mm):	d	e	f
suuri	-	-	-
normaali	900	900	640
pieni	600	600	400

Alueen sisälle voidaan merkitä muu nopeusrajoitus kuten taajamassakin. Alueen sisällä rajoituksen uudelleen voimaantulo osoitetaan merkillä C32 ja tekstillisellä lisäkilvellä "Alue".

Nopeusrajoitus voidaan merkitä alueena, kun kaikille alueeseen sisältyville tiesuoksille (myös muiden tienpitäjien hoidossa oleville) on päätetty rajoitusarvoltaan saman suuruinen nopeusrajoitus ja alue täyttää nopeusrajoitusten suunnitteluohjeessa nopeusrajoitusalueelle asetetut vaatimukset.

Taajamiin ei merkitä yleistä 50 km/h -nopeusrajoitusta eikä korkeampaa rajoitusta nopeusrajoitusalueena. Taajamien ulkopuolella alueen rajoitusarvo on korkeintaan 60 km/h. Nopeusrajoituksen merkitseminen alueena ilmenee nopeusrajoituspäätöksestä.

Alueella, jolla nopeusrajoitus on enintään 30 km/h, voi olla töyssyjä, korotettuja suojateitä tai muita vastaavia rakenteita, joista ei liikennemerkillä erikseen varoiteta, tai muita nopeutta alentavia rakenteita, joita ei liikenteenohjauslaitteella tai muulla vastaavalla tavalla erikseen osoiteta.

C35 NOPEUSRAJOITUSALUE PÄÄTTYY



Yleistä

Merkki C35 (nopeusrajoitusalue päättyy) osoittaa merkillä C34 (nopeusrajoitusalue) osoitetun nopeusrajoitusalueen päättymisen. Nopeusrajoitusalue päättyy myös toista nopeusrajoitusaluetta osoittavaan merkkiin C34.

Merkin käyttö

Nopeusrajoitusalueen päättymisen osoitetaan alueen rajoilla merkillä C35. Merkki ilmoittaa samalla yleisen nopeusrajoituksen alkamisen (taajamassa 50 km/h, muuten 80 km/h), ellei sen jälkeen välittömästi osoiteta muuta nopeusrajoitusta tai toiselle nopeusrajoitusalueelle siirtymistä. Lähestyttäessä taajaman rajaa, nopeusrajoitusalue päätetään aina merkillä C35 ennen merkkiä E23 (taajama päättyy).

Jos kaksi rajoitusarvoltaan erilaista nopeusrajoitusaluetta (esimerkiksi 30 km/h ja 40 km/h) liittyy toisiinsa, osoitetaan rajakohdassa kuitenkin vain toisen alueen alkaminen merkillä C34.

Mitat (mm):	d	e	f
suuri	-	-	-
normaali	900	900	640
pieni	600	600	400

Nopeusrajoitusalueen sisäpuolella voi olla merkillä C32 (nopeusrajoitus) osoitettu nopeusrajoitus. Alueen nopeusrajoituksen uudelleen alkaminen osoitetaan yleensä merkillä C32 ja tekstillisellä lisäkilvellä "Alue".

Merkin sijoitus

Merkki sijoitetaan kaikille alueelta poisjohdettaville teille. Kaksisuuntaisella tiellä, jossa on yksi ajorata ja kaksi ajokaistaa, voidaan merkki sijoittaa myös yksinomaan ajoradalla olevalle korokkeelle, ajoradan vasemmalle puolelle tai sen yläpuolelle, jos merkin jälkeen suurin sallittu ajonopeus on korkeampi kuin ennen merkkiä. Jos merkki sijoitetaan ajoradan vasemmalle puolelle, on sen sijainti yleensä tien vastakkaisella puolella olevan, nopeusrajoitusalueen alkamista osoittavan merkin kääntöpuolelle.

Alhaisen nopeusrajoituksen teillä voidaan käyttää pienikokoista merkkiä C34 ja C35. Nopeusrajoituksen 50 km/h ja 60 km/h alueella ei tulisi koskaan käyttää pienikokoista merkkiä.

Säädökset

Merkki osoittaa merkillä C34 osoitetun nopeusrajoitusalueen päättymisen. Nopeusrajoitusalue päättyy myös toista nopeusrajoitusaluetta osoittavaan merkkiin C34.

Kaksisuuntaisella tiellä, jossa on yksi ajorata ja kaksi ajokaistaa, voidaan merkki sijoittaa myös yksinomaan ajoradalla olevalle korokkeelle, ajoradan vasemmalle puolelle tai sen yläpuolelle, jos merkin jälkeen suurin sallittu ajonopeus on korkeampi kuin ennen merkkiä. (TLL)

Merkin yhteydessä ei käytetä lisäkilpiä. (VNa 34 §)

C36 AJOKAISTAKOHTAINEN KIELTO, RAJOITUS TAI MÄÄRÄYS

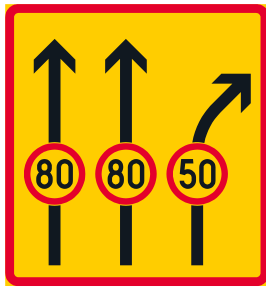

Mitat (mm):

mitoitetaan
tapauskohtaisesti

Yleistä

Merkillä C36 (ajokaistakohtainen kielto, rajoitus tai määräys) osoitetaan ajokaistaa koskeva kielto, rajoitus tai määräys. Muuten on voimassa, mitä merkissä osoitetusta kielto- ja rajoitusmerkistä ja määräysmerkistä on säädetty. Lisäkilvellä H4 (etäisyys kohteeseen) varustettuna merkkiä voidaan käyttää ennakkomerkkinä.

Merkin käyttö

Merkillä voidaan osoittaa esimerkiksi ajokaistakohtainen nopeusrajoitus moottoritiellä, kun rampilla on käynnissä tietyö ja suoraan jatkuvan suunnan liikenteelle sallitaan suurempi nopeus kuin rampilla.

Tarvittaessa merkillä voidaan osoittaa ajokaistakohtainen vähimmäisnopeusrajoitus, jota ei saa alittaa, ellei liikennetilanne sitä edellytä. Merkillä voidaan osoittaa myös ajokaistakohtaisia korkeus- ja leveysrajoituksia esimerkiksi moottoriteiden siltatyömailla. Yhdessä merkissä voidaan käyttää enintään kahta eri kieltoa, rajoitusta tai määrystä.

Kielto, rajoitus tai määräys osoitetaan joko C-sarjan kielto- ja rajoitusmerkkejä tai D-sarjan määräysmerkkejä D10 (vähimmäisnopeus) tai D11 (vähimmäisnopeus päättyä) käyttäen. Kuvissa 54 a–c on esimerkkejä ajokaistakohtaisesta kiellosta, rajoituksesta ja määräyksestä.

Merkin kielto tai rajoitus alkaa merkin kohdalla. Merkin vaikutusalue määräytyy merkissä esitettyjen kielto- tai rajoitusmerkkien mukaan. Vaikutusalue voidaan osoittaa myös lisäkilvellä H3 (vaikutusalueen pituus). Merkkiä voidaan käyttää myös ennakkomerkkinä varustettuna lisäkilvellä H4 (etäisyys kohteeseen).

Merkissä olevien ajokaistojen kuvaavien nuolten lukumäärän taulun alareunassa tulee vastata merkin kohdalla ajoradan poikileikkauksessa olevien ajokaistojen lukumäärää. Merkissä esitetään myös vastakaisen suunnan ajokaistoja kuvaavat nuolet, jos suuntia ei ole erotettu rakenteellisesti.

Merkin sijoitus

Merkki sijoitetaan ajokaistakohtaisen kielon tai rajoituksen alkamiskohtaan yleensä tien molemmille puolille.

Säädökset

Merkillä osoitetaan ajokaistaa koskeva kielto, rajoitus tai määräys. Muuten on voimassa, mitä merkissä osoitetusta kielto- ja rajoitusmerkistä ja määräysmerkistä on säädetty. Lisäkilvellä H4 varustettuna merkkiä voidaan käyttää ennakkomerkkinä. (TLL)

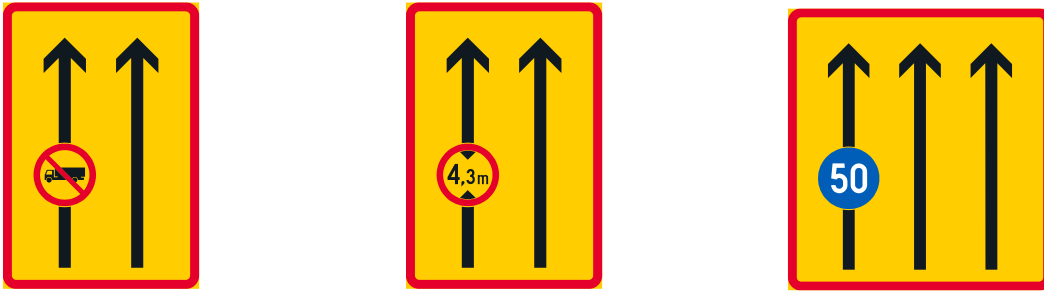

- a. Kuorma- ja pakettiautolla ajo kielletty vasemmanpuoleisella ajokaistalla. b. Ajoneuvon suurin sallittu korkeus on 4,3 m vasemmanpuoleisella ajokaistalla. c. Ajoneuvo ei saa alittaa nopeutta 50 km/h vasemmanpuoleisimmalla ajokaistalla.

Kuva 54. Kiellon, rajoituksen ja määräyksen osoittaminen ajokaistakohtaisesti merkillä C36.

C37 PYSÄYTTÄMINEN KIELLETTY



Mitat (mm): c

suuri	900
normaali	640
pieni	400

Yleistä

Merkillä C37 (pysäyttäminen kielletty) kielletään ajoneuvon pysäyttäminen muusta syystä kuin pakollisen liikenne-esteen takia, tien sillä puolella, jolle merkki on pystytetty.

Merkki on voimassa seuraavan maantien tai kadun risteykseen, merkkiin C38 (pysäköinti kielletty), C39 (pysäköintikieltoalue), C40 (pysäköintikieltoalue päättyy), C41 (taksiasema-alue), C42 (taksin pysäyttämisaika), C43 (kuormauspaikka), C44 (vuoropysäköinti) taikka merkillä E2 (pysäköintipaikka) tai E3 (liityntäpysäköintipaikka) osoitettuun pysäköintipaikkaan asti, jollei lyhyempää vaikutusaluetta ole osoitettu lisäkilvellä.

Merkki ei koske tieliikennelaissa sallittua pysäyttämistä jalkakäytävälle, pyörätielle, linja-auton pysäkillä ja raitiovaunun pysäkillä.

Merkin käyttö

Merkkiä käytetään, milloin ajoneuvojen pysäyttämisen katsotaan tuottavan niin paljon haittaa liikenteelle, että pysäyttäminen on kiellettävä.

Merkin vaikutus koskee vain tien sitä puolta, jolle se on sijoitettu. Merkin vaikutusalue ei pääty tien vastakkaiselle puolelle sijoitettuun merkkiin. Merkin vaikutus koskee ajorataa, piennarta ja luiskaa.

Lisäkilpiä käyttämällä pysäyttämiskiello voidaan rajoittaa koskemaan vain tiettyjä ajoneuvoja, tiettyä matkaa tai tiettyjä aikoja. Pelkästään lisäkilvellä H3 (vaikutusalueen pituus) pysäyttämiskiello voidaan rajoittaa koskemaan vain matkaa, jonka pituus on enintään 30 metriä. Jos pysäyttämiskiello halutaan määrätä tätä pitemmälle vaikutusalueelle eikä vaikutusalue pääty merkkiin C37–C44 tai merkillä E2 tai E3 osoitettuun pysäköintipaikkaan, vaikutusalueen päättyminen osoitetaan merkillä C37 varustettuna lisäkilvellä H11 (vaikutusalue päättyy).

Pysäyttämiskiellon voimassaoloaika voidaan osoittaa lisäkilvellä H17 (voimassaoloaika). Merkin C37 kanssa ei käytetä lisäkilpeä H18 (aikarajoitus). Merkkiä ei ole tarpeen käyttää merkillä E19 (tunneli) merkityissä tunneleissa, koska niissä on voimassa olevien liikennesääntöjen mukaan ajoneuvon pysäyttäminen ja pysäköinti kielletty.

Säädökset

Merkillä kielletään ajoneuvon pysäyttäminen muusta syystä kuin pakollisen liikenne-esteen takia tien sillä puolella, jolle merkki on pystytetty. Merkki on voimassa seuraavan maantien tai kadun risteykseen, merkkiin C37–C44 taikka merkillä E2 tai E3 osoitettuun pysäköintipaikkaan asti, jollei lyhyempää vaikutusaluetta ole osoitettu lisäkilvellä.

Merkki ei koske tässä laissa sallittua pysäyttämistä jalkakäytävälle, pyörätielle, linja-auton pysäkillä ja raitiovaunun pysäkillä. (TLL)

Vaikutusalueen päättyminen risteysväliä on osoitettava lisäkilvellä H11 varustetulla merkillä silloin, kun vaikutusalue ei pääty tieliikennelain liitteessä 3.3. säädetyn merkin C37 selityksessä mainittuihin merkkeihin. Päätymistä ei kuitenkaan tarvitse mainitulla tavalla osoittaa, mikäli vaikutusalueen pituus on enintään 30 metriä. Tällöin vaikutusalueen pituus tulee osoittaa lisäkilvellä H3. (VNa 34 §)

Merkin sijoitus

Merkki sijoitetaan yksinomaan tien sille puolelle, jota pysäyttämiskiello koskee. Muuten merkin sijoituksessa noudatetaan kielto- ja rajoitusmerkkien yleisiä sijoittamisohjeita.

Merkin C37 vaikutusalue päättyy merkkeihin C38-C44 tai seuraavan maantien taikadun risteykseen. Jos vaikutusalueen halutaan jatkuvan risteuksen ohi, sijoitetaan risteuksen jälkeen uusi merkki. Kuvissa 55 a-c on esimerkkejä pysäyttämiskiellon päättämisestä eri tapauksissa. Pysäköintikielto päätetään samalla tavalla.

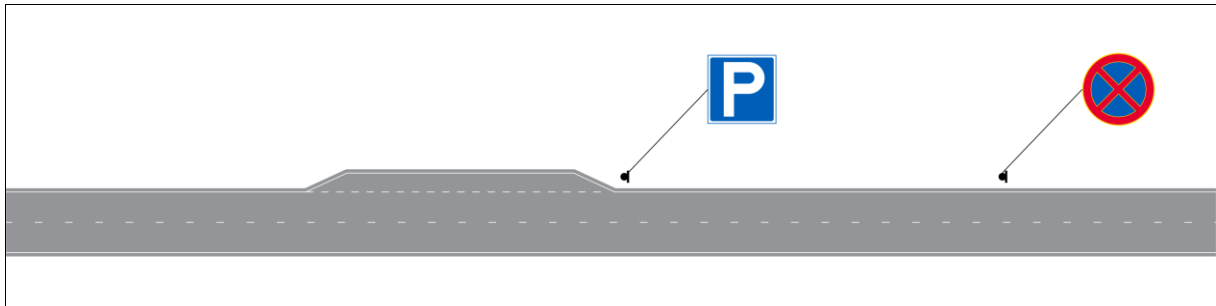

a. Pysäyttämiskiello päättyy merkillä E2 (pysäköintipaikka) osoitettuun pysäköintipaikkaan.

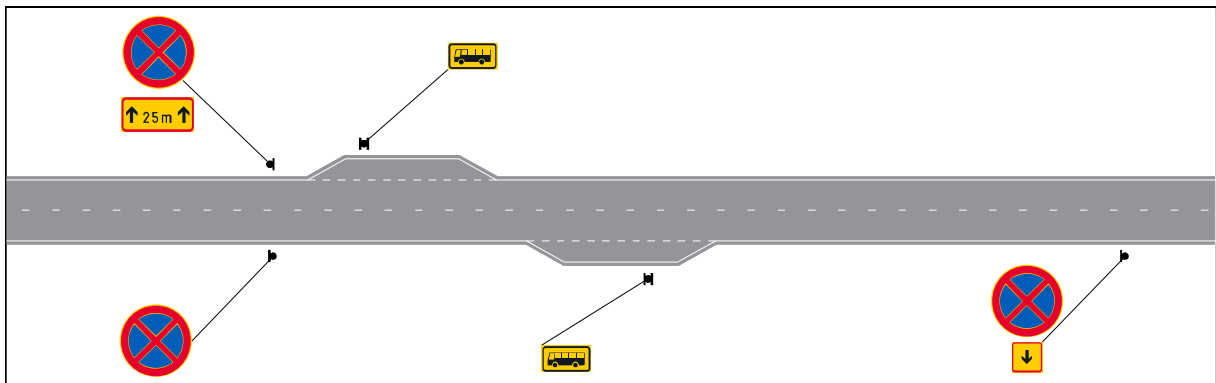

b. Pysäyttämiskiellon päätyminen osoitetaan lisäkilvellä H11 (vaikutusalue päättyy) varustetulla merkillä C37. Enintään 30 metrin vaikutusalue osoitetaan lisäkilvellä H3 (vaikutusalueen pituus). Linja-auton pysäkillä on tieliikennelain mukainen pysäyttäminen sallittu.

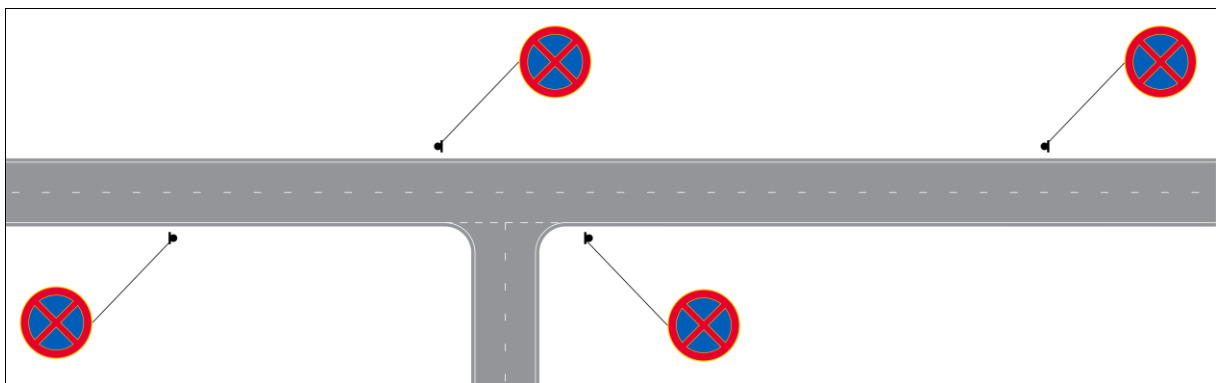

c. Merkin C37 vaikutusalue päättyy seuraavaan maantien tai kadun risteykseen. Jos vaikutusalueen halutaan jatkuvan risteuksen ohi, merkki toistetaan.

C38 PYSÄKÖINTI KIELLETTY



Yleistä

Merkillä C38 (pysäköinti kielletty) kielletään ajoneuvon pysäköinti tien sillä puolella, jolle merkki on pystytetty. Merkin vaikutusalue on sama kuin merkin C37 (pysäyttäminen kielletty). Merkin yhteydessä voidaan sallittu pysäköintiaika osoittaa lisäkilvellä.

Merkki ei koske tieliikennelain 37 §:n 4 momentissa sallittua polkupyörän ja mopon pysäköintiä jalkakäytävälle ja pyörätielle.

Merkin käyttö

Merkkiä käytetään, jos ajoneuvojen pysäköinnin katsotaan tuottavan niin paljon haittaa liikenteelle, että pysäköinti on kiellettävä.

Merkin vaikutus koskee vain tien sitä puolta, jolle se on asetettu. Merkin vaikutusalue ei pääty tien vastakkaiselle puolelle asetettuun merkkiin. Merkin vaikutus koskee ajorataa, piennarta ja luiskaa. Pysäköintikiellon jatkumisen periaatteet on esitetty kuvassa 56.

Lisäkilpiä käyttämällä pysäköintikielto voidaan rajoittaa koskemaan tiettyjä ajoneuvoja, tiettyä matkaa tai tiettyjä aikoja.

Säädökset

Merkillä kielletään ajoneuvon pysäköinti tien sillä puolella, jolle merkki on pystytetty. Merkin vaikutusalue on sama kuin merkin C37. Merkin yhteydessä voidaan sallittu pysäköintiaika osoittaa lisäkilvellä.

Merkki ei koske 37 §:n 4 momentissa sallittua polkupyörän ja mopon pysäköintiä jalkakäytävälle ja pyörätielle. (TLL)

Mitat (mm): c

suuri	900
normaali	640
pieni	400

Esimerkiksi talvikunnossapidon vuoksi merkki voidaan rajoittaa koskemaan vain perjantaiamua osoittamalla ajankohta tekstillisellä lisäkilvellä "Perjantaisin 9–12".

Vaikutusalueen päätyminen risteysvälillä osoitetaan lisäkilvellä H11 (vaikutusalue päättyy) varustetulla merkillä silloin, kun vaikutusalue ei pääty merkkiin C37–C42, C44.1–C44.2 tai merkillä E2 tai E3 osoitettuun pysäköintipaikkaan. Päättymistä ei kuitenkaan tarvitse osoittaa lisäkilvellä H11, jos vaikutusalueen pituus on enintään 30 metriä. Tällöin vaikutusalueen pituus osoitetaan lisäkilvellä H3 (vaikutusalueen pituus). Lisäkilpiä H9 (vaikutusalue molempiin suuntiin) ja H11 (vaikutusalue päättyy) ei yleensä käytetä maanteilla.

Merkkiä ei käytetä merkillä C39 (pysäköintikieltoalue) osoitetun pysäköintikieltoalueen sisällä. Merkkiä ei ole tarpeen käyttää merkillä E19 (tunneli) merkityissä tunnelleissa, koska niissä on voimassa olevien liikennesääntöjen mukaan ajoneuvon pysäyttäminen ja pysäköinti kielletty.

Merkin sijoitus

Merkki sijoitetaan yksinomaan tien sille puolelle, jota pysäköintikielto koskee. Muuten merkin sijoituksessa noudatetaan kielto- ja rajoitusmerkkien yleisiä sijoittamissohjeita.

Vaikutusalueen päätyminen risteysvälillä on osoitettava lisäkilvellä H11 varustetulla merkillä silloin, kun vaikutusalue ei pääty tieliikennelain liitteessä 3.3 säädetyn merkin C37 selityksessä mainittuihin merkkeihin. Päättymistä ei kuitenkaan tarvitse mainitulla tavalla osoittaa, mikäli vaikutusalueen pituus on enintään 30 metriä. Tällöin vaikutusalueen pituus tulee osoittaa lisäkilvellä H3. Merkkiä ei käytetä merkin C39 vaikutusalueella. (VNa 34 §)

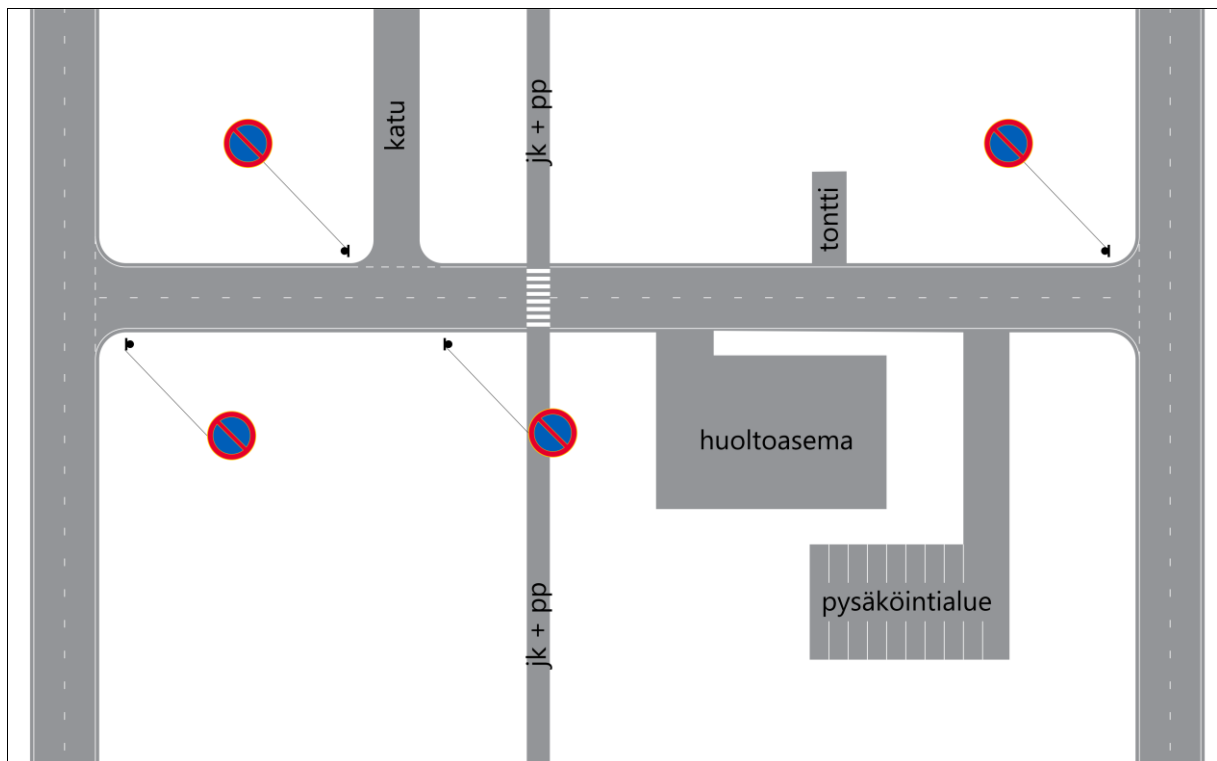

Kuva 56. Pysäköintikiellon C38 jatkuminen katuverkon erityyppisissä liittymissä.

C39 PYSÄKÖINTIKIELTOALUE

C40 PYSÄKÖINTIKIELTOALUE PÄÄTTYY



C39



C40

Mitat (mm):	d	e	f
suuri	-	-	-
normaali	900	900	640
pieni	600	600	400

Yleistä

Merkkien C39 (pysäköintikieltoalue) ja C40 (pysäköintikieltoalue päättyy) rajoittamalla alueella on ajoneuvon pysäköinti kielletty. Alueen sisällä voidaan pysäköinnistä määrätä muuta erillisellä liikennemerkillä.

Merkki ei koske tieliikennelain 37 §:n 4 momentissa sallittua polkupyörän ja mopon pysäköintiä jalkakäytävälle.

Merkkien käyttö

Merkkien C39 ja C40 rajoittamalla alueella on pysäköinti kielletty. Alueen sisällä voidaan pysäköinnistä määrätä muuta erillisellä liikennemerkillä, ei kuitenkaan merkillä C38 (pysäköinti kielletty). Pysäköintikieltoalueen sisällä voidaan erilliset sallitut pysäköintipaikat esittää merkeillä E2 (pysäköintipaikka) tai E3 (liityntäpysäköintipaikka).

Merkkiä C39 voidaan käyttää alueella, jolla on selkeä ja yhtenäinen pysäköintikielto tai -rajoitus. Merkin käyttöä tulee välttää alueella, jolla on runsaasti aluerajoituksesta poikkeavia pysäköintikieltoja, -rajoituksia tai -ohjeita. Merkin käyttöä tulee välttää myös liian laajoina pysäköintikieltoalueina, koska alueen sisällä merkkiä ei voida toistaa.

Merkkiä C39 voidaan käyttää myös kääntöpaikalla tai muulla pienellä alueella. Tällöin selvennetään tarvittaessa merkin vaikutusalueita tekstillisellä lisäkilvellä, esimerkiksi "Kääntöpaikka".

Kun merkillä C39 halutaan rajoittaa alueen sisällä vain tietyn ajoneuvoryhmän pysäköintiä, osoitetaan se merkin C39 kanssa käytettävällä lisäkilvellä H12 (ajoneuvoryhmä).

Merkki C40 osoittaa merkillä C39 osoitetun pysäköintikieltoalueen päättymisen.

Säädökset

Merkki C39

Merkkien C39 ja C40 rajoittamalla alueella on ajoneuvon pysäköinti kielletty. Alueen sisällä voidaan pysäköinnistä määrätä muuta erillisellä liikennemerkillä.

Merkki ei koske 37 §:n 4 momentissa sallittua polkupyörän ja mopon pysäköintiä jalkakäytävälle.

Merkki C40

Merkki osoittaa merkillä C39 osoitetun pysäköintikieltoalueen päättymisen.

Merkki voidaan sijoittaa myös yksinomaan ajoradalla olevalle korokkeelle, ajoradan vasemmalle puolelle tai sen yläpuolelle. (TLL)

Merkkien sijoitus

Merkit C39 ja C40 sijoitetaan pysäköintikieltoalueen rajalle.

Merkin C39 sijoituksessa noudatetaan kielto- ja rajoitusmerkkien yleisiä sijoittamisohteja. Merkki C40 voidaan kielto- ja rajoitusmerkkien yleisestä sijoittamisohjeesta poiketen sijoittaa myös yksinomaan ajoradalla olevalle korokkeelle, ajoradan vasemmalle puolelle tai sen yläpuolelle.

Kuvassa 57 on esitetty merkkien sijoitus maantien kääntöpaikalla.

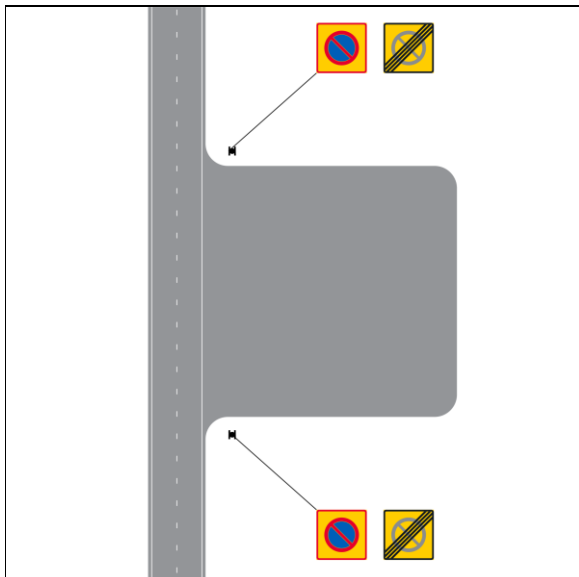

Kuva 57. Merkkejä C39 (pysäköintikieltoalue) ja C40 (pysäköintikieltoalue päättyy) voidaan käyttää myös maantien varrella olevalla tienpitoajoneuvoille tarkoitetulla kääntöpaikalla.

C41 TAKSIASEMA-ALUE



Mitat (mm):	d	e	f
suuri	-	-	-
normaali	600	800	400
pieni	-	-	-

Yleistä

Merkillä C41 (taksiasema-alue) kielletään pysäköinti muilta ajoneuvoilta kuin takseilta tien sillä puolella, jolle merkki on pystytetty. Merkki on voimassa merkkiin E8 (taksiasema) asti.

Merkin käyttö

Merkkiä käytetään taksiasemalla varaan odotustilaa takseille. Merkillä varatun odotustilan päättymiskohta on aina osoitettava merkillä E8.

Merkin sijoitus

Merkki sijoitetaan yksinomaan tien sille puolelle, jota kieltö tai rajoitus koskee. Muuten merkin sijoituksessa noudatetaan kieltö- ja rajoitusmerkkien yleisiä sijoittamisohjeita.

Säädökset

Merkillä kielletään pysäköinti muilta ajoneuvoilta kuin takseilta tien sillä puolella, jolle merkki on pystytetty. Merkki on voimassa merkkiin E8 asti. (TLL)

C42 TAKSIN PYSÄYTTÄMISPAIKKA



Mitat (mm):	d	e	f
suuri	-	-	-
normaali	600	800	400
pieni	-	-	-

Yleistä

Merkillä C42 (taksin pysäyttämispaiikka) kielletään pysäyttäminen muilta ajoneuvoilta kuin takseilta tien sillä puolella, jolle merkki on pystytetty. Taksiliikenteessä olevan ajoneuvon pysäyttäminen on sallittu vain matkustajien ottamista tai jättämistä varten.

Merkin käyttö

Merkkiä käytetään varaamaan pysäyttämistilaa takseille. Merkin vaikutusalue on sama kuin merkin C37 (pysäyttäminen kielletty).

Milloin vaikutusalueen selventäminen on tarpeen, voidaan lisäkilven H3 (vaikutusalueen pituus) asemasta käyttää tekstilistä lisäkilpeä.

Kuvassa 58 on esitetty lisäkilven H3 sijoitus merkin yhteydessä.

Merkin sijoitus

Merkki sijoitetaan yksinomaan tien sille puolelle, jota kieltä tai rajoitus koskee. Muuten merkin sijoituksessa noudatetaan kieltä- ja rajoitusmerkkien yleisiä sijoittamishojeita.



Kuva 58. Lisäkilven H3 (vaikutusalueen pituus) käyttö merkin C42 (taksin pysäyttämispaiikka) yhteydessä.

Säädökset

Merkillä kielletään pysäyttäminen muilta ajoneuvoilta kuin takseilta tien sillä puolella, jolle merkki on pystytetty. Taksiliikenteessä olevan ajoneuvon pysäyttäminen on sallittu vain matkustajien ottamista tai jättämistä varten. Merkin vaikutusalue on sama kuin merkin C37. (TLL)

C43 KUORMAUSPAIKKA



Mitat (mm):	d	e	f
suuri	-	-	-
normaali	650	800	400
pieni	-	-	-

Yleistä

Merkillä C43 (kuormaustausta) kielletään pysäyttäminen muilta ajoneuvoilta kuin kuormaavilta ja kuormaa purkavilta ajoneuvoilta tien sillä puolella, jolle merkki on pystytetty. Pysäyttäminen on sallittu myös matkustajien ottamista tai jättämistä varten.

Merkin käyttö

Merkkiä käytetään, kun halutaan kieltää pysäyttäminen muilta ajoneuvoilta kuin kuormaavilta ja kuormaa purkavilta ajoneuvoilta ja varata niille tilaa esimerkiksi kiinteistöjen edessä tai kadun varressa jalakäytävällä- ja/tai pyörätiellä.

Vain tietylle ajoneuvoryhmälle sallittu pysäyttäminen osoitetaan lisäkilvellä H12 (ajoneuvoryhmä).

Merkin vaikutusalue on sama kuin merkin C37 (pysäyttäminen kielletty). Muu vaikutusalue osoitetaan lisäkilvellä H3 (vaikutusalueen pituus).

Merkillä osoitettua kieltoa voidaan tehostaa käyttämällä tiemerkin M5 (pysäyttämistä rajoitus), kun on tarve selventää kuormausta varten varattua aluetta. Tällöinkin merkin vaikutusalueen pituus tulee esittää myös lisäkilvellä H3.

Merkin sijoitus

Merkki sijoitetaan yksinomaan tien sille puolelle, jota kieltä koskee. Muuten merkin sijoituksessa noudatetaan kieltä- ja rajoitusmerkkien yleisiä sijoittamisohjeita.

Säädökset

Merkillä kielletään pysäyttäminen muilta ajoneuvoilta kuin kuormaavilta ja kuormaa purkavilta ajoneuvoilta tien sillä puolella, jolle merkki on pystytetty. Pysäyttäminen on sallittu myös matkustajien ottamista tai jättämistä varten. Vain tietylle ajoneuvoryhmälle sallittu pysäyttäminen osoitetaan lisäkilvellä H12.1–H12.13. Merkin vaikutusalue on sama kuin merkin C37. (TLL)

C44 VUOROPYSÄKÖINTI



C44.1



C44.2

Mitat (mm): c

suuri	900
normaali	640
pieni	400

Yleistä

Merkillä C44.1 kielletään ajoneuvon pysäköinti kuukauden parittomina päivinä ja merkillä C44.2 kuukauden parillisina päivinä tien sillä puolella, jolle merkki on asetettu.

Merkin käyttö

Merkin vaikutusalue on sama kuin merkin C37 (pysäyttäminen kielletty). Pysäköintikielto on voimassa tarkoitetusta päivästä kello kahdeksasta seuraavaan päivään kello kahdeksaan, jollei lisäkilvellä ole muuta osoitettu.

Merkki ei koske tieliikennelain 37 §:n 4 momentissa sallittua polkupyörän ja mopon pysäköintiä jalkakäytävälle ja pyörätielle.

Merkin sijoitus

Merkki sijoitetaan yksinomaan tien sille puolelle, jota kielto koskee. Muuten merkin sijoituksessa noudatetaan kielto- ja rajoitusmerkkien yleisiä sijoittamisohjeita.

Säädökset

Merkillä C44.1 kielletään ajoneuvon pysäköinti kuukauden parittomina päivinä ja merkillä C44.2 kuukauden parillisina päivinä tien sillä puolella, jolle merkki on asetettu. Merkin vaikutusalue on sama kuin merkin C37. Pysäköintikielto on voimassa tarkoitetusta päivästä kello kahdeksasta seuraavaan päivään kello kahdeksaan, jollei lisäkilvellä ole muuta osoitettu.

Merkki ei koske 37 §:n 4 momentissa sallittua polkupyörän ja mopon pysäköintiä jalkakäytävälle ja pyörätielle.
(TLL)

C45 PAKOLLINEN PYSÄYTTÄMINEN TULLITARKASTUSTA VARTEN



Mitat (mm): c

suuri	900
normaali	640
pieni	400

Yleistä

Merkillä C45 (pakollinen pysäyttäminen tullitarkastusta varten) osoitetaan, että ajoneuvo on pysäytettävä tullitarkastusta varten.

Merkin käyttö

Merkkiä voidaan käyttää pysäytettäessä tullitarkastusta varten. Merkin keskustassa olevan juovan yläpuolella on merkintä "TULLI" ja alapuolella sama sana sen maan kielellä (ruotsi, norja, venäjä), jonka rajalla tulliasema sijaitsee. Kuvassa 59 on esitetty Ruotsin ja Norjan rajalla käytettävä merkki.

Merkkiä voidaan käyttää myös 200 mm:n läpimittaisena tullimiehen käyttämänä pysäytysmerkinä.

Merkkiä voidaan käyttää ennakkomerkinä varustettuna lisäkilvellä H4 (etäisyys kohteeseen).



Kuva 59. Pakollinen pysäyttämismerkki tullitarkastusta varten Ruotsin (vas.) ja Norjan rajalla (oik.)

Säädökset

Merkillä osoitetaan, että ajoneuvo on pysäytettävä tullitarkastusta varten. (TLL)

Merkin keskustassa olevan juovan yläpuolella on merkintä "TULLI" ja alapuolella sama sana sen maan kielellä, jonka rajalla tulliasema sijaitsee tai jonka lähellä tullitarkastus tehdään. (VNa 34 §)

C46 PAKOLLINEN PYSÄYTTÄMINEN TARKASTUSTA VARTEN



Mitat (mm): c

suuri	900
normaali	640
pieni	400

Yleistä

Merkillä C46 (pakollinen pysäyttäminen tarkastusta varten) osoitetaan, että ajoneuvo on pysäytettävä merkissä osoitettua tarkastusta varten. Merkin teksti määräytyy tarkastuksen suorittajan mukaan.

Merkin käyttö

Tehdas-, varuskunta- tai muulla vastaavalla alueella merkissä voidaan käyttää esimerkiksi merkintää "PORTTI". Raja-ase-
milla merkissä käytetään tekstiä "RAJATARKASTUS".

Yksikielisessä kunnassa merkintää käytetään kuvan 60 mukaisesti. Kaksikielisessä kunnassa olevassa merkissä merkintä on aina kaksikielinen kunnan kielisuhteiden mukaisessa järjestyksessä.

Merkkiä voidaan käyttää myös 200 mm:n läpimittaisena poliisin käyttämänä pysäytysmerkinä. Tällöin käytetään juovan yläpuolella tekstiä "POLIISI" ja alapuolella "POLIS".

Merkkiä voidaan käyttää ennakkomerkkinä varustettuna lisäkilvellä H4 (etäisyys kohteeseen).



Kuva 60. Esimerkki merkin C46 (pakollinen pysäyttäminen tarkastusta varten) käytöstä yksikielisessä kunnassa.

Säädökset

Merkillä osoitetaan, että ajoneuvo on pysäytettävä merkissä osoitettua tarkastusta varten. Merkin teksti määräytyy tarkastuksen suorittajan mukaan. **(TLL)**

Tehdas-, varuskunta- tai muulla vastaavalla alueella merkissä voidaan käyttää esimerkiksi tekstiä "PORTTI". Kaksikielisessä kunnassa olevassa merkissä teksti on aina kaksikielinen kunnan kielisuhteiden mukaisessa järjestyksessä. Yksikielisessä kunnassa merkin keskustassa olevan juovan yläpuolella käytetään merkintää "STOP". **(VNa 34 §)**

C47 MOOTTORIKÄYTTÖISTEN AJONEUVOJEN VÄHIMMÄISETÄISYYS



Mitat (mm): c

suuri	900
normaali	640
pieni	400

Yleistä

Merkillä C47 (moottorikäyttöisten ajoneuvojen vähimmäisetäisyys) osoitetaan, että moottorikäyttöisellä ajoneuvolla on pidettävä edellä kulkevaan moottorikäyttöiseen ajoneuvon vähintään merkissä osoitettu etäisyys.

Moottorikäyttöisen ajoneuvon määritelmä on esitetty ajoneuvolain (82/2021) 1. luvussa.

Merkin käyttö

Merkkiä voidaan käyttää esimerkiksi sillalla, jäätiellä tai tunnelissa.

Jäätiellä ajoneuvojen vähimmäisetäisyydeksi merkitään yleensä 50 metriä.

Merkin sijoitus

Merkin sijoituksessa noudatetaan kielto- ja rajoitusmerkkien yleisiä sijoittamisohjeita.

Jääteiden liikenteenohjaus

Jäätielle viitoitettaessa käytetään pohjaväriä keltaista tienviittoa (F13), jossa on mainittu viitoituskohde. Jäätien käytön mahdollisista aikarajoituksista ilmoitetaan tiedotustauluna käytettävällä tekstillisellä merkillä, joka sijoitetaan jäätien alkuun.

Jäätien painorajoitus ilmoitetaan merkeillä C24 (ajoneuvon suurin sallittu massa), C25 (ajoneuvoyhdistelmän suurin sallittu massa), C26 (ajoneuvon suurin sallittu akselille kohdistuva massa) tai C27 (ajoneuvon suurin sallittu telille kohdistuva massa). Jäätien painorajoitukset määräytyvät jään paksuuden mukaan. Merkit sijoitetaan jäätien alkuun kuvan 61 periaatteen mukaisesti.

Jos jäätien alkuosa on mantereella ja tien alusta etäisyys jäälle on yli kilometri, rajoitusmerkit toistetaan ennen rantaviivaa.

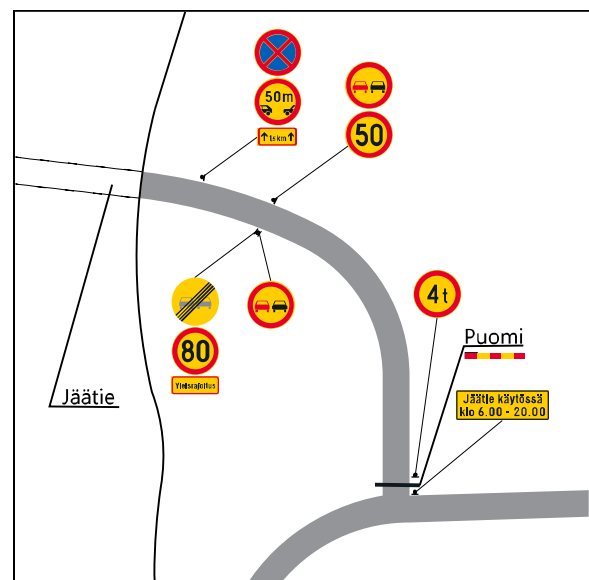

Kuva 61. Esimerkki jäätiellä käytettävistä liikennemerkkeistä.

Säädökset

Merkillä osoitetaan, että moottorikäyttöisellä ajoneuvolla on pidettävä edellä kulkevaan moottorikäyttöiseen ajoneuvon vähintään merkissä osoitettu etäisyys. (TLL)

Ajoneuvojen vähimmäisetäisyydeksi sallitaan 50 metriä. Rajoitus ilmoitetaan liikennemerkillä C47. Merkki sijoitetaan tulosuunnassa ennen jäätielle tuloa, jäätien painorajoitusta osoittavien merkkien C24-C27 jälkeen.

Jäätillä on pysäyttäminen ja ohittaminen kielletty. Suurin sallittu nopeus on yleensä 50 km/h. Rajoitus- ja kieltomerkit sijoitetaan mantereelle noin 50 metriä ennen rantaviivaa.

Jäätillä, jonka pituus on yli 1,5 kilometriä, toistetaan kiello- ja rajoitusmerkit 500 metrin etäisyydellä jäätien alusta. Tämän jälkeen merkit toistetaan kahden kilometrin välein. Jos toistettavat merkit tulisivat kilometriä lähemmäksi jäätien päättymistä, merkkejä ei enää toisteta.

Ajoradan merkitseminen

Jäätien ajoradan reunat merkitään aurausviitoilla 50–100 metrin välein.

Jäätien käyttörajoitukset

Kun jäätie korvaa lauttayhteyden ja jäätillä on alhaisemmat painorajoitukset kuin lautalla, raskas liikenne ohjataan kiertotielle. Lauttapaikalle johtavan tien alkuun sijoitetaan tekstillinen merkki, jossa ilmoitetaan lauttayhteyden katkaisemisesta sekä jäätien liikennerajoituksista.

Kun jäätie ei korvaa mitään lauttayhteyttä, erillistä kiertotieopastusta ei tarvita.

Jäätien avaaminen, sulkeminen ja kunnossapito

Jäätien avaamisesta syksyllä ja sulkemisesta keväällä päättää paikallinen ELY-keskus. Avaamisesta ja sulkemisesta ilmoitetaan paikallisessa mediassa. Ilmoituksissa mainitaan mahdollisuuksien mukaan jäätien käyttörajoituksista.

Jäätien merkitsemisestä ja kunnossapidosta vastaa paikallinen ELY-keskus. Se vastaa myös jään vahvuuden ja laadun seurannasta.

C48 NASTARENKAILLA VARUSTETULLA MOOTTORIKÄYTTÖISELLÄ AJONEUVOLLA AJO KIELLETTY



Mitat (mm):	c
suuri	900
normaali	640
pieni	400

Yleistä

Merkillä C48 (nastarenkailla varustetulla moottorikäyttöisellä ajoneuvolla ajo kielletty) kielletään nastarenkailla varustetulla moottorikäyttöisellä ajoneuvolla ajo.

Moottorikäyttöisen ajoneuvon määritelmä on esitetty ajoneuvolain (82/2021) 1. luvussa.

Merkin käyttö

Merkin käyttö voi tulla kyseeseen taajamissa, rajatulla alueella, missä nastarenkaat esimerkiksi aiheuttavat yliajettavaan pintaan ei toivottua kulutusta tai nastarenkaiden nostattama pöly ja niiden aiheuttama melu koetaan häiritsevänä.

Kielto ei koske ajoa tien varrella olevalle kiinteistölle eikä merkillä voida kieltää ajoa alueelle, jos sinne ei ole muuta ajokelpoista yhteyttä.

Merkkiä ei käytetä maanteillä.

Merkin sijoitus

Merkki sijoitetaan tulosuunnassa kiellon alkamiskohtaan, josta tulee olla mahdollisuus valita toinenkin reitti.

Merkin sijoituksessa noudatetaan kiello- ja rajoitusmerkkien yleisiä sijoittamisohjeita.

Säädökset

Merkillä kielletään nastarenkailla varustetulla moottorikäyttöisellä ajoneuvolla ajo. Kielto ei koske ajoa tien varrella olevalle kiinteistölle, jos sille ei ole muuta ajokelpoista yhteyttä. (TLL)

6 Määräysmerkit

6.1 Yleistä määräysmerkeistä

Määräysmerkit kuuluvat D-sarjan merkki-ryhmään.

Määräysmerkeillä D1–D3 osoitetaan ajoneuvoille sallitut ajosuunnat. Merkeillä D4–D9 osoitetaan väylät, joita jalankulkijoiden, pyöräilijöiden, moottorikelkkojen ja ratsastajien on käytettävä asianomaiseen suuntaan kulkiessaan. Merkillä D10 osoitetaan ajoneuvon vähimmäisnopeus ja merkillä D11 vähimmäisnopeuden päättyminen.

Muoto ja mitat

Määräystä osoittava merkki on ympyrän muotoinen. Siinä on valkoinen reunus ja sinisellä pohjalla määräystä kuvaava valkoinen kuvio.

Määräysmerkkien mitat ovat:

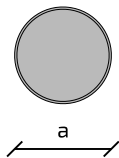

Merkki	Mitta	Koko (mm)		
		suuri	normaali	pieni
D1.1, D1.2, D2, D4–D7, D9	a	-	640	400
D1.3–D1.9	a	900	640	400
D3	a	900 ¹⁾	640	400
D8	a	-	400	200
D10–D11	a	900	640	-

¹⁾ Merkkiä voidaan käyttää 1500 mm:n tai 1800 mm:n läpimittaisena hinattavassa varoituslaitteessa.

Määräysmerkkien sijoitus

Merkki D1.1 ja D1.2 sijoitetaan risteykseen tai sen taakse. Merkit D1.3–D2 sijoitetaan ajoradan oikealle puolelle. Erityisistä syistä ne voidaan lisäksi sijoittaa ajoradan vasemmalle puolelle tai ajoradalla olevalle korokkeelle.

Merkkejä D1.3–D1.9 voidaan käyttää ajokaistakohtaisina ryhmitysmerkkeinä, jolloin ne sijoitetaan asianomaisten ajokaistojen yläpuolelle. Tällöin voidaan käyttää myös suurikokoisia merkkejä.

Merkit D3.1, D3.2 ja D3.3 sijoitetaan liikennekorokkeelle tai muuhun esteeseen. Merkit D4–D9 sijoitetaan merkin tarkoittaman tienosan oikealle puolelle tai yläpuolelle. Poikkeuksellisesti ne voidaan sijoittaa yksinomaan vasemmalle puolelle.

6.2 Merkkikohtaiset ohjeet

Jäljempänä on esitetty D-sarjan (määräysmerkit D1–D11) merkkikohtaiset ohjeet.

Säädökset

Määräysmerkillä määrätään tienkäyttäjä toimimaan merkin osoittamalla tavalla. (TLL 79 §)

D1 PAKOLLINEN AJOSUUNTA



D1.1



D1.2



D1.3



D1.4



D1.4_2



D1.6



D1.6_2



D1.6_3



D1.7

Mitat (mm):	D1.1, D1.2 a	D1.3–D1.9 a
suuri	-	900
normaali	640	640
pieni	400	400



D1.4_3



D1.5



D1.5_2



D1.5_3



D1.7_2



D1.7_3



D1.8



D1.9

Yleistä

Merkeillä D1.1–D1.9 (pakollinen ajosuunta) osoitetaan ajoneuvolle sallitut ajosuunnat risteyksessä. Ajokaistan vaihtaminen on kielletty alueella, jossa merkkejä D1.3–D1.9 käytetään ajokaistakohtaisina. Merkeillä D1.3–D1.9 osoitetusta ryhmitysjärjestelystä poiketen saa kuitenkin vasemmalle kääntyvä polkupyöräilijä tai mopoilija ajaa suoraan risteyksen yli oikeanpuoleista suoraan ajavalle liikenteelle tarkoitettua ajokaistaa pitkin.

Merkin käyttö

Merkkejä D1.1 ja D1.2 käytetään liittymässä, missä halutaan ohjata liikenne tiettyyn suuntaan. Merkkejä D1.3–D1.9 käytetään osoittamaan kaikki ajoneuvolle sallitut kulkusuunnat risteyksessä. Merkin nuolikuvio valitaan tilanteen mukaan.

Merkkejä D1.3–D1.9 voidaan käyttää ajokaistakohtaisina ryhmitysmerkkeinä, jolloin ne sijoitetaan asianomaisten ajokaistojen yläpuolelle. Tällöin voidaan käyttää myös suurikokoisia merkkejä. Ryhmittymisen voidaan osoittaa sitovasti myös pelkin tiemerkinä (ajokaistanuolin). Talvella tiemerkinä saattavat olla lumen peitossa, joten ajokaistakohtaisia liikennemerkkejä käytetään yleensä tiemerkin lisäksi.

Säädökset

Merkillä osoitetaan ajoneuvolle sallitut ajosuunnat risteyksessä. Merkkien nuolikuvioita voidaan muuttaa olosuhteiden mukaan.

Merkit D1.1 ja D1.2 sijoitetaan risteykseen tai sen taakse. Merkit D1.3–D1.9 sijoitetaan ajoradan oikealle puolelle. Merkit voidaan lisäksi sijoittaa ajoradan vasemmalle puolelle tai ajoradalla olevalle korokkeelle.

Merkkejä D1.3–D1.9 voidaan käyttää ajokaistakohtaisina ryhmitysmerkkeinä, jolloin ne sijoitetaan asianomaisten ajokaistojen yläpuolelle. Merkeillä osoitetusta ryhmitysjärjestelystä poiketen saavat kuitenkin vasemmalle kääntyvä

polkupyöräilijä ja taajaman ulkopuolella myös mopoilija ajaa suoraan risteyksen yli oikeanpuoleista suoraan ajavalle liikenteelle tarkoitettua ajokaistaa pitkin. (TLL)

Kun ryhmittymisen tulee tapahtua tieliikennelain yleisistä säännöksistä poikkeavalla tavalla eikä ryhmittymistä ole osoitettu ajokaistanuolin, merkkejä on käytettävä ajokaistakohtaisina ajokaistan yläpuolelle sijoitettuina. Käytössä merkkiä ajokaistakohtaisesti merkin määräys voidaan lisäkilvillä rajoittaa koskemaan vain tiettyä ajoneuvoryhmää. (Vna 35 §)

Ajokaistakohtaisia liikennemerkkejä käytetään aina, kun ryhmittäminen poikkeaa tie-liikennelain yleisistä säännöksistä tai ei selvästi ilmene ajoradan rakenteista. Ajokaistakohtaisina merkkeinä käytetään merkkejä D1.3–D1.9 tai merkkejä F10–F12 (ajokaistan yläpuoliset viitat). Merkkien F10–F12 yhteydessä käytetään näissä tapauksissa aina tiemerkintöjä. Merkkejä D1.3–D1.9 ja F10–F12 ei käytetä samassa portaalissa. Kuvissa 63 ja 64 on esimerkit ajokaistan yläpuolisista merkeistä.

Maanteilla merkkejä D1.3–D1.9 voidaan käyttää lähinnä liittymissä, joissa ei ole viitoitettavia kohteita, mutta kääntyviä suuntia varten on omat ajokaistat. Ajokaistan yläpuolisten viittojen käyttäminen on suositeltavampaa kuin merkkien D1.3–D1.9 käyttäminen.

Ajoradan sivuun sijoitetuilla merkeillä D1.3–D1.9 osoitetaan koko tulosuunnalle sallitut kulkusuunnat. Kuvassa 62 on esitetty merkin D1.4 käyttö merkin B5 (väistämisvelvollisuus risteyksessä) yhteydessä. Yksikaislaisella tulosuunnalla merkki D1.3–D1.9 sijoitetaan ajoradan oikealle puolelle ja useampikaistaisilla tulosuunnilla samanlainen merkki yleensä myös ajoradan vasemmalle puolelle.

Merkin vaikutus voidaan osoittaa koskemaan vain tiettyä ajoneuvoryhmää, käyttämällä merkin yhteydessä ajoneuvoryhmää vastaavaa H12-sarjan lisäkilpeä, esimerkiksi kilpeä H12.2 (linja-auto).

Esimerkkejä ryhmittämisestä eri tapauksissa, erityisesti taajamaoloissa, on Kuntaliiton julkaisussa *Liikennemerkkien käyttö kaduilla*.

Merkin sijoitus

Merkit D1.1 ja D1.2 sijoitetaan risteykseen tai sen taakse.

Merkit D1.3–D1.9 sijoitetaan ajoradan oikealle puolelle. Erityisistä syistä ne voidaan lisäksi sijoittaa ajoradan vasemmalle puolelle tai ajoradalla olevalle korokkeelle.

Kun merkkejä D1.3–D1.9 käytetään ajokaistakohtaisina ryhmittämismerkkeinä, ne sijoitetaan asianomaisten ajokaistojen yläpuolelle.



Kuva 62. Merkki D1.4 voidaan sijoittaa merkin B5 (väistämisvelvollisuus risteyksessä) yhteyteen osoittamaan pakollista ajosuuntaa.

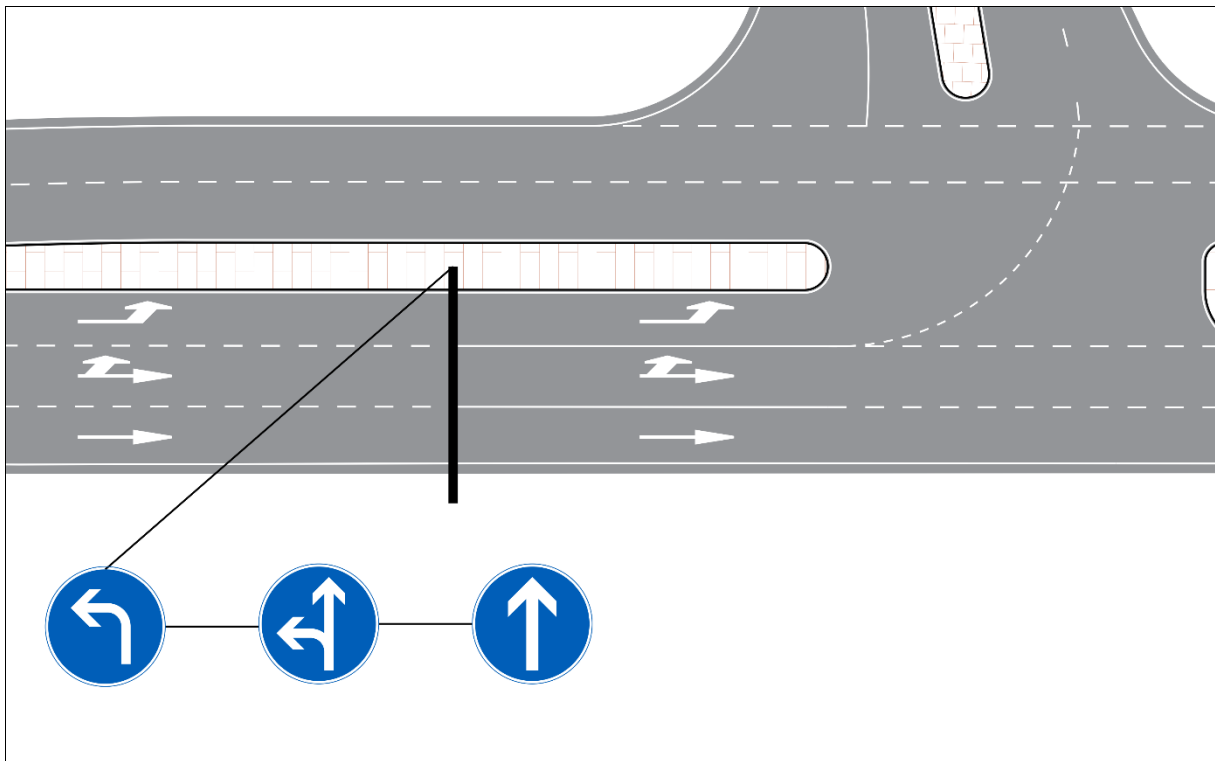

Kuva 63. Tieliikennelain yleisistä säännöksistä poikkeavan ryhmityksen osoittaminen merkein D1.3–D1.9. Merkkejä D1.3–D1.9 käytetään ajokaistakohtaisina ryhmitysmerkkeinä, kun viitoituskohteita ei ole.

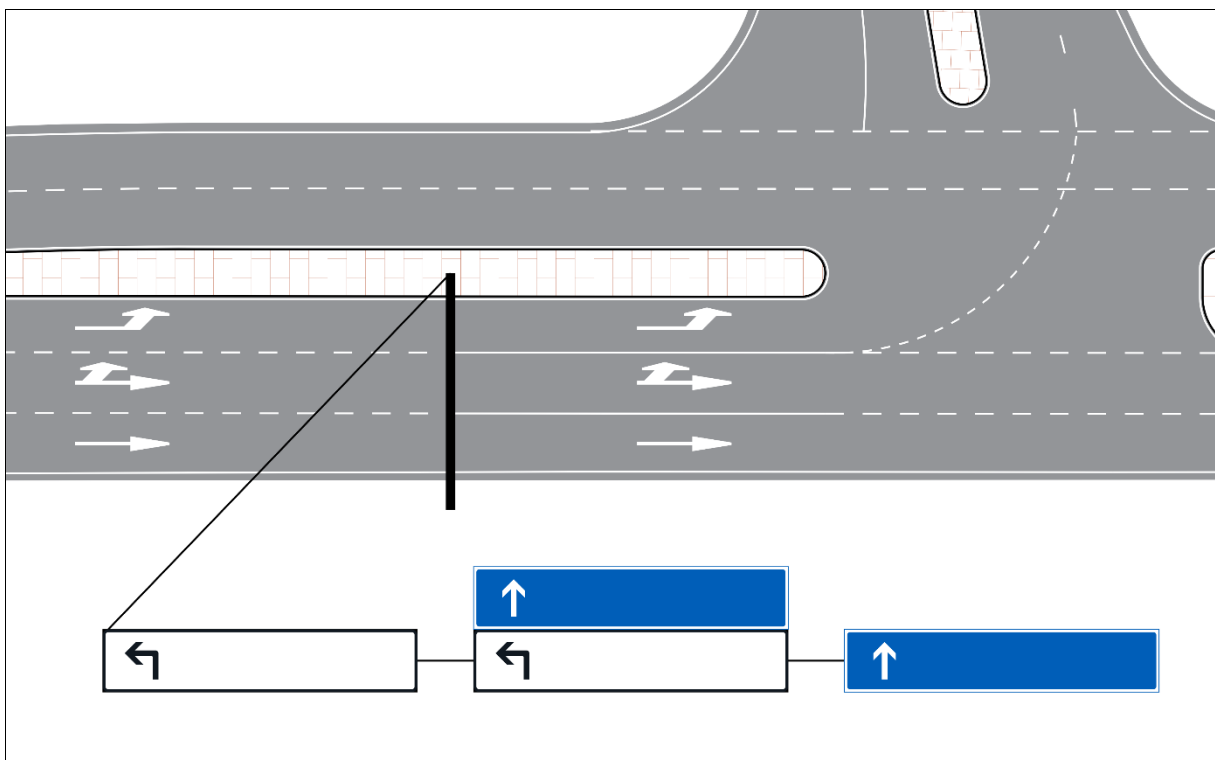

Kuva 64. Ajokaistan yläpuolisten viittojen yhteydessä tieliikennelain yleisistä säännöksistä poikkeava ryhmittäminen osoitetaan ajokaistanuolilla. Tällöin ei käytetä samanaikaisesti merkkejä D1.3–D1.9.

D2 PAKOLLINEN KIERTOSUUNTA



Mitat (mm):	a
suuri	-
normaali	640
pieni	400

Yleistä

Merkillä D2 (pakollinen kiertosuunta) osoitetaan ajoneuvolle sallittu ajosuunta ajoradalla liikenneympyrässä. Ajoneuvon on kierrettävä liikenneympyrä tai risteyksessä oleva koroke tai muu este vastapäivään. Polkupyöräilijä, mopoilija, moottorikelkka-ajaja ja ratsastaja saa kuitenkin poiketa merkillä osoitetusta määräyksestä, jos heille on erillisillä merkeillä muuta osoitettu.

Merkin käyttö

Liikenneympyrässä ja pisaraliittymässä (joka myös on liikenneympyrä) merkkiä käytetään ainoastaan merkkien B5 (väistämismelvollisuus risteyksessä) ja B6 (pakollinen pysäyttäminen) yhteydessä. Kuvassa 65 on esimerkki merkin käytöstä liikenneympyrässä ja kuvassa 66 pisaraliittymässä.

Liikenneympyrän kiertosaarekkeessa voidaan tarvittaessa käyttää taustamerkinä liikenneympyrässä ajosuuntaa osoittavaa merkkiä D1.1 (pakollinen ajosuunta).

Merkin D1.1 käyttö liikenneympyrässä ei ole välttämätöntä, jos liikenneympyrä on selvästi havaittavissa. Havaittavuutta voidaan parantaa esimerkiksi rakentamalla ympyrän keskusta riittävän korkeaksi.

Liikenneympyrästä voidaan varoittaa merkillä A24 (liikenneympyrä) merkin käytöstä annettujen ohjeiden mukaisesti.

Tarkemmat ohjeet liikenneympyröiden suunnittelusta on julkaisussa *Tasoliittymät*.

Säädökset

Tieliikennelainsäädännössä tarkoitetaan:

15) liikenneympyrällä liikennemerkillä osoitettua kahden tai useamman risteyksen muodostamaa kokonaisuutta; **(TLL 2 §)**

Ajoneuvolla kääntyäessä on väistettävä:

4) tietä ylittävää jalankulkijaa, polkupyöräilijää ja mopoilijaa poistuttaessa liikenneympyrästä **(TLL 24 §)**

Ajoneuvoa ei saa pysäyttää eikä pysäköidä:

10) liikenneympyrässä **(TLL 37 §)**

Merkillä osoitetaan ajoneuvolle sallittu ajosuunta ajoradalla liikenneympyrässä.

Merkki sijoitetaan ajoradan oikealle puolelle. Merkki voidaan lisäksi sijoittaa ajoradan vasemmalle puolelle. **(TLL)**

Samaan pylväaseen sijoitettuna merkkiä käytetään merkin B5 tai B6 alapuolella. **(VNa 35 §)**

Merkin sijoitus

Merkki sijoitetaan ajoradan oikealle puolelle ennen risteystä tai kiertotilaan saapumista. Merkki voidaan lisäksi sijoittaa ajoradan vasemmalle puolelle.

Useampikaistaisella tulotiellä merkki sijoitetaan myös ajoradan vasemmalle puolelle tai ajoradalla olevalle korokkeelle.

Liikenneympyrässä merkki D2 sijoitetaan samaan pylvääseen merkin B5 (väistämisvelvollisuus risteyksessä) tai B6 (pakollinen pysäyttäminen) alapuolelle.

Liikenneympyröissä voidaan poikkeuksellisesti sijoittaa kolme päämerkkiä samaan pylvääseen, jolloin merkki E1 (suojatie) sijoitetaan ylimmäksi samaan pylvääseen merkkien B5 (väistämisvelvollisuus risteyksessä) ja D2 (pakollinen kiertosuunta) kanssa, merkin E1 yhteydessä esitetyn kuvan 79 mukaisesti.

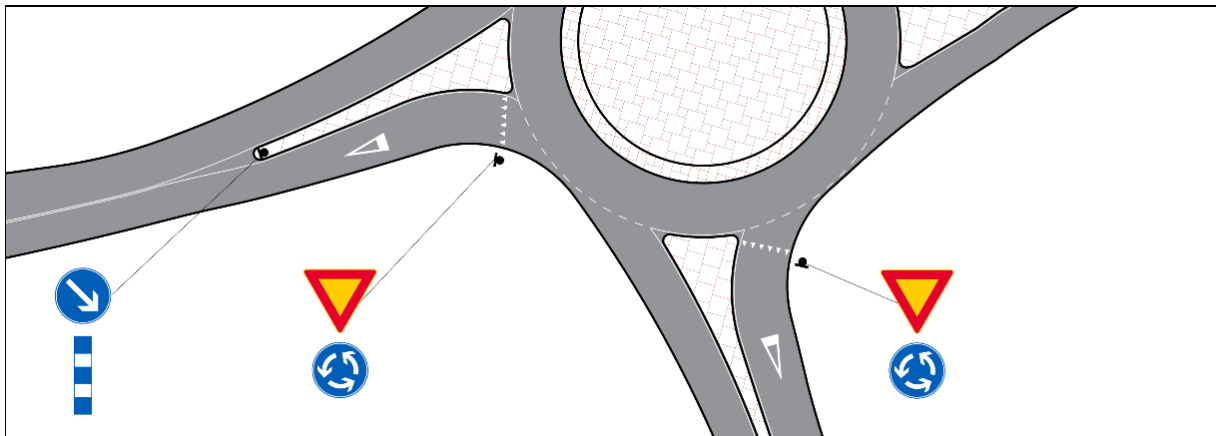

Kuva 65. Merkin D2 (pakollinen kiertosuunta) käyttö liikenneympyrässä.

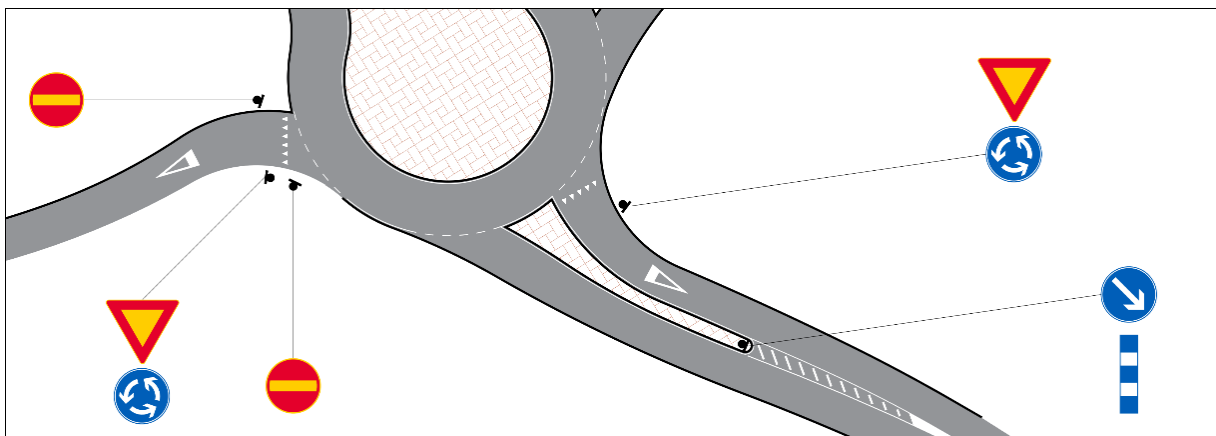

Kuva 66. Merkin D2 (pakollinen kiertosuunta) käyttö pisaraliittymässä.

D3 LIIKENTEENJAKAJA



D3.1



D3.2

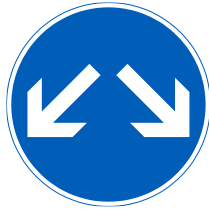

D3.3

Mitat (mm): **a**

erikoissuuri	1500 tai 1800
suuri	900
normaali	640
pieni	400

Yleistä

Merkeillä D3.1 ja D3.2 osoitetaan, että ajoneuvolla saa sivuuttaa sen ajoradalla vain nuolen osoittamalta puolelta. Merkillä D3.3 osoitetaan, että sen saa sivuuttaa kummaltakin puolelta.

Merkin käyttö

Merkkiä D3.1 ja D3.2 käytetään kanavoiduissa liittymissä olevien korokkeiden päissä osoittamaan, kummalta puolelta korokkeet on sivuutettava. Merkkiä D3.3 käytetään kanavoiduissa liittymissä silloin, kun saareke voidaan sivuuttaa kummalta puolelta tahansa. Kuvassa 67 on esitetty merkkien D3.1 ja D3.3 sijoitusperiaatteet.

Merkkejä ei saa käyttää silloin, kun merkin ja sen tarkoittaman liikennesuunnan välissä voi olla kohtaavaa liikennettä eikä merkkiä voi sivuuttaa välittömästi merkillä osoitetun esteen vierestä.

Esimerkiksi Y-liittymässä käytetään merkin D3.3 sijasta merkkiä F13 (tienviitta).

Kuvassa 68 on esitetty merkin D3.1 käyttöä eri tyyppisissä saarekkeissa. Eri liikennesuuntia varten varattuja ajoratoja erottavilla alle 5 metrin levyisillä saarekkeilla käytetään merkkiä D3.1 osoittamaan kummalta puolelta saareke on sivuutettava.

Yli 5 metriä leveillä saarekkeilla käytetään yleensä merkin D3.1 asemesta merkkiä C17 (kielletty ajosuunta). Viimeksi mainitussa tapauksessa käytetään sekä merkkiä C17 että merkkiä D3.1, jos saareke erottaa toisistaan kaksi ajorataa, jotka ovat kaksi- tai useampijokaistaisia.

Jos ajoratojen väliin jäävä alue on poikkeuksellisen leveä (yli 20 metriä), ei merkkiä D3.1 käytetä vaan ajoradat merkitään yleensä yksisuuntaisiksi liikennemerkillä E14 (yksisuuntainen tie). Ajoradat merkitään yksisuuntaisiksi myös, jos ajoratojen keskinäisen korkeusaseman tai näkemien takia on epäselvää kuuluvatko ajoradat samaan tiehen.

Säädökset

Merkillä osoitetaan, että ajoneuvolla saa sivuuttaa sen ajoradalla vain nuolen osoittamalta puolelta. Merkki sijoitetaan ajoradalla olevalle korokkeelle tai muuhun esteeseen. (TLL)

Merkki sijoitetaan liikennekorokkeelle tai muuhun esteeseen siten, että merkin alareuna on vähintään 0,4 metrin

korkeudella tien pinnasta. Suojatien kohdalla merkin alareunan on oltava vähintään 1,8 metrin korkeudella tien pinnasta. Jos samaan pylvääseen tulee useampia merkkejä, merkki D3 sijoitetaan alimmaiseksi. Merkkiä ei saa käyttää, jos ajokaistalla, jolle liikenne sillä ohjataan, voi olla vastaan tulevaa liikennettä. (VNa 35 §)

Merkki D3 on yleensä normaalikokoinen. Suurikokoista (\varnothing 900) tai ylikokoista (\varnothing 1500 tai \varnothing 1800) merkkiä käytetään työnaikaisissa varoituslaitteissa. Työnaikaisten liikenteenohjauslaitteiden käytöstä on tarkemmin ohjeessa *Sulku- ja varoituslaitteet*.

Merkin sijoitus

Merkki sijoitetaan ajoradalla olevalle korokkeelle tai muuhun esteeseen. Merkki sijoitetaan sellaiseen korkeuteen, että se ei peitä tarpeettomasti näkyvyyttä.

Merkki sijoitetaan liikennekorokkeelle tai muuhun esteeseen siten, että merkin alareuna on yleensä 1,8metrin korkeudella rakenteen pinnasta. Poikkeuksellisesti merkki

voidaan sijoittaa matalammalle, jos merkki muuten peittää toisen merkin. Yksittäisen merkin alareunan korkeus on tällöin yleensä 1,5 metriä rakenteen pinnasta, poikkeuksellisesti vain 0,4 metriä. Jos samaan pylvääseen tulee useampia merkkejä, sijoitetaan merkki D3 alimmaiseksi.

Liikennekorokkeen päässä olevan merkin pylvään havaittavuutta voidaan tehostaa käyttämällä heijastavaa sinivalkoraidallista merkkiä I10 (liikennemerkkipylvään tehostamismerkki). Jos korokkeen yhteydessä on suojatie, on varmistettava, ettei merkki I10 huononna jalankulkijan havaittavuutta.

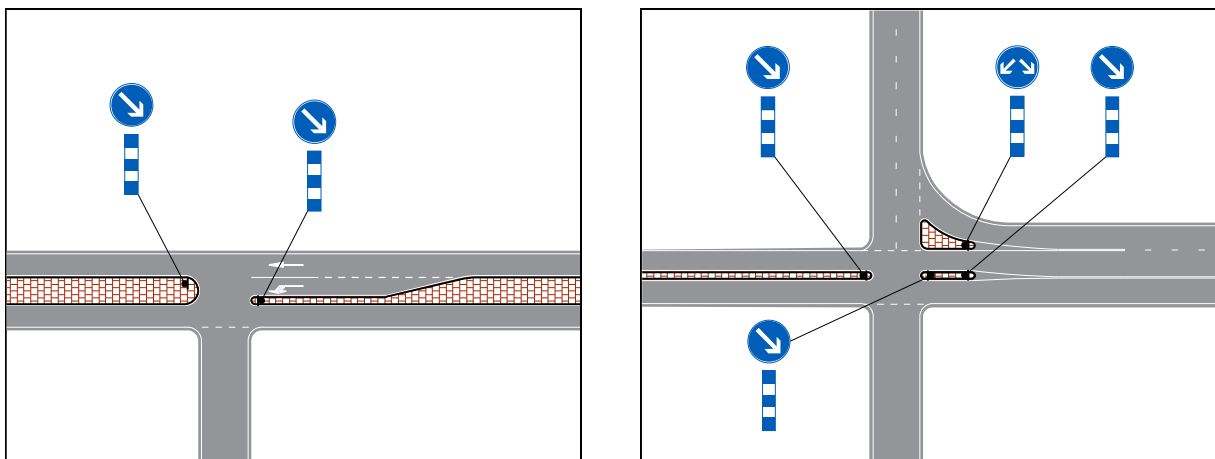

Kuva 67. Merkillä D3.1 osoitetaan, että ajoneuvo saa sivuuttaa sen vain nuolen osoittamalta puolelta. Merkki D3.3 osoittaa että sen saa sivuuttaa kummalta puolen tahansa.

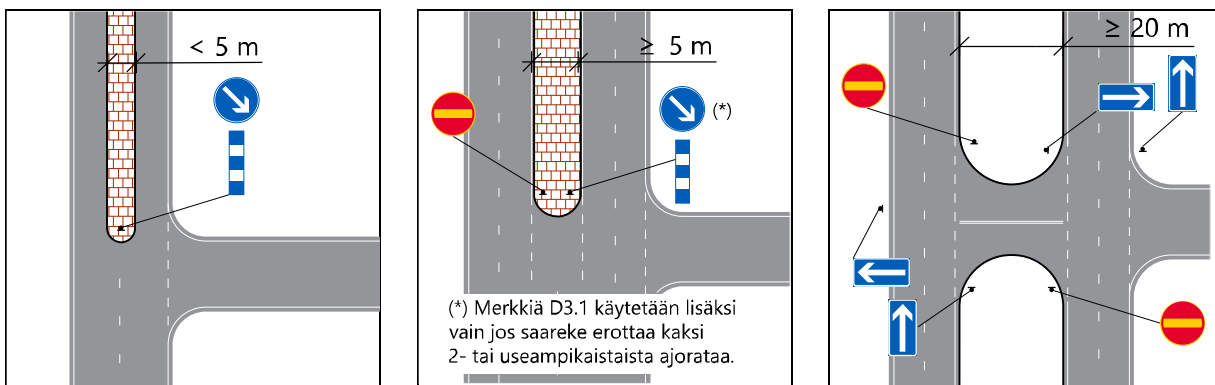

Kuva 68. Merkin D3.1 käyttö erityyppisissä saarekkeissa.

D4 JALKAKÄYTÄVÄ



Mitat (mm): a

suuri	-
normaali	640
pieni	400

Yleistä

Jalkakäytävä on jalankulkijoille tarkoitettu ajoradasta rakenteellisesti erotettu tai erillinen tien osa tai erillinen tie.

Merkillä D4 (jalkakäytävä) osoitetaan erillinen jalkakäytävä, jota jalankulkijan on käytettävä kulkiessaan asianomaiseen suuntaan. Merkkiä käytetään myös ajoradasta korotetuilla reunakivillä erotetulla jalkakäytävällä, kun merkillä D5 (pyörätie), D6 (yhdistetty pyörätie ja jalkakäytävä) tai D7 (pyörätie ja jalkakäytävä rinnakkain) osoitettu pyörätie tai jalkakäytävä muuttuu jalkakäytäväksi. Muuten merkkiä voidaan käyttää selventämään tien käyttötarkoitusta.

Muut kuin jalankulkijat ja jalankulkijaksi määritetyt tieliikennelain 2 §:ssä mainitut tienkäyttäjät eivät saa käyttää merkillä osoitettua jalkakäytävää.

Merkin käyttö

Merkkiä ei yleensä käytetä osoittamaan reunakivellä tai muutoin rakenteellisesti erotettua jalkakäytävää. Merkkiä käytetään kuitenkin aina, kun yhdistetty pyörätie ja jalkakäytävä muuttuu jalkakäytäväksi esimerkiksi kuvan 69 mukaisessa tilanteessa. Myös erotuskaistalla ajoradasta erotetun jalkakäytävän alkamiskohdassa käytetään aina merkkiä.

Merkki voidaan toistaa, jos syntyy epäselvyyttä jalkakäytävän jatkumisesta pelkänä jalkakäytävänä.

Taajamassa merkki toistetaan yleensä katu- ja tien liittymissä. Merkkiä ei tarvitse toistaa, jos kadut ovat lähekkäin ja seuraavat merkit näkyvät eikä väylän jatkuvuudesta synny epäselvyyksiä. Tonttiliittymissä merkkiä ei yleensä käytetä. Poikkeuksena voi olla esimerkiksi koulun liittymä, jos liittymän läheisyydessä ei näy merkkejä.

Taajaman ulkopuolella merkki toistetaan maanteiden liittymissä sekä merkittävissä yksityisten teiden liittymissä, joissa väylän käyttötarkoitus ei ole selvä.

Säädökset

Tieliikennelainsäädännössä tarkoitetaan:

3) *jalankulkijalla* jalan, suksilla, luistimilla tai vastaavilla välineillä liikkuvaa ja potkukelkan, lastenvaunujen, leikki-ajoneuvon, pyörätuolin, jalankulkua avustavan tai korvaavan liikkumisvälineen tai vastaavan laitteen käyttäjää taikka polkupyörän tai mopon taluttajaa;

9) *jalkakäytävällä* jalankulkijoille tarkoitettua ajoradasta rakenteellisesti erotettua tai erillistä tien osaa taikka erillistä tietä **(TLL 2 §)**

Alle 12-vuotias saa ajaa polkupyörää jalkakäytävällä, jollei siitä aiheudu huomattavaa haittaa jalankululle. **(TLL 18 §)**

Merkillä osoitetaan jalkakäytävä, jota jalankulkijan on käytettävä kulkiessaan asianomaiseen suuntaan.

Merkki sijoitetaan jalkakäytävän oikealle puolelle tai yläpuolelle. Poikkeuksellisesti merkki voidaan sijoittaa yksinomaan jalkakäytävän vasemmalle puolelle. **(TLL)**

Merkillä osoitetaan erillinen jalkakäytävä. Merkkiä käytetään myös ajoradasta korotetuilla reunakivillä erotetulla jalkakäytävällä, kun merkillä D5–D7 osoitettu pyörätie tai jalkakäytävä muuttuu jalkakäytäväksi. Muuten merkkiä voidaan käyttää selventämään tien käyttötarkoitusta. **(VNa 35 §)**

Jalkakäytävällä voidaan käyttää merkin D4 lisäksi jalankulkijaa esittävää tiemerkintää M7, kun halutaan korostaa, että väylä on tarkoitettu jalankulkijoille. Tiemerkintöjen käyttöä on käsitelty tarkemmin ohjeessa *Tiemerkintöjen suunnittelu*.

Jalkakäytävän suuntaan viitoitetaan tarvittaessa merkillä F19 (jalankulun viitta). Jalankulku- ja pyöräilyväylien suunnittelua ja viitoitusta on käsitelty tarkemmin ohjeessa *Jalankulku- ja pyöräilyväylien suunnittelu*.

Merkin sijoitus

Merkki D4 sijoitetaan jalkakäytävän oikealle puolelle tai yläpuolelle. Poikkeuksellisesti merkki voidaan sijoittaa yksinomaan jalkakäytävän vasemmalle puolelle.

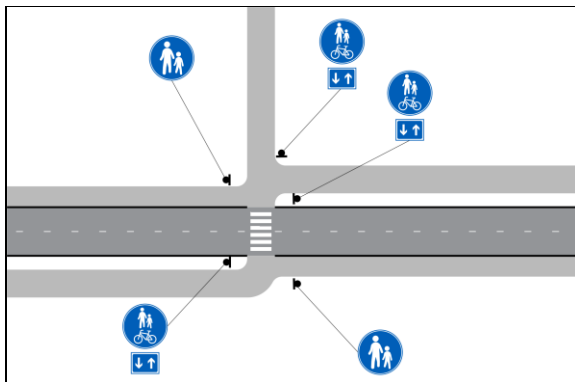

Kuva 69. Merkin D4 (jalkakäytävä) käyttö yhdistetyn pyörätien ja jalkakäytävän päättyessä.

D5 PYÖRÄTIE



Mitat (mm):	a
suuri	-
normaali	640
pieni	400

Yleistä

Merkillä D5 (pyörätie) osoitetaan pyörätie, jota polkupyöräilijän on käytettävä ajaessaan asianomaiseen suuntaan. Muut ajoneuvot eivät saa käyttää merkillä osoitettua pyörätietä.

Pyörätie, joka osoitetaan merkillä D5 ilman lisäkilpiä on yksisuuntainen. Kaksisuuntainen pyörätie osoitetaan merkillä D5 varustettuna lisäkilvellä H23.2 (kaksisuuntainen pyörätie) tai pohjaväritään sinisellä lisäkilvellä H9.1 (vaikutusalue molempiin suuntiin). Merkin D5 yhteydessä ei käytetä muita vaikutusalue-lisäkilpiä H9.2, H10 ja H11.

Jos kaksisuuntainen pyörätie on vain tien vasemmalla puolella ja ajoradan oikealla puolella olevan pientareen tai ajoradan oikean reunan käyttö on kulkureitin tai muun vastaavan syyn vuoksi turvallisempaa, polkupyöräilijä saa käyttää piennarta tai ajoradan oikeaa reunaa.

Pyörätiellä ajettaessa on noudatettava, mitä tieliikennelaissa säädetään ajoradalla ajamisesta.

Merkin käyttö

Yksisuuntainen pyörätie osoitetaan merkillä D5 vain ajosuuntaan. Yksisuuntaisella pyörätiellä käytetään tiemerkintöinä aina linjaosuuksien alussa ajosuunnan mukaisia pyöräilijätunnuksia (M8) sekä tarvittaessa kulkusuuntaa osoittavia nuolia (M1). Pyöräilijätunnukset merkitään lisäksi ylityskohtien molemmin puolin, linja-autopysäkkien kohdalla ja tarvittaessa linjaosuudella.

Merkillä D5 osoitetun yksisuuntaisen pyörätien ajosuuntaa voidaan tarvittaessa korostaa sijoittamalla vastakkaiselle ajosuunnalle pienikokoinen merkki C17 (kielletty ajosuunta), jos merkin sijoittaminen ei voi aiheuttaa väärinkäsityksiä. Merkin C17 sijoituksessa noudatetaan merkistä annettuja ohjeita.

Säädökset

Tieliikennelainsäädännössä tarkoitetaan:

11) *pyörätiellä* polkupyöräliikenteelle tarkoitettua, liikennemerkillä osoitettua, ajoradasta rakenteellisesti erotettua tai erillistä tien osaa taikka erillistä tietä (**TLL 2 §**)

Merkillä osoitetaan pyörätie, jota polkupyöräilijän on käytettävä ajaessaan asianomaiseen suuntaan. Mopolla ajo pyörätiellä on sallittu, jos se osoitetaan tekstillisellä lisäkilvellä "Sallittu mopoille". Kaksisuuntainen pyörätie osoitetaan lisäkilvellä H23.2 tai H9.1. Jos kaksisuuntainen pyörätie

on vain tien vasemmalla puolella ja ajoradan oikealla puolella olevan pientareen tai ajoradan oikean reunan käyttö on kulkureitin tai muun vastaavan syyn vuoksi turvallisempaa, polkupyöräilijä saa käyttää piennarta tai ajoradan oikeaa reunaa. Pyörätiellä ajettaessa on noudatettava, mitä tässä laissa säädetään ajoradalla ajamisesta.

Merkki sijoitetaan pyörätien oikealle puolelle tai yläpuolelle. Poikkeuksellisesti merkki voidaan sijoittaa yksinomaan pyörätien vasemmalle puolelle. (**TLL**)

Kaksisuuntainen pyörätie merkitään pyörätien kumpaankin päähän sijoitetuilla merkeillä D5 varustettuna lisäkilvellä H23.2 tai pohjaväritään sinisellä kilvellä H9.1 esimerkkikuvassa 70 esitetyn periaatteen mukaisesti. Merkki D5 toistetaan kuten merkki D4 (jalkakäytävä).

Kaksisuuntainen pyörätie merkitään yleensä valkoisella keskiviivalla (K1) ja ajosuunnan mukaisilla pyöräilijätunnuksilla (M8). Pyöräilijätunnukset merkitään pyörätien päihin, ylityskohtien molemmin puolin, linja-autopysäkkien kohdalla ja tarvittaessa linjaosuudella. Tunnusta M8 ei ole syytä käyttää, jos pyörätiellä ei ole keskiviivaa.

Tiemerkintöjen käyttöä on käsitelty tarkemmin ohjeessa *Tiemerkintöjen suunnittelu*. Kuvassa 74 on esitetty yksisuuntaisen pyörätien perusmerkinnät ja kuvassa 75 kaksisuuntaisen.

Mopolla ajo pyörätiellä on sallittu, jos se osoitetaan tekstillisellä lisäkilvellä "Sallittu mopoille". Harkittaessa mopojen erottelua ajoneuvoliikenteestä voidaan käyttää apuna ohjeessa *Jalankulku- ja pyöräilyväylien suunnittelu* olevaa taulukkoa.

Pyörätien suuntaan viitoitetaan käyttäen merkkiä F20 (pyöräilyn viitta). Pyöräilyväylien suunnittelua ja viitoitusta on käsitelty tarkemmin ohjeissa *Jalankulku- ja pyöräilyväylien suunnittelu*, *Pyöräliikenteen suunnittelu* sekä *Pyöräliikenteen viitoituksen suunnittelu*.

Merkin sijoitus

Merkki D5 sijoitetaan pyörätien oikealle puolelle tai yläpuolelle. Poikkeuksellisesti merkki voidaan sijoittaa yksinomaan pyörätien vasemmalle puolelle.

Ajoradasta rakenteellisesti erotetulla pyörätiellä voidaan merkki poikkeuksellisesti sijoittaa myös pyörätien vasemmalle puolelle, jos merkin sijoittaminen ei voi aiheuttaa väärinkäsityksiä.

D6 YHDISTETTY PYÖRÄTIE JA JALKAKÄYTÄVÄ



Mitat (mm): a

suuri	-
normaali	640
pieni	400

Yleistä

Merkillä D6 (yhdistetty pyörätie ja jalkakäytävä) osoitetaan yhdistetty pyörätie ja jalkakäytävä, jota polkupyöräilijän ja jalankulkijan on käytettävä kulkiessaan asianomaiseen suuntaan. Muuten on pyörätiestä ja jalkakäytävästä voimassa, mitä merkeistä D4 (jalkakäytävä) ja D5 (pyörätie) säädetään.

Yhdistetty pyörätie ja jalkakäytävä on yleensä aina kaksisuuntainen ja se osoitetaan merkillä D6 varustettuna lisäkilvellä H23.2 (kaksisuuntainen pyörätie) tai pohjaväriltään sinisellä lisäkilvellä H9.1 (vaikutusalue molempiin suuntiin). Merkin D6 yhteydessä ei käytetä muita vaikutusalue-lisäkilpiä H9.2, H10 ja H11. Kuvassa 70 on esitetty lisäkilpien H23.2 sekä H9.1 käyttö merkin D6 yhteydessä.

Ilman lisäkilpeä merkillä D6 osoitetulla yhdistetyllä pyörätiellä ja jalkakäytävällä pyöräily on yksisuuntaista merkin osoittamaan suuntaan. Jalankulkijaa ei kuitenkaan voida velvoittaa liikkumaan vain yhteen suuntaan, mistä syystä yksisuuntaista yhdistettyä pyörätietä ja jalkakäytävää ei tulisi toteuttaa. Yksisuuntaisen pyörätien merkitsemisestä on lisää merkin D5 (pyörätie) yhteydessä.

Säädökset

Tieliikennelainsäädännössä tarkoitetaan:

3) *jalankulkijalla* jalan, suksilla, luistimilla tai vastaavilla välineillä liikkuvaa ja potkukelkan, lastenvaunujen, leikki-ajoneuvon, pyörätuolin, jalankulkua avustavan tai korvaavan liikkumisvälineen tai vastaavan laitteen käyttäjää taikka polkupyörän tai mopon taluttajaa;

9) *jalkakäytävällä* jalankulkijoille tarkoitettua ajoradasta rakenteellisesti erotettua tai erillistä tien osaa taikka erillistä tietä;

Merkin käyttö

Kaksisuuntainen yhdistetty pyörätie ja jalkakäytävä merkitään tien kumpaankin päähän sijoitetuilla merkeillä D6 varustettuna lisäkilvellä H23.2 tai pohjaväriltään sinisellä lisäkilvellä H9.1. Merkki D6 toistetaan kuten merkki D4.

Kaksisuuntaisella yhdistetyllä pyörätiellä ja jalkakäytävällä voidaan kulkusuunnat erottaa tiemerkin avulla merkityksellä väylän pintaan valkoinen 10 cm leveä merkintä K1 (keskiviiva). Lisäksi voidaan käyttää ajosuuntaa osoittavaa nuolimerkintää M1 (ajokaistanuoli). Muut ajoneuvot eivät saa käyttää merkillä osoitettua yhdistettyä pyörätietä ja jalkakäytävää. Silloin kun mopolla ajo yhdistetyllä pyörätiellä ja jalkakäytävällä on sallittu, se osoitetaan tekstillisellä lisäkilvellä "Sallittu mopaille" kuvan 71 mukaisesti.

Jalankulkijoille ja pyöräilijöille tarkoitettua tietä ei merkitä jalkakäytäväksi tai pyörätieksi, jos sillä joudutaan sallimaan esimerkiksi kiinteistölle suuntautuva moottoriajoneuvoliikenne. Tällaisissa tapauksissa jalankulku- ja pyöräilyliikenne ohjataan käyttämään kyseistä tietä merkeillä F50 (polkupyörälle tarkoitettu reitti) ja F52 (jalankulkijalle tarkoitettu reitti) tai viitoilla F19 (jalankulun viitta) ja F20 (pyöräilyn viitta).

11) *pyörätiellä* polkupyöräliikenteelle tarkoitettua, liikennemerkillä osoitettua, ajoradasta rakenteellisesti erotettua tai erillistä tien osaa taikka erillistä tietä (**TLL 2 §**)

Merkillä osoitetaan yhdistetty pyörätie ja jalkakäytävä, jota polkupyöräilijän ja jalankulkijan on käytettävä kulkiessaan asianomaiseen suuntaan. Muuten on pyörätiestä ja jalkakäytävästä voimassa, mitä merkeistä D4 ja D5 säädetään. (**TLL**)

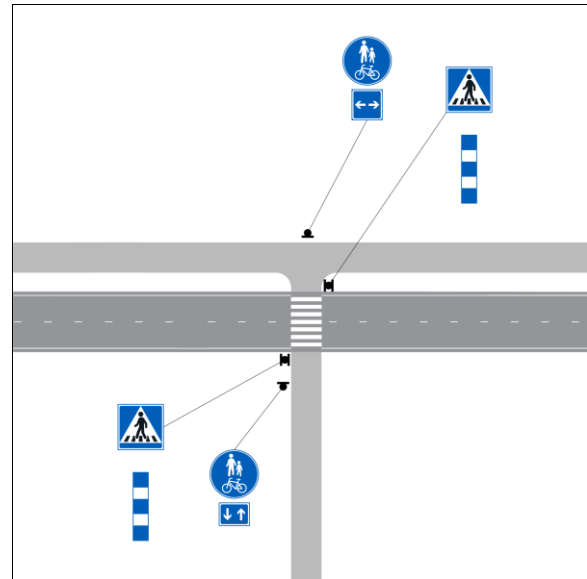
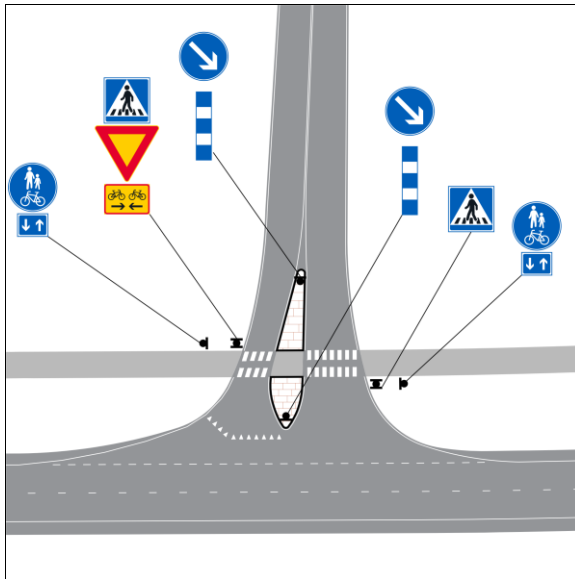

Kuva 70. Yhdistetyn pyörätien ja jalkakäytävän kaksisuuntaisuus osoitetaan aina lisäkilvellä H23.2 (kaksisuuntainen pyörätie) tai H9.1 (vaikutusalue molempiin suuntiin).

Muu kuin kiinteistöille suuntautuva moottoriajoneuvoliikenne voidaan kieltää tarvittaessa merkillä C2 (moottorikäyttöisellä ajoneuvolla ajo kielletty) ja tekstillisellä lisäkilvellä "Ei koske mopoja eikä tontille ajoa". Jos mopolla ajo on sallittu reitin jatkeena olevalla pyörätiellä, käytetään opastukseen lisäksi merkkiä F50 (mopolle tarkoitettu reitti). Jos mopoilu ei ole sallittu reitin jatkeena olevalla pyörätiellä, käytetään lisäkilvessä tekstiä "Ei koske tontille ajoa" kuvan 72 mukaisesti.

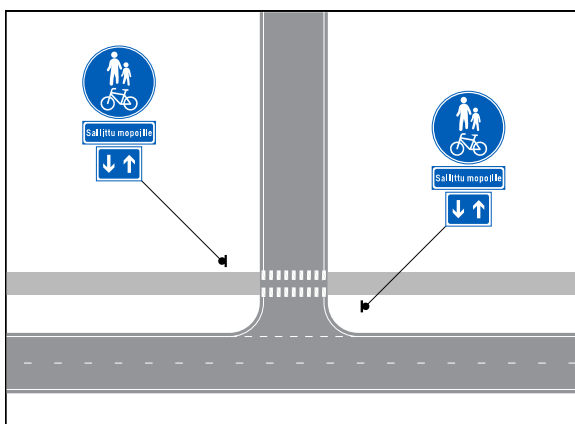

Kuva 71. Tekstillisen lisäkilven "Sallittu mopoille" käyttö merkin D6 (yhdistetty pyörätie ja jalkakäytävä) yhteydessä.

Merkin sijoitus

Merkki D6 sijoitetaan yleensä merkin tarkoittaman tien tai tienosan oikealle puolelle. Ajouradasta rakenteellisesti erotetulla yhdistetyllä pyörätiellä ja jalkakäytävällä voidaan merkki poikkeuksellisesti sijoittaa myös yhdistetyn pyörätien ja jalkakäytävän vasemmalle puolelle, jos merkin sijoittaminen ei voi aiheuttaa väärinkäsityksiä, kuvan 73 mukaisesti.

Merkki toistetaan yleensä jokaisen maantien ja kadun risteyksessä, jossa yhdistetty pyörätie ja jalkakäytävä jatkuu. Poikkeuksellisesti merkkejä ei tarvitse toistaa, jos risteykset ovat niin lähekkäin, että seuraavat merkit näkyvät eikä väylän jatkumisesta synny epäselvyyttä.

Jalankulku- ja pyöräilyväylien suunnittelua ja viitoitusta on käsitelty tarkemmin ohjeissa *Jalankulku- ja pyöräilyväylien suunnittelu*, *Pyöräliikenteen suunnittelu* sekä *Pyöräliikenteen viitoituksen suunnittelu*.



Kuva 72. Jalankulkijoille ja pyöräilijöille tarkoitettua tietä ei merkitä jalkakäytäväksi tai pyörätieksi niiltä osin, kuin sillä joudutaan sallimaan esimerkiksi kiinteistölle suuntautuva moottoriajoneuvoliikenne.

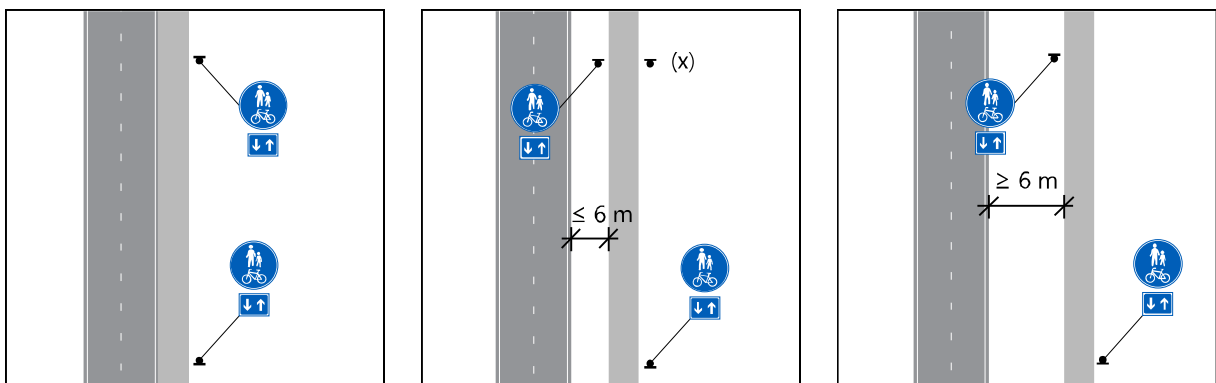

Kuva 73. Merkki D6 sijoitetaan yleensä yhdistetyn pyörätien ja jalkakäytävän oikealle puolelle. Ajoradasta rakenteellisesti erotetulla kaksisuuntaisella yhdistetyllä pyörätiellä ja jalkakäytävällä merkki D6 voidaan poikkeuksellisesti sijoittaa vasemmalle puolelle (x), jos erotuskaistan leveys on alle 6 metriä ja sijoitus oikealle puolelle ei ole mahdollista.

D7 PYÖRÄTIE JA JALKAKÄYTÄVÄ RINNAKKAIN



D7.1



D7.2

Mitat (mm): a

suuri	-
normaali	640
pieni	400

Yleistä

Merkillä D7 (pyörätie ja jalkakäytävä rinnakkain) osoitetaan rinnakkainen pyörätie ja jalkakäytävä. Merkillä olevat tunnuksot osoittavat pyörätien ja jalkakäytävän keskinäisen sijainnin. Muuten on pyörätiestä ja jalkakäytävästä voimassa, mitä merkeistä D4 (jalkakäytävä) ja D5 (pyörätie) säädetään.

Kaksisuuntainen pyörätie ja jalkakäytävä rinnakkain osoitetaan merkillä D7 varustettuna lisäkilvellä H23.2 (kaksisuuntainen pyörätie). Merkin D7 yhteydessä ei käytetä vaikutusalue-lisäkilpiä H9–H11.

Ilman lisäkilpeä merkillä D7 osoitetulla pyörätiellä pyöräily on yksisuuntaista merkin osoittamaan suuntaan. Jalankulkijaa ei kuitenkaan voida velvoittaa liikkumaan vain yhteen suuntaan. Yksisuuntaisen pyörätien merkitsemisestä on lisää merkin D5 (pyörätie) yhteydessä.

Merkin käyttö

Merkkien D7.1 ja D7.2 käytössä noudatetaan soveltuvin osin muiden jalkakäytävä ja pyörätie merkkien D4–D6 yhteydessä annettuja ohjeita.

Pyörätie ja jalkakäytävä voidaan merkitä rinnakkaiseksi vain, jos väylä on riittävän leveä.

Pyörätie ja jalkakäytävä erotetaan yleensä toisistaan liikennemerkkin lisäksi merkitsemällä väylän pintaan, pyörätien ja jalkakäytävän väliin yhtenäinen 10 cm leveä valkoinen reunaviiva. Tienosia erottavaa viivaa ei katkaista tonttiliittymien kohdalla.

Suosittelavampi tapa erottaa pyörätie ja jalkakäytävä toisistaan on käyttää erilaista pintamateriaalia jalkakäytävällä ja pyörätiellä tai rakentaa erotuskaista niiden väliin. Rakenteellisesti eroteltu yksisuuntainen väylä on merkin D7 sijaan suositeltavampaa merkitä erillisin merkein D4 ja D5. Merkkejä D4 ja D5 voidaan käyttää myös rinnakkain merkkien D7.1 ja D7.2 asemesta, jos pyörätie ja jalkakäytävä merkitään yläpuolisin merkein.

Säädökset

Tieliikennelainsäädännössä tarkoitetaan:

3) *jalankulkijalla* jalan, suksilla, luistimilla tai vastaavilla välineillä liikkuvaa ja potkukelkan, lastenvaunujen, leikki-ajoneuvon, pyörätuolin, jalankulkua avustavan tai korvaavan liikkumisvälineen tai vastaavan laitteen käyttäjää taikka polkupyörän tai mopon taluttajaa;

9) *jalkakäytävällä* jalankulkijoille tarkoitettua ajoradasta rakenteellisesti erotettua tai erillistä tien osaa taikka erillistä tietä;

11) *pyörätiellä* polkupyöräliikenteelle tarkoitettua, liikennemerkillä osoitettua, ajoradasta rakenteellisesti erotettua tai erillistä tien osaa taikka erillistä tietä (**TLL 2 §**)

Merkillä osoitetaan rinnakkainen pyörätie ja jalkakäytävä. Merkillä olevat tunnuksot osoittavat pyörätien ja jalkakäytävän keskinäisen sijainnin. Muuten on pyörätiestä ja jalkakäytävästä voimassa, mitä merkeistä D4 ja D5 säädetään. (**TLL**)

Rinnakkainen pyörätie ja jalkakäytävä merkitään merkin D7.1 ja D7.2 lisäksi myös polkupyöräilijää ja jalankulkijaa esittävillä tunnuksilla M7 (jalankulkija) ja M8 (pyöräilijä). Kaksisuuntaisella pyörätien osalla tulisi kulkusuunnat yleensä erottaa merkinnällä K1 (keskiviiva). Lisäksi voidaan käyttää kulkusuuntaa osoittavaa nuolimerkintää M1 (ajokaistanuoli). Tiemerkitöjen käyttöä on käsitelty tarkemmin ohjeessa *Tiemerkintöjen suunnittelu*.

Jalankulku- ja pyöräilyväylien suunnittelua ja viitoitusta on käsitelty tarkemmin ohjeissa *Jalankulku- ja pyöräilyväylien suunnittelu*, *Pyöräliikenteen suunnittelu* sekä *Pyöräliikenteen viitoituksen suunnittelu*.

Merkin sijoitus

Merkki sijoitetaan yleensä merkin tarkoitettaman tien tai tienosan oikealle puolelle. Merkki sijoitetaan kohtisuoraan pyörätien suuntaan nähden ja yksisuuntaisen pyörätien tapauksessa siten, että se on luettavissa ajosuunnassa.

Ajoradasta rakenteellisesti erotetulla pyörätiellä ja jalkakäytävällä voidaan merkit poikkeuksellisesti sijoittaa myös pyörätien ja jalkakäytävän vasemmalle puolelle, milloin merkkin sijoittaminen ei voi aiheuttaa väärinkäsityksiä.

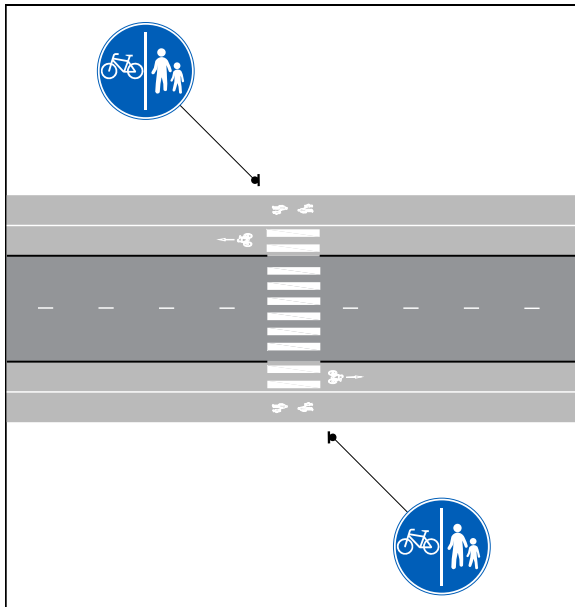

Kuva 74. Yksisuuntaisen pyörätien merkinnät.

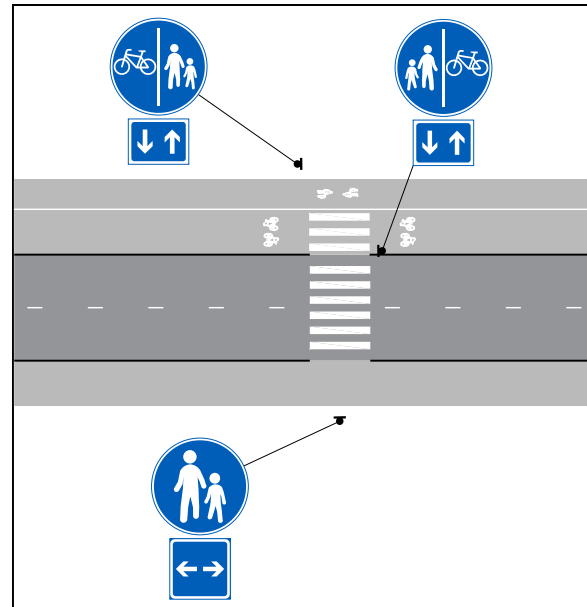

Kuva 75. Kaksisuuntaisen pyörätien merkinnät.

D8 MOOTTORIKELKKAILUREITTI



Yleistä

Moottorikelkkailureitti on tieliikennelain 2 §:ssä määritelty tie, joka on tarkoitettu moottorikelkkaliikenteeseen. Merkki on voimassa vain lumipeitteen aikana.

Moottorikelkkailureittiin voivat kuulua myös pysyvästi tarvittavat levähdysalueet ja reitin huoltoalueet.

Moottorikelkkailureitillä ajettaessa on noudatettava mitä tieliikennelaissa säädetään ajoradalla ajamisesta.

Merkin käyttö

Merkillä D8 (moottorikelkkailureitti) osoitetaan moottorikelkkailureitti. Muulla ajoneuvolla kuin moottorikelkalla ei saa ajaa merkin voimassaoloaikana moottorikelkkailureitillä. Jalankulkijan on ensisijaisesti käytettävä reitin oikeaa puolta. Raskaalla moottorikelkalla ajo moottorikelkkailureitillä on sallittu, jos se osoitetaan kuvan 76 mukaisesti tekstillisellä lisäkilvellä H24 "Sallittu raskaille moottorikelkoille". Tekstillisellä lisäkilvellä on mahdollista sallia myös reitin muunlainen käyttö, kuten esimerkiksi koiravaljakolla ajo.

Merkin asettaa moottorikelkkailureitin pitäjä. Merkkiä ei poisteta kesän ajaksi.

Säädökset

Merkillä osoitetaan moottorikelkkailureitti. Merkki on voimassa vain lumipeitteen aikana. Muulla ajoneuvolla kuin moottorikelkalla ei saa ajaa merkin voimassaoloaikana moottorikelkkailureitillä. Moottorikelkkailureitillä ajettaessa on noudatettava, mitä tässä laissa säädetään ajoradalla ajamisesta. Jalankulkijan on ensisijaisesti käytettävä reitin oikeaa puolta. Raskaalla moottorikelkalla ajo moottorikelkkailureitillä on sallittu, jos se osoitetaan tekstillisellä lisäkilvellä "Sallittu raskaille moottorikelkoille". (TLL)

Mitat (mm): a

suuri	-
normaali	400
pieni	200

Merkin sijoitus

Merkki D8 sijoitetaan yleensä merkin tarkoittaman tien tai tienosan oikealle puolelle. Poikkeuksellisesti se voidaan sijoittaa yksinomaan tien tai tienosan vasemmalle puolelle.

Merkki sijoitetaan moottorikelkkailureitin alkuun ja tarpeellisiin kohtiin sen varrelle. Normaalikokoinen merkki sijoitetaan aina kohtaan, jossa muulle ajoneuvoliikenteelle tarkoitettu reitti risteää moottorikelkkailureitin kanssa tai jos muuten syntyy epäselvyyttä reitin jatkuvuudesta. Toistomerkki on aina pienikokoinen.

Moottorikelkkailureittien ja maanteiden risteämisten merkitsemisestä on tarkemmin *Tietoa tiensuunnitteluun -tiedotteessa nro 65/2002*.



Kuva 76. Moottorikelkkailureitti, joka on sallittu raskaille moottorikelkoille.

D9 RATSASTUSTIE



Mitat (mm): **a**

suuri	-
normaali	640
pieni	400

Yleistä

Merkillä D9 (ratsastustie) osoitetaan ratsastustie, jota ratsastajan on käytettävä asianomaiseen suuntaan kuljettaessa. Ratsastustietä eivät muut kuin ratsastajat saa käyttää. Ratsastustiellä on noudatettava, mitä tieliikennelaissa säädetään ajoradalla ajamisesta.

Merkin käyttö

Yhdistetty ratsastustie ja pyörätie tai jalkakäytävä osoitetaan allekkain sijoitetuilla merkeillä. Rinnakkainen ratsastustie ja pyörätie tai jalkakäytävä osoitetaan rinnakkain sijoitetuilla merkeillä.

Pyöräteitä, joilla mopoilla ajo on sallittu, ei merkitä ratsastusteiksi. Ratsastajien käyttöön voidaan tarvittaessa suunnitella pyörätien reunaan ns. kavioura.

Merkin sijoitus

Merkki sijoitetaan ratsastustien alkuun ja tarpeellisiin kohtiin sen varrelle. Merkki sijoitetaan yleensä merkin tarkoittaman tien tai tienosan oikealle puolelle. Poikkeuksellisesti se voidaan sijoittaa yksinomaan tien tai tienosan vasemmalle puolelle.

Säädökset

Merkillä osoitetaan ratsastustie, jota ratsastajan on käytettävä asianomaiseen suuntaan kuljettaessa. Ratsastustietä eivät muut kuin ratsastajat saa käyttää. Ratsastustiellä on noudatettava, mitä tässä laissa säädetään ajoradalla ajamisesta. Yhdistetty ratsastustie ja pyörätie tai jalkakäytävä osoitetaan allekkain sijoitetuilla merkeillä. Rinnakkainen ratsastustie ja pyörätie tai jalkakäytävä osoitetaan rinnakkain sijoitetuilla merkeillä. **(TLL)**

D10 VÄHIMMÄISNOPEUS



Yleistä

Merkissä D10 (vähimmäisnopeus) oleva luku osoittaa ajoneuvon nopeuden kilometreinä tunnissa, jota ei saa alittaa, ellei liikennetilanne sitä edellytä. Merkki on voimassa merkkiin D11 (vähimmäisnopeus päättyy) saakka.

Merkin käyttö

Merkillä osoitetaan ajoneuvon vähimmäisnopeus. Merkkiä ei saa käyttää tiellä, jolla pyöräily on sallittu.

Merkkiä ei käytetä rajoittamaan moottori- ja moottoriliikennetielle pääsevää liikennettä, koska hidasliikenne näillä on muutenkin kielletty. Sen sijaan merkkiä voidaan käyttää muilla teillä, jos hidasliikenne on tiesuunnitelman mukaan kielletty.

Muilla kuin yksiajorataisilla teillä vähimmäisnopeus voidaan osoittaa ajokaistakohtaisesti merkissä C36 (ajokaistakohtainen kieltäminen, rajoitus tai määräys), kuvan 77 esimerkin mukaisesti.

Jos merkkiä käytetään yksittäisenä tien alussa, on hitaalle liikenteelle osoitettava erikseen niiden käytettävissä oleva reitti.

Mitat (mm): a

suuri	900
normaali	640
pieni	-

Merkissä käytettävä arvo saa olla enintään 20 km/h alempi kuin nopeusrajoitus. Merkissä esiintyvä luku voi olla 50, 60, 70 tai 80.

Merkkiä ei käytetä taajamassa.

Merkin sijoitus

Merkki sijoitetaan ajoradan oikealle puolelle. Merkki voidaan lisäksi sijoittaa ajoradan vasemmalle puolelle. Mikäli tulosuunnassa on kaksi tai useampia ajokaistoja, sijoitetaan merkki tulosuunnan tai ajoradan molemmille puolille.



Kuva 77. Merkin D10 (vähimmäisnopeus) käyttö ajokaistakohtaisessa opasteessa C36.

Säädökset

Merkissä oleva luku osoittaa ajoneuvon nopeuden kilometreinä tunnissa, jota ei saa alittaa, ellei liikennetilanne sitä edellytä. Merkki on voimassa merkkiin D11 saakka.

Merkki sijoitetaan ajoradan oikealle puolelle. Merkki voidaan lisäksi sijoittaa ajoradan vasemmalle puolelle. Merkkiä voidaan käyttää myös merkissä C36. (TLL)

D11 VÄHIMMÄISNOPEUS PÄÄTTYY



Mitat (mm):	a
suuri	900
normaali	640
pieni	-

Merkin käyttö

Merkillä D11 (vähimmäisnopeus päättyy) osoitetaan, että merkissä D10 (vähimmäisnopeus) osoitettu vähimmäisnopeus päättyy.

Merkin sijoitus

Merkki sijoitetaan ajoradan oikealle puolelle. Merkki voidaan lisäksi sijoittaa ajoradan vasemmalle puolelle. Jos ajosuunnassa on enemmän kuin yksi ajokaista, merkki sijoitetaan myös ajoradan vasemmalle puolelle.

Säädökset

Merkki sijoitetaan ajoradan oikealle puolelle. Merkki voidaan lisäksi sijoittaa ajoradan vasemmalle puolelle. **(TLL)**

7 Säntömerkit

7.1 Yleistä sääntömerkeistä

Sääntömerkit kuuluvat E-sarjan merkkiryhmään.

Sääntömerkeillä annetaan ohjeita tienkäyttäjille sekä osoitetaan tienkohta, jossa merkkiin liittyvää liikennesääntöä sovelletaan.

Muoto ja mitat

Sääntömerkit ovat suorakaiteen muotoisia.

Merkkien sijoitus

Sääntömerkkien sijoitus määritetään merkkipaikkoisissa ohjeissa.

7.2 Merkkikohtaiset ohjeet

Jäljempänä on esitetty E-sarjan (sääntömerkit E1–E30) merkkikohtaiset ohjeet.

Sääntömerkkien mitat ovat:

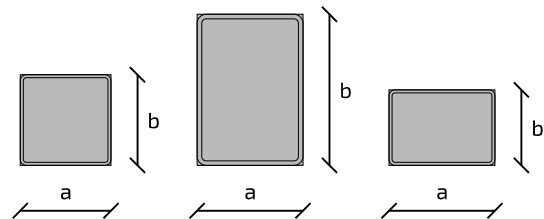

Merkki	Mitta	Koko (mm)		
		suuri	normaali	pieni
E1–E4, E13	a x b	-	600 x 600	400 x 400
E5	a x b	-	400 x 400	-
E6–E8	a x b	-	440 x 240	-
E9–E12	a x b	-	900 x 900	650 x 650
E14	a x b	-	800 x 400	-
E15–E18	a x b	1400 x 2000	700 x 1000	-
E19, E20	a x b	1400 x 1200	1000 x 850	-
E21	a x b	-	700 x 1000	-
E22–E23	a x b	-	1000 x 600	700 x 400
E30	a x b	800 x 1200	-	-

Säädökset

Sääntömerkillä annetaan tienkäyttäjille sääntö tai osoitetaan tienkohta, jossa merkkiin liittyvää liikennesääntöä sovelletaan. (TLL 80 §)

E1 SUOJATIE



Mitat (mm): a x b

suuri	-
normaali	600 x 600
pieni	400 x 400

Yleistä

Merkillä E1 (suojatie) osoitetaan paikka, jossa on noudatettava suojatietä koskevia liikennesääntöjä. Suojatie on tarkoitettu jalankulkijoiden käytettäväksi ajoradan, pyörätien tai raitiovaunukaistan ylittämiseen. Suojatie voidaan osoittaa joko liikennemerkkein tai tiemerkinä.

Merkin käyttö

Merkkiä käytetään osoittamaan suojatien paikkaa. Jos suojatietä ei ole osoitettu tiemerkinä, osoittaa merkin paikka ajosuunnassa suojatien etureunan. Maanteilla suojatie merkitään aina sekä liikennemerkillä E1 että tiemerkinä, jos tie on päällystetty niin, että merkitseminen on teknisesti mahdollista. Tiemerkinä käytöstä on tarkemmin ohjeessa *Tiemerkintöjen suunnittelu*.

Maantien pääsuunnan ylittävä suojatie merkitään yleensä vain taajamassa. Maantielle sivusuunnasta liittyvän, merkillä B5 (väistämisvelvollisuus risteyksessä) tai B6 (pakollinen pysäyttäminen) osoitetun väylän risteävä jalkakäytävän ja/tai pyörätien ylityskohta merkitään kuitenkin aina merkillä E1 ja tiemerkinä L3 (suojatie) tai L4 (pyörätien jatke).

Maantien kanssa tasossa risteäviä suojatien voidaan merkitä vain, jos nopeusrajoitus on enintään 50 km/h. Tämän ylittävillä nopeusrajoituksilla voidaan suojatien sijaan käyttää muita jalankulkijan tienylitystä helpottavia rakenteita, esimerkiksi saarekkeellinen ylityskohta ilman suojatietä. Valo-ohjattuun liittymään suojatie voidaan poikkeuksellisesti merkitä myös, jos nopeusrajoitus on 60 km/h.

Säädökset

Tieliikennelainsäädännössä tarkoitetaan:

8) *suojatiellä* jalankulkijoiden käytettäväksi ajoradan, pyörätien tai raitiotien ylittämiseen tarkoitettua, liikennemerkillä tai tiemerkinä osoitettua tien osaa **(TLL 2 §)**

Jalankulkijan on ylittävä ajorata suojatietä kulkiessa tai alitai ylikulkua käyttäen, jos sellainen on lähellä. Muuten ajorata on ylittävä kohtisuoraan ja risteyskohdan vierestä, jos sellainen on lähellä. **(TLL 16 §)**

Merkillä osoitetaan paikka, jossa on noudatettava suojatietä koskevia liikennesääntöjä. **(TLL)**

Merkkiä käytetään joko yhdessä suojatien tiemerkinä L3 kanssa tai yksin. Merkkiä käytetään aina, jos suojatien yhteydessä on merkillä B7 osoitettu pyöräilijän tienylityspaikka. **(VNa 36 §)**

Suojatie sijoitetaan siten, että se liittyy luontevasti alueella oleviin muihin polku- pyörä- ja jalankululiikennettä varten tehtyihin järjestelyihin. Suojatie merkitään siihen liittyvän jalkakäytävän tai yhdistetyn pyörätien ja jalkakäytävän levyiseksi. Rinnakkaisen pyörätien ja jalkakäytävän yhteydessä suojatie merkitään jalkakäytävän levyiseksi. Pyörätien jatke merkitään tällöin suojatien viereen.

Maanteiden risteyksissä ei merkin E1 (suojatie), B5 (väistämisvelvollisuus risteyksessä) ja B6 (pakollinen pysäyttäminen) kanssa koskaan käytetä merkkiä B7 (väistämisvelvollisuus pyöräilijän tienylityspaikassa). Erillisen, merkillä B7 osoitetun pyöräilijän tienylityspaikan yhteydessä käytetään kuvan 78 mukaisesti merkin B7 kanssa aina myös merkkiä E1, joka sijoitetaan ylimmäksi.

Suojatien näkyvyyttä voidaan tehostaa käyttämällä samassa pylväässä merkin E1 alapuolella merkkiä I10 (liikennemerkkipylvään tehostamismerkki).

Suojatie merkitään yleensä käyttäen normaalikokoista merkkiä. Pienikokoista merkkiä käytetään, kun pienikokoisten merkkien käytölle on erityisiä ympäristöllisiä syitä. Maanteilla voidaan liikennevaloliittymässä poikkeuksellisesti käyttää pienikokoisia merkkejä.

Säädökset

Merkki voidaan sijoittaa ajoradan oikealle puolelle, yläpuolelle, ajoradalla olevalle korokkeelle tai ajoradan vasemmalle puolelle. Jollei tiemerkinnä L3 muuta osoiteta, osoittaa merkin paikka ajosuunnassa suojatien etureunan. (TLL)

Samassa pylväässä merkki E1 sijoitetaan merkin B7 yläpuolelle. Milloin tien nopeusrajoitus on yli 50 kilometriä tunnissa, suojatie tulee varustaa liikennevaloin. Jos suojatie osoitetaan sekä tiemerkinnä että liikennemerkkein, ainakin yksi merkki sijoitetaan suojatiemerkin L3 kohdalle tai

Merkin sijoitus

Merkki voidaan sijoittaa ajoradan oikealle puolelle, yläpuolelle, ajoradalla olevalle korokkeelle tai ajoradan vasemmalle puolelle.

Merkki sijoitetaan aina kaksipuolisena siten, että se näkyy tien kumpaankin suuntaan ja merkissä oleva jalankulkijan kulku-suunta on suojatien suuntaan. Tiemerkinnä osoitetun suojatien yhteydessä merkki sijoitetaan tiemerkin L3 ja/tai L4 kohdalle tai enintään 2,0 metriä ennen suojatien tai sen yhteydessä olevan pyörätien jatkeen etureunaa. Jollei tiemerkinnä muuta osoiteta, osoittaa merkin paikka ajosuunnassa suojatien etureunan.



Kuva 78. Väistämisvelvollisessa pyöräilijän tienylityspaikassa käytettävät merkit.

enintään 2,0 metriä ennen suojatien tai sen yhteydessä olevan pyörätien jatkeen tiemerkin L4 etureunaa. Ajoradan ulkopuolelle sijoitetun merkin lähimmän reunan etäisyys ajoradan reunasta saa olla enintään 2,0 metriä. Mikäli näkemät ovat suojatien kohdalla erittäin hyvät, merkki voidaan poikkeuksellisesti sijoittaa sivusuunnassa kauemmaksi, kuitenkin enintään 4,0 metrin etäisyydelle ajoradan reunasta. Mikäli tulosuunnassa on kaksi tai useampia ajokais-toja, merkki on sijoitettava tulosuunnan tai ajoradan molemmille puolille tai ajoradan yläpuolelle. Merkin tulee näkyä tien kumpaankin suuntaan. Myös merkin peilikuvaa voidaan käyttää. (VNa 36 §)

Ajoradan ulkopuolelle sijoitetun merkin lähimmän reunan etäisyys ajoradan reunasta saa olla enintään 2,0 metriä. Jos näkemät ovat suojatien kohdalla erittäin hyvät, voidaan merkki poikkeuksellisesti sijoittaa sivusuunnassa kauemmaksikin, kuitenkin enintään 4 metrin etäisyydelle ajoradan reunasta. Näkemät ovat erittäin hyvät, jos 100 metrin matkalla ennen suojatietä ei ajoradalla ole pysäköintiä eikä alle 4 metrin etäisyydellä ajoradan reunasta ole puita, pensaita, mainoksia tai muita näkemäesiteitä.

Mikäli tulosuunnassa on kaksi tai useampia ajokaistoja, sijoitetaan merkki tulosuunnan tai ajoradan molemmille puolille.

Jos merkki E1 sijoitetaan muun liikennemerkkin kanssa samaan pylvääseen, on otettava huomioon merkin E1 sijoitusetäisyyksiä koskevat säädökset. Suojatiemerkki kiinnitetään yhteisessä pylväässä ylimmäksi. Merkki E1 sijoitetaan yleensä merkin B5 (väistämisvelvollisuus risteyksessä) kanssa samaan pylvääseen. Jos suojatien yhteydessä on koroke, merkki E1 sijoitetaan yleensä merkin D3 (liikenteenjakaja) kanssa samaan pylvääseen.



Kuva 79. Merkki E1 (suojatie) sijoitetaan aina ylimmäksi.

Liikenneympyröissä voidaan poikkeuksellisesti sijoittaa kolme päämerkkiä samaan pylvääseen, jolloin merkki E1 sijoitetaan ylimmäksi samaan pylvääseen merkkien B5 ja D2 (pakollinen kiertosuunta) kanssa, kuvan 79 mukaisesti. Jos ajoradan ylittää kaksisuuntainen pyörätie lisätään samaan pylvääseen myös lisäkilpi H23.1 (kaksisuuntainen pyörätie).

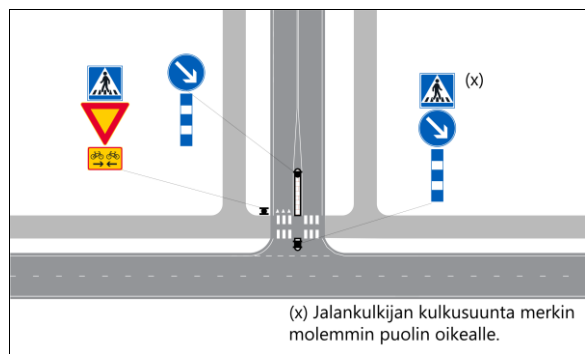
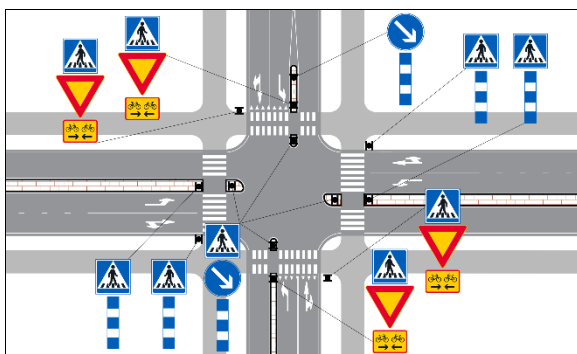
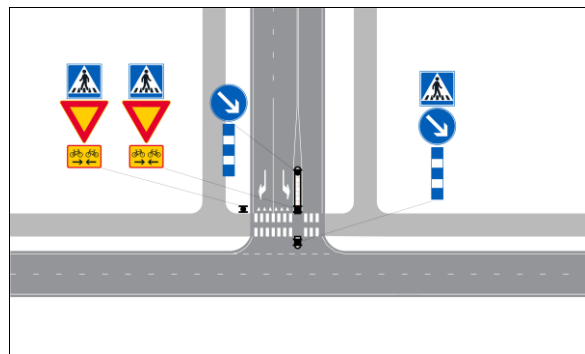
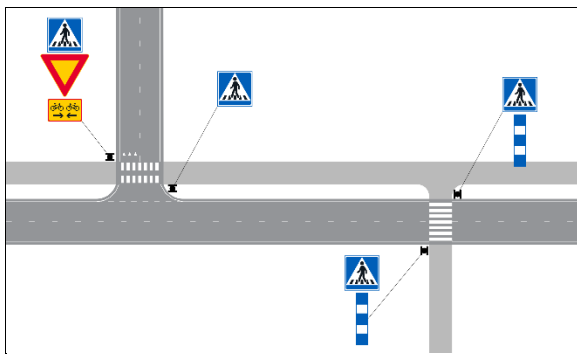

(x) Jalankulkijan kulkusuunta merkin molemmin puolin oikealle.

Kuva 80. Esimerkkejä merkin E1 (suojatie) sijoittamisesta.

E2 PYSÄKÖINTIPAIKKA



Mitat (mm): a x b

suuri	-
normaali	600 x 600
pieni	400 x 400

Yleistä

Merkillä E2 (pysäköintipaikka) osoitetaan ajoradasta vähintään tiemerkinnoin erotettu alue, joka on varattu ajoneuvojen pysäköintiin tien sillä puolella, jolle merkki on pystytetty.

Merkin käyttö

Merkkiä käytetään kuvan 82 mukaisesti ennakkomerkkinä lisäkilvellä H4 (etäisyys kohteeseen) varustettuna, jos pysäköintialueita on harvassa tai kun tien nopeusrajoitus on 80 km/h tai vähemmän. Pääteillä pysäköintipaikan ennakkomerkkinä käytetään opastusmerkin P-tunnusta (F46.1) merkissä G1 (palvelukohteen opastustaulu) kuvan 83 mukaisesti.

Ajoradan ulkopuolella olevalle pysäköintialueelle voidaan opastaa merkillä, jonka yhteydessä on lisäkilpi H2 (kohde nuolen suunnassa).

Koska merkki oikeuttaa pysäköimään merkin vaikutusalueella myös pimeässä ilman seisontavalvoja, ei liian kapeita levennyksiä liikenneturvallisuuksista merkitä pysäköintialueiksi. Taajaman ulkopuolella pysäköintialueen minimileveys on 5 metriä.

Ajoradan ulkopuolella merkki on voimassa koko pysäköintialueella, ellei tiemerkinnoin toisin osoiteta.

Laajemmalla pysäköintialueella merkissä voidaan osoittaa pysäköintipaikan tai -alueen numero- tai kirjaintunnus. Merkillä osoitetaan myös pysäköintikieltoalueella olevat sallitut pysäköintipaikat.

Taajamassa merkillä osoitetaan tien varrella olevat, tiemerkinnoin merkityt pysäköintipaikat. Taajamassa olevien pysäköintiin varattujen alueiden merkitsemisestä merkillä E2 on tarkemmin Kuntaliiton julkaisussa *Liikennemerkkien käyttö kaduilla*.

Säädökset

Tieliikennelainsäädännössä tarkoitetaan:

20) *pysäköinnillä* ajoneuvon seisottamista kuljettajineen tai ilman kuljettajaa, ei kuitenkaan lyhytaikaista ajoneuvon seisottamista siihen nousemista tai siitä poistumista taikka ajoneuvon kuormaamista tai kuorman purkamista varten (TLL 2 §)

Merkillä osoitetaan ajoradasta tiemerkinnoin erotettu alue, joka on varattu ajoneuvojen pysäköintiin tien sillä puolella, jolle merkki on pystytetty. Ajoradan ulkopuolella merkki on voimassa koko pysäköintialueella, ellei tiemerkinnoin toisin osoiteta. Pysäköintiä koskevat rajoitukset on ilmaistava lisäkilvellä. Lisäkilvellä H12, H21 tai H24 varustettuna merkki osoittaa, etteivät muulla kuin lisäkilvessä ilmaistulla ajoneuvolla saa pysäköidä alueelle. Merkissä voidaan osoittaa pysäköintipaikan tai -alueen numero- tai kirjaintunnus. (TLL)

Pysäköintiä koskevat rajoitukset on ilmaistava lisäkilvellä. Lisäkilvellä H12 (ajoneuvoryhmä), H21 (latauspaikka) tai H24 (tekstilinen lisäkilpi) varustettuna merkki osoittaa, ettei muulla kuin lisäkilvessä ilmaistulla ajoneuvolla saa pysäköidä alueelle. Esimerkiksi lisäkilvellä H12.7 (invalidin ajoneuvo) pysäköintipaikka voidaan varata liikkumisesteisten pysäköintiin. Kuvassa 81 on esitetty esimerkkejä lisäkilpien käytöstä merkin E2 yhteydessä.

Lippuautomaateissa tai muissa vastavissa maksulaitteissa voidaan merkkiä E2 käyttää pienoiskoossa. Lippuautomaattiin tai muuhun maksulaitteeseen kiinnitetyssä merkissä ilmaistaan myös pysäköintiä koskevat ehdot tai rajoitukset. Tien sivussa merkkiä käytetään vain, jos se on tarpeen alueen tai mittareiden havaitsemiseksi taikka ajoneuvojen sijoituksen osoittamiseksi.

Merkin E2 vaikutusalueella voidaan käyttää merkkejä E4.1–E4.3 (ajoneuvojen sijoitus pysäköintipaikalla) niistä annettujen ohjeiden mukaisesti.

Merkin sijoitus

Merkin sijoituksessa noudatetaan liikennemerkkien yleisiä sijoitusohjeita.

Maantien varrella olevalla pysäköintialueella merkki sijoitetaan alueen alkamiskohtaan tai pysäköintialueen sisäänajoliittymän viereen siten, että se näkyy mahdollisimman kauas tien suunnassa.

Merkki voidaan pysäköintialueella sijoittaa lisäkilvellä H9 (vaikutusalue molempiin suuntiin) tai H10 (vaikutusalue nuolen suuntaan) varustettuna merkittyjen pysäköintipaikkojen taakse.

Lisäkilvellä H4 (etäisyys kohteeseen) varustettu ennakkomerkki sijoitetaan yleensä noin 500 metriä ennen pysäköintialuetta.

Ajoradan ulkopuolella olevalle alueelle opastettaessa merkki E2, jonka yhteydessä on lisäkilpi H2.1, H2.2 tai H2.3 (kohde nuolen suunnassa), sijoitetaan alueelle johtavan tien liittymään. Kuvissa 82 ja 83 on esimerkit pysäköintialueiden merkeistä.



Kuva 81. Merkillä E2 (pysäköintipaikka) osoitettu pysäköinti on lisäkilvellä H12 (ajoneuvoryhmä) rajattu vain tietylle ajoneuvolle. Ajoneuvon sijoitustapa voidaan osoittaa merkillä E4 (ajoneuvojen sijoitus pysäköintipaikalla).

Säädökset

Merkki voidaan pysäköintialueella sijoittaa lisäkilvellä H9.1 tai H10 varustettuna merkittyjen pysäköintipaikkojen taakse. (VNa 36 §)

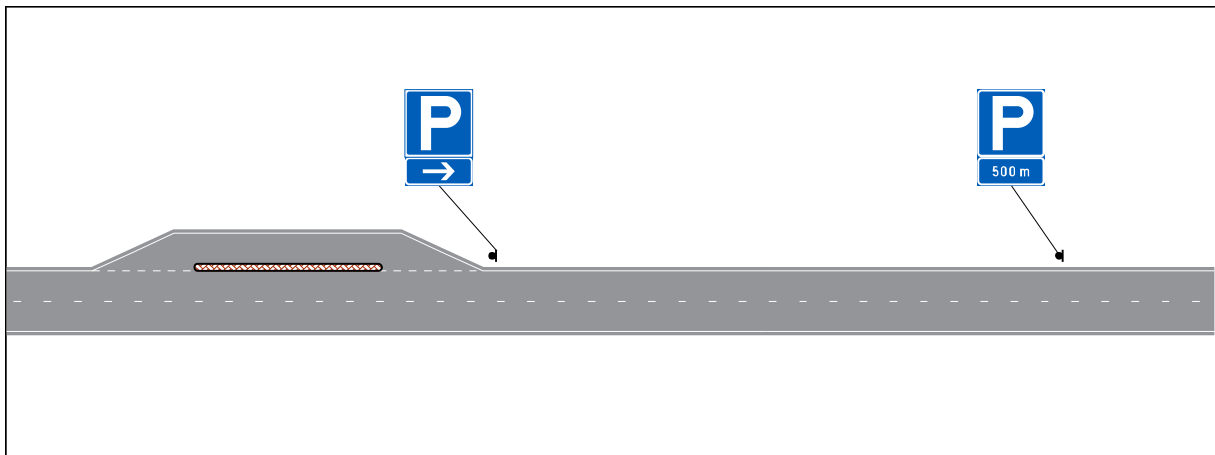

Kuva 82. Maantien varrella olevan vaatimattoman pysäköintialueen merkitseminen. Jos pysäköintialueen kohdalla oleva saareke on riittävän leveä, merkki sijoitetaan saarekkeeseen.

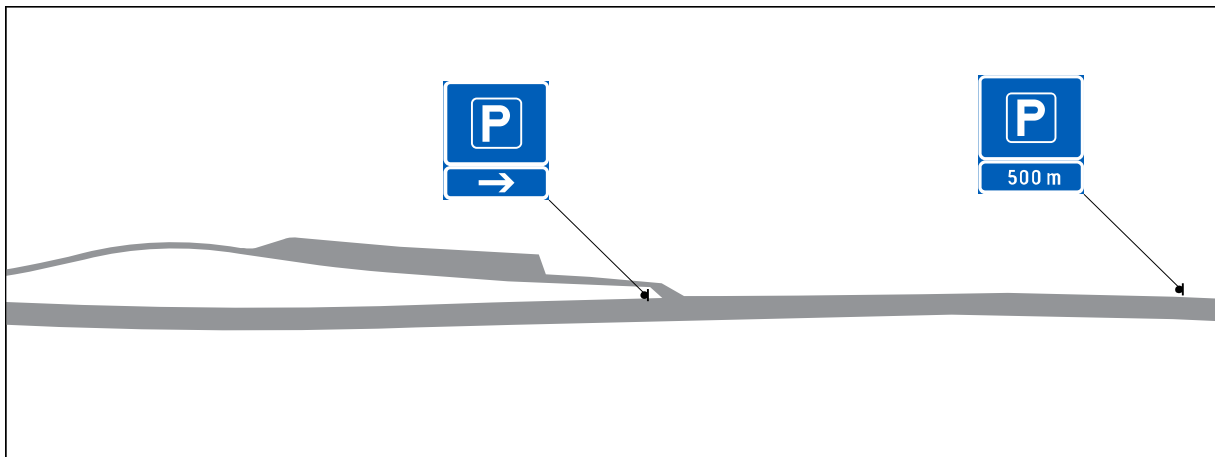

Kuva 83. Päätiellä erillisen pysäköintipaikan ennakkomerkkinä käytetään opastusmerkin P-tunnusta (F46.1) merkissä G1 (palvelukohteen opastustaulu). Moottoriväylällä käytetään myös valmistavaa taulua. Jos erkaneminen on nopea ja alueella on oma erkanemiskaista, käytetään erkanemiskaistan alussa merkkiä G3 (palvelukohteen erkanemisviitta).

E3 LIITYNTÄPYSÄKÖINTIPAIKKA



E3.1



E3.2



E3.3



E3.4



E3.5

Mitat (mm): a x b

suuri	-
normaali	600 x 600
pieni	400 x 400

Yleistä

Merkillä E3 (liityntäpysäköintipaikka) osoitetut pysäköintipaikat on varattu ajoneuvojen liityntäpysäköintiin, jolloin ajoneuvon kuljettaja jatkaa matkaansa joukkoliikennevälineellä. Pysäköinti muussa tarkoituksessa on kielletty.

Muutoin liityntäpysäköintiin sovelletaan, mitä merkistä E2 (pysäköintipaikka) säädetään.

Merkin käyttö

Merkillä voidaan osoittaa pysäköintipaikat, jotka on varattu liityntäpysäköintiin.

Liityntäpysäköintipaikat ovat yleensä aseman tai joukkoliikennepysäkkien läheisyydessä, kun matkaa jatketaan joukkoliikennevälineellä määränpäähän. Merkissä voidaan käyttää junan, linja-auton ja raitiovaunun symbolia. Metro osoitetaan symbolilla "METRO". Symbolilla P+R osoitetaan pysäköintialue, josta on mahdollista jatkaa useammalla eri joukkoliikennevälineellä kuten esimerkiksi linja-autolla tai junalla.

Merkin sijoitus

Merkin E3 sijoittamisessa sovelletaan merkin E2 sijoittamisesta annettuja ohjeita.

Säädökset

Tieliikennelainsäädännössä tarkoitetaan:

20) *pysäköinnillä* ajoneuvon seisottamista kuljettajineen tai ilman kuljettajaa, ei kuitenkaan lyhytaikaista ajoneuvon seisottamista siihen nousemista tai siitä poistumista taikka ajoneuvon kuormaamista tai kuorman purkamista varten (TLL 2 §)

Merkillä osoitetut pysäköintipaikat on varattu ajoneuvojen liityntäpysäköintiin, jolloin ajoneuvon kuljettaja jatkaa matkaansa joukkoliikennevälineellä. Pysäköinti muussa tarkoituksessa on kielletty. Merkkiä E3.5 voidaan käyttää, jos pysäköintipaikat on tarkoitettu useamman eri joukkoliikennevälineen käyttäjille. Muutoin liityntäpysäköintiin sovelletaan, mitä merkistä E2 säädetään. (TLL)

E4 AJONEUVOJEN SIIJOITUS PYSÄKÖINTIPAIKALLA



E4.1



E4.2



E4.3

Mitat (mm): a x b

suuri	-
normaali	600 x 600
pieni	400 x 400

Yleistä

Merkkiä E4 (ajoneuvojen sijoitus pysäköintipaikalla) voidaan käyttää merkkien E2 (pysäköintipaikka) ja E3 (liityntäpysäköintipaikka) yhteydessä tai niiden vaikutusalueella yksinään osoittamaan ajoneuvojen sijoitustapaa. Merkin kuviota voidaan muuttaa olosuhteiden mukaan.

Merkin käyttö

Merkkejä E4.1–E4.3 käytetään ajoradasta vähintään tiemerkinkein erotetulla pysäköintialueella, jos ajoneuvojen sijoituksen halutaan poikkeavan tien suuntaisesta. Merkkien käyttö on suositeltavaa muulloinkin, jos haluttu pysäköintiasento ei ole tien suuntainen.

Tavanomaisin pysäköintitapa on ajoradan suuntainen, jota ei tarvitse erikseen merkillä E4 osoittaa. Merkin E4 käyttö saattaa olla kuitenkin tarpeen pysäköintialueella, missä on useanlaisia pysäköintitapoja.

Merkkiä voidaan käyttää muun muassa maanteiden varrella olevilla, ajoradasta erotetuilla pysäköintialueilla. Jos pysäköintiin liittyy lisäkilvissä esitettyjä rajoituksia (esimerkiksi H18 aikarajoitus), jotka koskevat koko pysäköintialuetta, on suositeltavaa, että rajoitukset toistetaan merkkien E4 yhteydessä. Jos pysäköintialueen eri osissa on erilaisia pysäköintirajoituksia, on rajoitukset syytä esittää kaikkien E4-merkkien yhteydessä.

Kuvassa 84 on esimerkkejä merkin eri kuviosta ja kuvassa 85 merkin sijoituksesta.

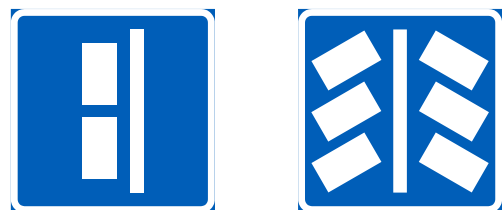

Kuva 84. Merkin E4 (ajoneuvojen sijoitus pysäköintipaikalla) kuviota voidaan muuttaa olosuhteiden mukaan.

Säädökset

Merkkiä voidaan käyttää merkkien E2 ja E3 yhteydessä tai niiden vaikutusalueella yksinään osoittamaan ajoneuvojen sijoitustapaa. Merkin kuviota voi muuttaa olosuhteiden mukaan. (TLL)

E5 KOHTAAMISPAIKKA

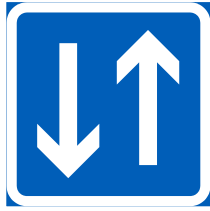

Yleistä

Merkkiä E5 (kohtaamispaikka) käytetään kapealla tiellä osoittamaan levennystä, joka on tarkoitettu ajoneuvojen kohtaamista varten. Pysäköinti kohtaamispaikalla on tien molemmilla puolilla kielletty.

Merkin käyttö

Merkkiä käytetään yksiajorataisella tiellä, jos tien leveys on enintään 4,5 metriä. Tiellä, jolla on paljon raskasta liikennettä tai säännöllistä linja-autoliikennettä, kohtaamispaikka tarvitaan, jos tien leveys on enintään 5,5 metriä. Merkki on kaksipuolinen.

Mitat (mm): a x b

suuri	-
normaali	400 x 400
pieni	-

Merkin sijoitus

Merkki sijoitetaan levennyksen kohdalle tien sille puolelle, jolla kohtaamispaikka on, kuvassa 86 esitetyn periaatteen mukaisesti. Merkki sijoitetaan siten, että se näkyy kumpaankin suuntaan. Edelliseltä kohtaamispaikalta tulisi nähdä seuraavalle paikalle. Merkki voidaan lisäksi sijoittaa tien toiselle puolelle, jos näkemät eivät ole riittävät tien yhdelle puolelle sijoitetun merkin havaitsemiseen molemmista suunnista.

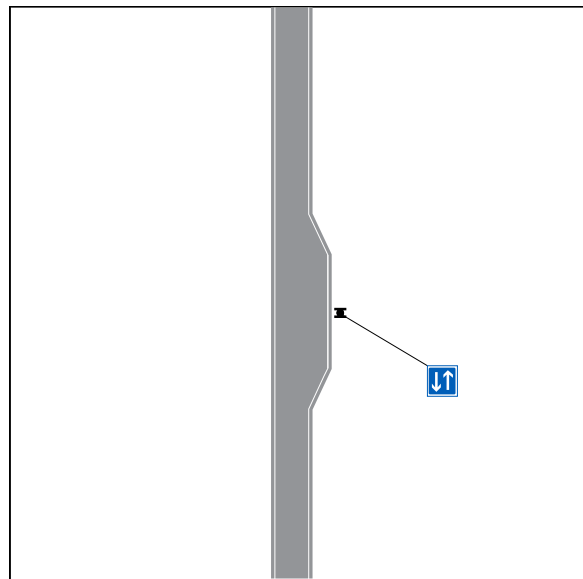

Kuva 86. Merkin E5 sijoittaminen kohtaamispaikalle.

Säädökset

Merkkiä käytetään kapealla tiellä osoittamaan levennystä, joka on tarkoitettu ajoneuvojen kohtaamista varten. Pysäköinti kohtaamispaikalla on tien molemmilla puolilla kielletty. Merkki sijoitetaan levennyksen kohdalle. (TLL)

Merkin tulee näkyä tien kumpaankin suuntaan. (VNa 36 §)

E6 LINJA-AUTOPYSÄKKI



Mitat (mm): a x b

suuri	-
normaali	440 x 240
pieni	-

Yleistä

Merkillä E6 (linja-autopysäkki) osoitetaan paikka, joka on tarkoitettu linja-autoon nousemista tai siitä poistumista varten.

Merkin käyttö

Merkillä osoitetaan linja-auton pysäkki. Merkki on kaksipuolinen ja merkin kummallakin puolella linja-auton kulkusuunta on vasemmalle. Kehysrakenteeseen sijoitettavassa merkissä on myös aina linja-autotunnuksen lisäksi musta reunanauha Trafficomin määräysten mukaisesti.

Muuta ajoneuvoa kuin linja-autoa ei saa pysäköidä pysäkkikorokkeen kohdalle, tai jos pysäkkikoroketta ei ole, tiemerkinnoin osoitetulla matkalla merkin kummallekaan puolelle. Jos tiemerkinntää ei ole, pysäköinti 12 metriä lähemmäksi merkkiä on kielletty. Tälle alueelle saa pysäyttää ajoneuvon, jos se voi tapahtua linja-autoliikennettä estämättä.

Pysäkkimerkin asettamisesta maantielle päättää paikallinen ELY-keskus kuultuaan ensin kunnan ja liikennöitsijöiden edustajia.

Maanteillä korokkeettomat linja-autopysäkit merkitään aina tiemerkinnoin, jos tie on päällystetty niin, että merkitseminen on teknisesti mahdollista. Tällöin merkinän K6 (reunaviiva) yhtenäinen viiva ja katkonainen viiva (reunaviivan jatke) yhdessä muodostavat pysäkkitaskun linja-autopysäkin kohdalle.

Linja-autopysäkkiin liittyvä pysäyttämisa rajoitus voidaan osoittaa keltaisella yhtenäisellä reunamerkinillä. Linja-autopysäkin liikennemerkkin tehostamiseksi voidaan pysäkillä merkitä tiemerkinntä M13 ("BUS"-merkinntä). Tiemerkinntöjen käytöstä linja-auton pysäkillä on tarkemmin ohjeessa *Tiemerkintöjen suunnittelu*.

Säädökset

Merkillä osoitetaan paikka, joka on tarkoitettu linja-autoon nousemista tai siitä poistumista varten. Muuta ajoneuvoa kuin linja-autoa ei saa pysäköidä pysäkkikorokkeen kohdalle, tai jos pysäkkikoroketta ei ole, tiemerkinnoin osoitetulla matkalla merkin kummallekaan puolelle. Jos tiemerkinntää ei ole, pysäköinti 12:ta metriä lähemmäksi merkkiä on kielletty. Tälle alueelle saa pysäyttää ajoneuvon, jos se voi tapahtua linja-autoliikennettä estämättä. Merkin yhteydessä voidaan esittää pysäkin nimi, linjojen tunnuukset sekä muuta linja-autoliikennettä palvelevaa tietoa. (TLL)

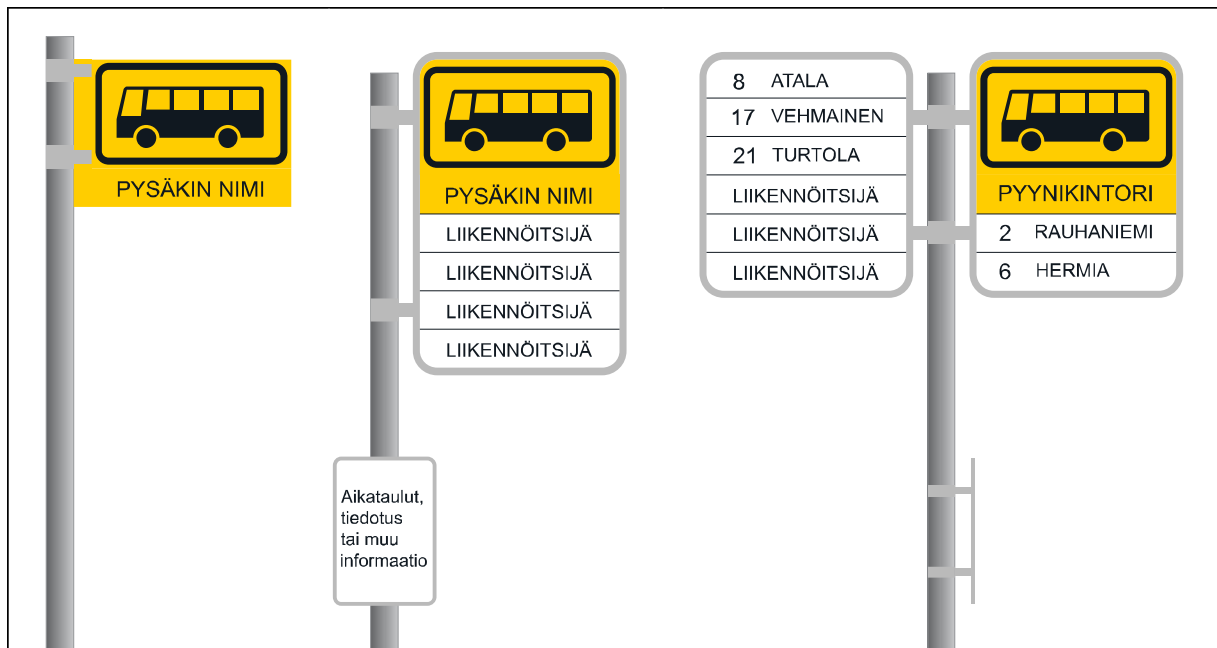

Kuva 87. Merkin E6 (linja-autopysäkki) yhteyteen voidaan asentaa erilaisia kilpiä ja tietoa linja-autoliikenteestä.

Merkin yhteyteen asennettavat kilvet

Merkin E6 yhteyteen voidaan asentaa kilpiä, joilla selvennetään linja-autopysäkin sijaintia ja käyttöä sekä annetaan matkustajille muuta tietoa linja-autoliikenteen linjoista. Näitä kilpiä ovat kunnan vaakuna, liikenteenharjoittajan tunnus, pysäkin nimi, linjojen numerotunnukset, linjojen päätepisteiden tai reittien nimet sekä tiedotus- ja aikataulukilvet.

Maanteilla merkin alla pyritään aina esittämään vähintään pysäkin nimi. Pysäkin nimikilpi tehdään päämerkin mukaisesti keltapohjaisena. Pysäkin nimessä voidaan käyttää kylän tai kaupunginosan nimeä, läheisyydessä olevan puiston, torin, rakennuksen, poikkikadun tai muun yleisesti tunnetun kohteen nimeä tai pysäkin osoitetta. Nimikilpi on väriltään sama kuin linja-auton pysäkkimerkki eli pohjaväriltään keltainen.

Pysäkkimerkin pylvääseen voidaan kiinnittää kuvan 87 mukaisesti erillinen tiedotus- ja aikataulukilpi, johon kiinnitetään aikataulut ja jossa voidaan esittää muu tarpeellinen tieto linja-autojen liikennöinnistä. Tiedotus- ja aikataulukilpeä käytetään erityi-

sesti vaihtoyhteyksiä palvelevilla pysäkeillä, pääte pysäkeillä sekä vilkkaasti liikennöidyillä pysäkeillä. Kilpien pohjaväri on yleensä valkoinen ja teksti yleensä musta.

Tiedotus- ja aikataulukilpeä ei lueta lisäkilveksi, joten numero- ja kirjaintunnukset voivat olla värillisiä.

Tiedotus- ja aikataulukilpi voidaan sijoittaa pylväässä näkymään haluttuun suuntaan. Rakenteellisesti lisäkilvet voidaan yhdistää päämerkin kanssa samaan kehysrakenteeseen.

Kilpien hankkimisesta ja ajan tasalla pitämisestä vastaa yleensä kunta tai liikennöitsijä, mutta kilpien kiinnittämisestä maanteiden pysäkeillä vastaa yleensä ELY-keskus.

Liikenne- ja viestintäviraston määräyksen *Liikenteenohjauslaitteiden värit, rakenne ja mitoitus* liitteessä 6 esitetään esimerkkejä pysäkkimerkin yhteydessä käytettävistä kilvistä.

Merkin sijoitus

Merkki sijoitetaan pysäkin kohdalle korokkeelle tai tien reunaan sopivalle etäisyydelle ajoradan reunasta siten, että se näkyy tien kumpaankin suuntaan ja merkistä on tien kunnossapidolle mahdollisimman vähän haittaa. Pysäkkimerkki sijoitetaan ajoradasta katsoen yleensä odotustilan taakse. Jos odotustilaa ei ole tilanpuutteen vuoksi mahdollista erottaa jalkakäytävästä tai pyörätiestä, pysäkkimerkki sijoitetaan jalkakäytävän ja pyörätien ulkoreunaan. Merkin korkeus on yleensä 2,5 metriä tien pinnasta. Merkki kiinnitetään kaksipuolisena niin, että linja-auton kulkusuunta on vasemmalle ja kiinnityssuunta osoittaa ajoradasta poispäin kuvan 88 mukaisesti.

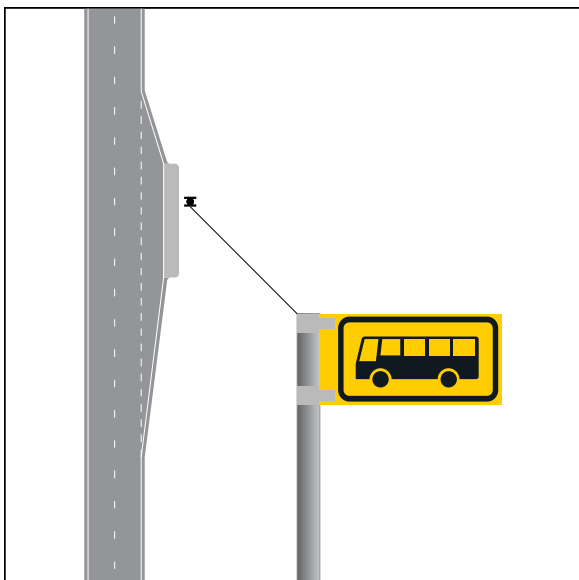

Kuva 88. Merkin E6 sijoittaminen linja-autopysäkillä.

Pysäkin pituussuunnassa merkki sijoitetaan pysäkillä pysäyttäneen linja-auton etuovien kohdalle. Tämä tarkoittaa noin 5 metrin etäisyyttä seisontatilan lähtöviiteen puoleisesta päästä. Pysäkillä, jolla on katos, pysäkkimerkki kiinnitetään katokseen linja-auton tulosuunnan puoleiselle sivulle siten, että pysäkkimerkki lisäksi kiinnitetään on kokonaisuudessaan katoksen yläpuolella. Kuvassa 89 on esitetty merkin sijoitus erityyppisillä pysäkeillä.

Lentokoneiden varalaskupaikalla olevaa linja-auton pysäkkiä ei yleensä merkitä pylväeseen kiinnitetyllä pysäkkimerkillä vaan pysäkki merkitään pelkästään tiemerkinä M13 ("BUS"-merkintä).

Linja-autopysäkkien mitoittamiseen, sijoittamiseen ja pysäkkityypin valintaan vaikuttavia periaatteita on käsitelty ohjeessa *Linja-autopysäkit*.

Säädökset

Merkki sijoitetaan pysäkin kohdalle korokkeelle tai tien reunaan. Merkki voidaan sijoittaa myös pysäkillä olevan katoksen päälle. Merkin tulee näkyä tien kumpaankin suuntaan. (VNa 36 §)

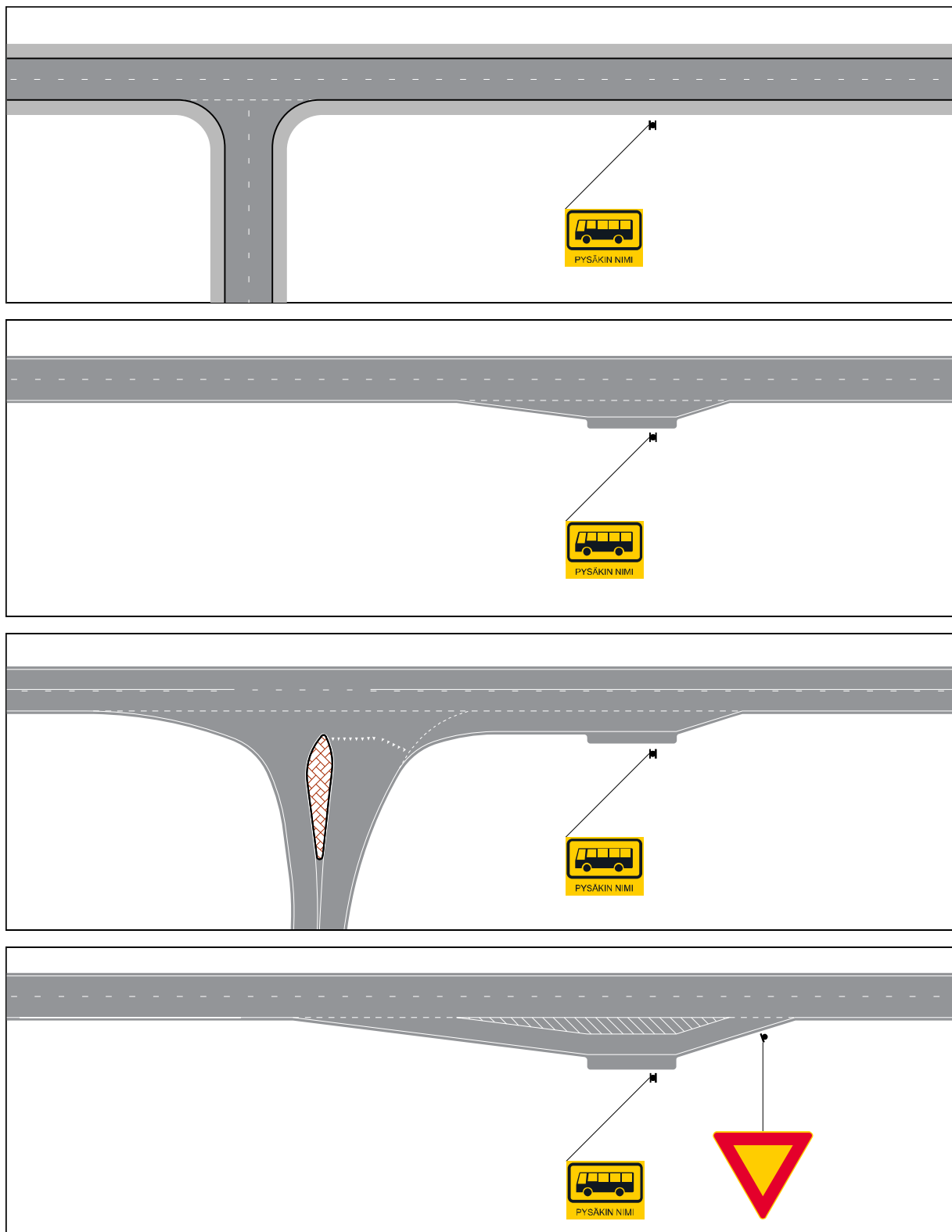

Kuva 89. Merkin E6 (linja-autopysäkki) sijoitus eri pysäkkityypeillä.

E7 RAITIOVAUNUPYSÄKKI



Mitat (mm): **a x b**

suuri	-
normaali	440 x 240
pieni	-

Yleistä

Merkillä E7 (raitiovaunupysäkki) osoitetaan paikka, joka on tarkoitettu raitiovaunuun nousemista tai siitä poistumista varten.

Raitiovaunun kuljettamista koskevat voimassa olevat liikennesäännöt on esitetty tieliikennelain 3. luvun 64 §:ssä.

Merkin käyttö

Merkin käytössä noudatetaan soveltuvien osien merkistä E6 (linja-autopysäkki) annettuja ohjeita. Merkki on kaksipuolinen ja merkin kummallakin puolella raitiovaunun kulkusuunta on vasemmalle. Kehysrakenteeseen sijoitettavassa merkissä on myös aina raitiovaunutunnuksen lisäksi musta reunanauha Traficomien määräysten mukaisesti.

Ajoneuvoa ei saa pysäköidä pysäkkikorokkeen kohdalle, tai jos pysäkkikoroketta ei ole, tiemerkin osoitetulla matkalla merkin kummallekaan puolelle. Jos tiemerkintää ei ole, pysäköinti 12 metriä lähemmäksi merkkiä on kielletty. Tälle alueelle saa pysäyttää ajoneuvon, jos se voi tapahtua raitiovaunuliikennettä estämättä.

Raitiovaunun pysäkkiin liittyvä pysäyttämismarjaitus voidaan osoittaa keltaisella yhtenäisellä reunamerkinä. Tiemerkintöjen käytöstä raitiovaunun pysäkillä on tarkemmin ohjeessa *Tiemerkintöjen suunnittelu*.

Merkin yhteydessä voidaan esittää pysäkin nimi, linjojen tunnuksukset sekä muuta raitiovaunuliikennettä palvelevaa tietoa.

Merkin sijoitus

Merkin sijoituksessa noudatetaan soveltuvien osien merkistä E6 annettuja ohjeita.

Säädökset

Tieliikennelainsäädännössä tarkoitetaan:

12) *raiotiellä* yksinomaan raitiovaunuliikenteelle tarkoitettua tien osaa tai erillistä tietä;

22) *raitiovaunulla* kiskoilla kulkevaa pakko-ohjattua laitetta, joka liikennöi raitiorataverkolla (**TLL 2 §**)

Merkillä osoitetaan paikka, joka on tarkoitettu raitiovaunuun nousemista tai siitä poistumista varten. Ajoneuvoa ei saa pysäköidä pysäkkikorokkeen kohdalle, tai jos pysäkkikoroketta ei ole, tiemerkin osoitetulla matkalla merkin kummallekaan puolelle. Jos tiemerkintää ei ole, pysäköinti

12:ta metriä lähemmäksi merkkiä on kielletty. Tälle alueelle saa pysäyttää ajoneuvon, jos se voi tapahtua raitiovaunuliikennettä estämättä. Merkin yhteydessä voidaan esittää pysäkin nimi, linjojen tunnuksukset sekä muuta raitiovaunuliikennettä palvelevaa tietoa. (**TLL**)

Merkki sijoitetaan pysäkin kohdalle korokkeelle tai tien reunaan. Merkki voidaan sijoittaa myös pysäkillä olevan katoksen päälle. Merkin tulee näkyä tien kumpaankin suuntaan. (**VNa 36 §**)

E8 TAKSIASEMA



Mitat (mm): a x b

suuri	-
normaali	440 x 240
pieni	-

Yleistä

Merkillä E8 (taksiasema) osoitetaan kohta, missä merkillä C41 (taksiasema-alue) osoitettu taksiasema-alue päättyy ja missä on ensimmäisen jonossa olevan taksin odotuspaikka.

Merkin sijoitus

Merkki sijoitetaan ajosuunnassa taksiaseman takarajalle, siten että merkki näkyy tien kumpaankin suuntaan kuvassa 90 esitetyn periaatteen mukaisesti.

Merkin käyttö

Merkki on kaksipuolinen. Merkin vaikutuksen tehostamiseksi voidaan käyttää tiemerkintää M14 ("TAXI"-merkintä) ohjeen *Tiemerkintöjen suunnittelu* mukaisesti.

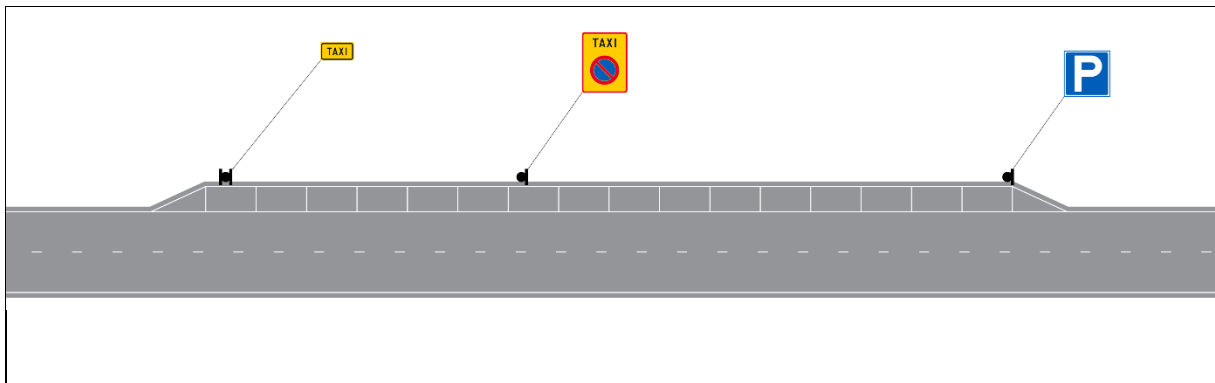

Kuva 90. Merkin E8 (taksiasema) sijoitusperiaate.

Säädökset

Merkki sijoitetaan ajosuunnassa taksiaseman takarajalle. (TLL)

Merkki tulee näkyä tien kumpaankin suuntaan. (VNa 36 §)

E9 LINJA-AUTOKAISTA



E9.1



E9.2

Yleistä

Merkillä E9.1 osoitetaan linja-autoille varattu ajokaista. Jos ajokaista on varattu myös takseille, ilmoitetaan tämä merkin alareunassa olevalla merkinnällä "TAXI" käyttämällä merkkiä E9.2.

Merkin käyttö

Linja-autoille varattua ajokaistaa saavat käyttää myös raitiovaunut, hälytysajoneuvot, poliisin virkatehtävässä olevat ajoneuvot ja lisäkilvessä mahdollisesti ilmoitetut muut ajoneuvot. Milloin linja-autokaista on ajoradan oikeassa reunassa, sitä saavat käyttää myös mopot ja polkupyörät. Ryhmittymiseen kääntymistä varten saavat linja-autokaistaa käyttää kaikki ajoneuvot.

Merkin vaikutusalue ulottuu seuraavaan risteykseen, jollei merkillä E10.1 tai E10.2 (linja-autokaista päättyy) ole toisin osoitettu.

Merkin yhteydessä olevalla lisäkilvellä voidaan sallia linja-autokaistalla ajo myös esimerkiksi paketti- tai kuorma-autoille.

Säädökset

Merkillä osoitetaan linja-autoille varattu ajokaista. Jos ajokaista on varattu myös takseille, ilmoitetaan tämä merkin alareunassa olevalla merkinnällä "TAXI". Linja-autoille varattua ajokaistaa saavat käyttää myös raitiovaunut, hälytysajoneuvot, poliisin virkatehtävässä olevat ajoneuvot ja lisäkilvessä mahdollisesti ilmoitetut muut ajoneuvot.

Mitat (mm): a x b

suuri	-
normaali	900 x 900
pieni	650 x 650

Linja-autokaista voi olla joko ympärivuorokautinen tai käytössä vain tiettyjen ruuhkautuntien aikana. Linja-autokaistan voimassaoloaika voidaan osoittaa kuvan 91 mukaisesti merkin yhteydessä olevalla lisäkilvellä H17 (voimassaoloaika).

Merkin vaikutuksen tehostamiseksi tai selventämiseksi linja-autokaista erotetaan muusta ajoradasta 20 cm leveällä ajokais-taviivalla (merkintä K2, viivan ja välin suhde 1:1) tai sulkuviivalla (merkintä K3) sekä käyttämällä ajokaistalla tiemerkin M13 ("BUS"-merkintä) ohjeen *Tiemerkintöjen suunnittelu* mukaisesti. Linja-autokaistamerkin M13 käytetään ajokaistalla, joka on kokonaan tai osan aikaa varattu linja-auto-liikenteelle.



Kuva 91. Voimassaoloaika-lisäkilvien käyttö merkin E9 (linja-autokaista) yhteydessä.

Milloin linja-autokaista on ajoradan oikeassa reunassa, sitä saavat käyttää myös mopot ja polkupyörät. Ryhmittymiseen kääntymistä varten saavat linja-autokaistaa käyttää kaikki ajoneuvot. Merkin vaikutusalue ulottuu seuraavaan risteykseen, jollei merkillä E10.1 tai E10.2 ole toisin osoitettu.

Merkki sijoitetaan linja-autokaistan yläpuolelle sen alkamiskohtaan, ja se voidaan tarvittaessa toistaa. (TLL)

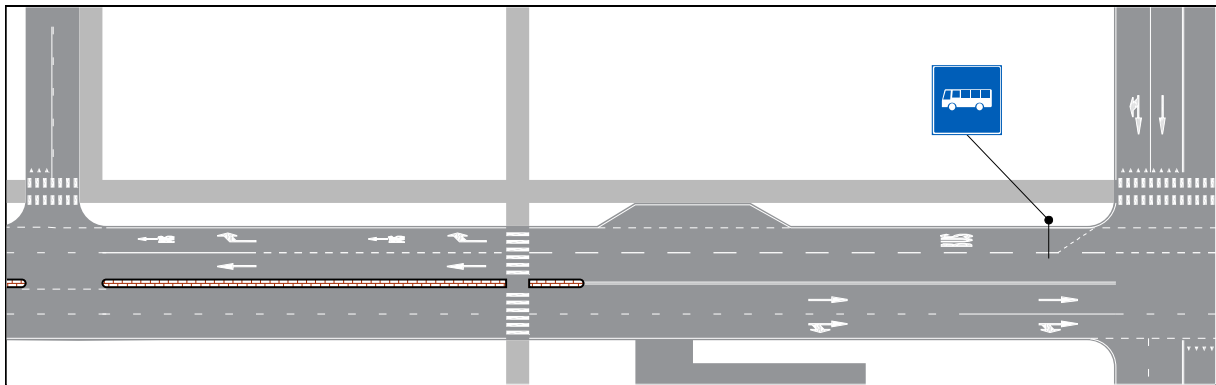

Kuva 92. Linja-autokaistan E9 merkinnät korttelivälillä.

Linja-autokaistalle voidaan myös merkitä alkamis- ja loppumiskohtan tiemerkinnot ohjausviivalla M6. Loppumerkintä on suositeltava, milloin linja-autokaistan jatke toimii muun liikenteen ryhmityskaistana. Muusta liikenteestä poikkeava linja-autolle sallittu ajosuunta osoitetaan käyttämällä tiemerkinnot M13 ("BUS"-merkintä) yhdessä ajokaistanuolen kanssa.

Merkin sijoitus

Merkki sijoitetaan linja-autokaistan yläpuolelle sen alkamiskohtaan, ja se voidaan tarvittaessa toistaa. Linja-autokaistaa osoittava "BUS"-merkintä (M13) sijoitetaan linja-autokaistan alkuun ja toistetaan tarpeen mukaan. Kuvassa 92 on esimerkki linja-autokaistan merkinnöistä korttelivälillä.

E10 LINJA-AUTOKAISTA PÄÄTTYY



E10.1



E10.2

Mitat (mm):	a x b
suuri	-
normaali	900 x 900
pieni	650 x 650

Merkin käyttö

Merkkiä E10 (linja-autokaista päättyy) käytetään, kun linja-autokaista päättyy muualla kuin risteyksessä.

Merkin sijoitus

Merkki sijoitetaan linja-autokaistan yläpuolelle sen päättymiskohtaan.

Linja-autokaistan päättymiskohta voidaan merkitä ohjausviivalla M6 liikennemerkkin E10.1 kohdalla. Linja-autokaistan loppumerkintä on suositeltava, milloin linja-autokaistan jatke toimii muun liikenteen ryhmityskaistana.

Säädökset

Merkki sijoitetaan linja-autokaistan yläpuolelle. (TLL)

Merkkiä käytetään, kun linja-autokaista päättyy muualla kuin risteyksessä. (VNa 36 §)

E11 RAITIOVAUNUKAISTA

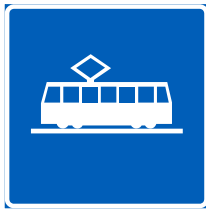

E11.1



E11.2

Mitat (mm): a x b

suuri	-
normaali	900 x 900
pieni	650 x 650

Yleistä

Merkillä E11 (raitiovaunukaista) osoitetaan raitiovaunuille varattu kaista. Jos raitiovaunukaista on varattu myös takseille, ilmoitetaan tämä merkin alareunassa olevalla merkinnällä "TAXI". Tällöin raitiovaunukaistaa saavat käyttää myös hälytysajoneuvot, poliisin virkatehtävässä olevat ajoneuvot ja lisäkivessä mahdollisesti ilmoitetut muut ajoneuvot.

Merkin käyttö

Merkin vaikutusalue ulottuu seuraavaan risteykseen, jollei merkillä E12.1 tai E12.2 (raitiovaunukaista päättyy) ole toisin osoitettu.

Merkin vaikutuksen tehostamiseksi tai selventämiseksi voidaan raitiovaunukaista erottaa muusta ajoradasta 20 cm leveällä ajokaistaviivalla (merkintä K2, viivan ja välin suhde 1:1) tai sulkuviivalla (merkintä K3) ohjeen *Tiemerkintöjen suunnittelu* mukaisesti.

Merkin sijoitus

Merkki sijoitetaan raitiovaunukaistan yläpuolelle sen alkamiskohtaan.

Säädökset

Tieliikennelainsäädännössä tarkoitetaan:

12) *raitiotiellä* yksinomaan raitiovaunuliikenteelle tarkoitettua tien osaa tai erillistä tietä;

22) *raitiovaunulla* kiskoilla kulkevaa pakko-ohjattua laitetta, joka liikennöi raitiorataverkolla (**TLL 2 §**)

Merkillä osoitetaan raitiovaunuille varattu kaista. Jos raitiovaunukaista on varattu myös takseille, ilmoitetaan tämä merkin alareunassa olevalla merkinnällä "TAXI". Tällöin raitiovaunukaistaa saavat käyttää myös hälytysajoneuvot, poliisin virkatehtävässä olevat ajoneuvot ja lisäkivessä mahdollisesti ilmoitetut muut ajoneuvot.

Merkki sijoitetaan raitiovaunukaistan yläpuolelle sen alkamiskohtaan. Merkin vaikutusalue ulottuu seuraavaan risteykseen, jollei merkillä E12.1 tai E12.2 ole toisin osoitettu. (**TLL**)

E12 RAITIOVAUNUKAISTA PÄÄTTYY



E12.1



E12.2

Mitat (mm):	a x b
suuri	-
normaali	900 x 900
pieni	650 x 650

Merkin käyttö

Merkkiä E12 (raitiovaunukaista päättyy) käytetään, milloin raitiovaunukaista päättyy muualla kuin risteyksessä.

Merkin sijoitus

Merkki sijoitetaan raitiovaunukaistan yläpuolelle sen päättymiskohtaan.

Säädökset

Tieliikennelainsäädännössä tarkoitetaan:

12) *raitiotiellä* yksinomaan raitiovaunuliikenteelle tarkoitettua tien osaa tai erillistä tietä;

22) *raitiovaunulla* kiskoilla kulkevaa pakko-ohjattua laitetta, joka liikennöi raitiorataverkolla (**TLL 2 §**)

Merkki sijoitetaan raitiovaunukaistan yläpuolelle. (**TLL**)

Merkkiä käytetään, kun raitiovaunukaista päättyy muualla kuin risteyksessä. (**VNa 36 §**)

E13 PYÖRÄKAISTA



E13.1



E13.2

Yleistä

Merkillä E13 (pyöräkaista) voidaan osoittaa pyöräkaista.

Merkin käyttö

Merkillä E13.1 voidaan osoittaa ajokaistan oikealla puolella ajoradan reunassa oleva pyöräkaista ja merkillä E13.2 kahden ajokaistan välissä oleva pyöräkaista. Merkki on syytä toistaa aina maantie- tai katuliittymän jälkeen kuvassa 93 esitetyn periaatteen mukaisesti.

Maanteilla pyöräkaistaa ei merkitä taajaman ulkopuolella. Taajaman sisäisillä maanteilla pyöräkaista osoitetaan aina sekä merkillä E13 että tiemerkinnoin. Pyöräkaista erotetaan muusta ajoradasta 20 cm leveällä ajokaistaviivalla (merkintä K2, viivan ja viivan välin suhde 1:1) tai sulkuviivalla (merkintä K3) sekä käyttämällä ajokaistalla tiemerkinettä M8 (pyöräilijä) ohjeen *Tiemerkintöjen suunnittelu* mukaisesti.

Pyöräkaista voidaan katuverkolla esittää myös yksinomaan tiemerkinnoin. Pyöräkaistan selventämiseksi merkkiä on kuitenkin suositeltavaa käyttää. Pyöräkaista tulisi aina osoittaa yhdenmukaisella tavalla samalla linjaosuudella.

Säädökset

Tieliikennelainsäädännössä tarkoitetaan:

7) *ajokaistalla* tiemerkinnoin osoitettua tai muuta autolle riittävän leveää ajoradan pituussuuntaista osaa taikka pyöräkaistaa;

10) *pyöräkaistalla* polkupyöräliikenteelle tarkoitettua, tiemerkinnoin osoitettua ajoradan pituussuuntaista osaa (TLL 2 §)

Mitat (mm): a x b

suuri	-
normaali	600 x 600
pieni	400 x 400

Merkillä E13 osoitetun pyöräkaistan päättyminen liittymävälillä tulisi toteuttaa rakenteellisesti.

Merkin sijoitus

Merkki sijoitetaan ajoradan oikealle puolelle tai pyöräkaistan yläpuolelle sen alkamiskohtaan.

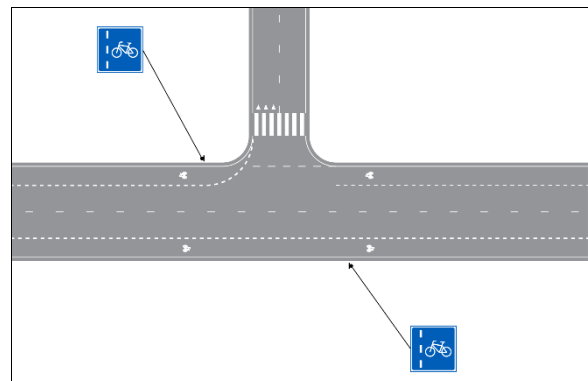

Kuva 93. Merkki E13 (pyöräkaista) toistetaan liittymän molemmiin puolin.

Merkillä voidaan osoittaa pyöräkaista. Merkki sijoitetaan ajoradan oikealle puolelle tai pyöräkaistan yläpuolelle. (TLL)

Merkkiä käytetään yhdessä tiemerkinöiden kanssa. Pyöräkaista voidaan osoittaa myös yksinomaan tiemerkinnoin. (VNa 36 §)

E14 YKSISUUNTAINEN TIE



E14.1



E14.2

Mitat (mm): **a x b**

E14.1 400 x 800

E14.2 800 x 400

Yleistä

Merkillä E14 (yksisuuntainen tie) osoitetaan tie, jolla on yksisuuntainen ajoneuvoliikenne. Yksisuuntaisella tiellä voidaan sallia kaksisuuntainen polkupyöräliikenne.

Merkin käyttö

Pystysuuntaista merkkiä E14.1 käytetään suoraan ajavalle suunnalle ja vaakasuuntaista merkkiä E14.2 kääntyvälle ajosuunnalle. Merkkiä E14.1 tulee käyttää aina, kun yksisuuntainen tie tai katu jatkuu tai alkaa risteyksestä, myös tilanteissa, joissa kaksisuuntainen tie muuttuu yksisuuntaiseksi. Jos yksisuuntainen tie alkaa kolmihaaraliitymässä sen liittyvällä haaralla, ei käytetä merkkiä E14.1, vaan merkkiä E14.2.

Yksisuuntainen tie merkitään merkillä E14 ja tien toiseen päähän sijoitettavalla merkillä C17 (kielletty ajosuunta).

Yksisuuntaisella tiellä olevaa vastakkaisen ajosuunnan ajokieltoa voidaan tehostaa, jos merkki C17 näkyy huonosti risteävälle tielle. Tehostamiseen käytetään ensisijaisesti pakollisen ajosuunnan merkkejä D1.1–D1.7. Myös merkkejä C18 (vasemmalle kääntyminen kielletty) ja C19 (oikealle kääntyminen kielletty) voidaan käyttää.

Eri liikennesuuntia varten varatut ajoradat merkitään yleensä yksisuuntaisiksi, jos ajoradat on erotettu toisistaan poikkeuksellisen leveällä saarekkeella (yli 20 metriä). Merkin D3 (liikenteenjakaaja) yhteydessä on esimerkkikuvia eri levyisten saarekkeiden merkitsemisestä.

Ajoradat merkitään yksisuuntaisiksi myös, jos ajoratojen keskinäisen korkeusaseman tai näkemien vuoksi on epäselvää kuuluvatko ajoradat samaan tiehen.

Merkin käyttö johtaa siihen, että pysäyttäminen ja pysäköinti ajoratojen erotuskais-tan puoleisella reunalla on sallittua, ellei sitä erikseen kielletä.

Yksisuuntaisella tiellä voidaan sallia kuvan 94 mukaisesti kaksisuuntainen polkupyöräliikenne lisäkilvellä H12.10 (polkupyörä) varustettuna tekstillä "Ei koske".

Merkkiä ei käytetä moottoriväylillä eikä yleensä kaksiajorataisilla maanteilla.

Säädökset

Merkillä osoitetaan tie, jolla on yksisuuntainen ajoneuvoliikenne. Tiellä voidaan sallia kaksisuuntainen polkupyöräliikenne lisäkilvellä H12.10 varustettuna tekstillä "Ei koske". Merkki E14.2 sijoitetaan tien suuntaisesti. (TLL)

Yksisuuntainen tie osoitetaan merkillä E14.1 tai E14.2 taikka molemmilla merkeillä. Merkin yhteydessä ei käytetä muuta lisäkilpeä kuin H12.10 varustettuna tekstillä "Ei koske". (VNa 36 §)

Merkin sijoitus

Merkki E14.1 sijoitetaan ajosuuntaan yksisuuntaisen tien alkuun ja kaikkiin risteysiin, joissa yksisuuntainen tie jatkuu.

Merkki E14.2 sijoitetaan tien suuntaisesti yksisuuntaisen tien varrelle niin että se näkyy kaikilta suunnilta yksisuuntaiselle kääntyviltä suunnilta.

Merkki voidaan kiinnittää rakennuksen seinään tai erilliseen pylvääseen. Kaksikaistaisella yksisuuntaisella tiellä merkki sijoitetaan tien molemmin puolin.

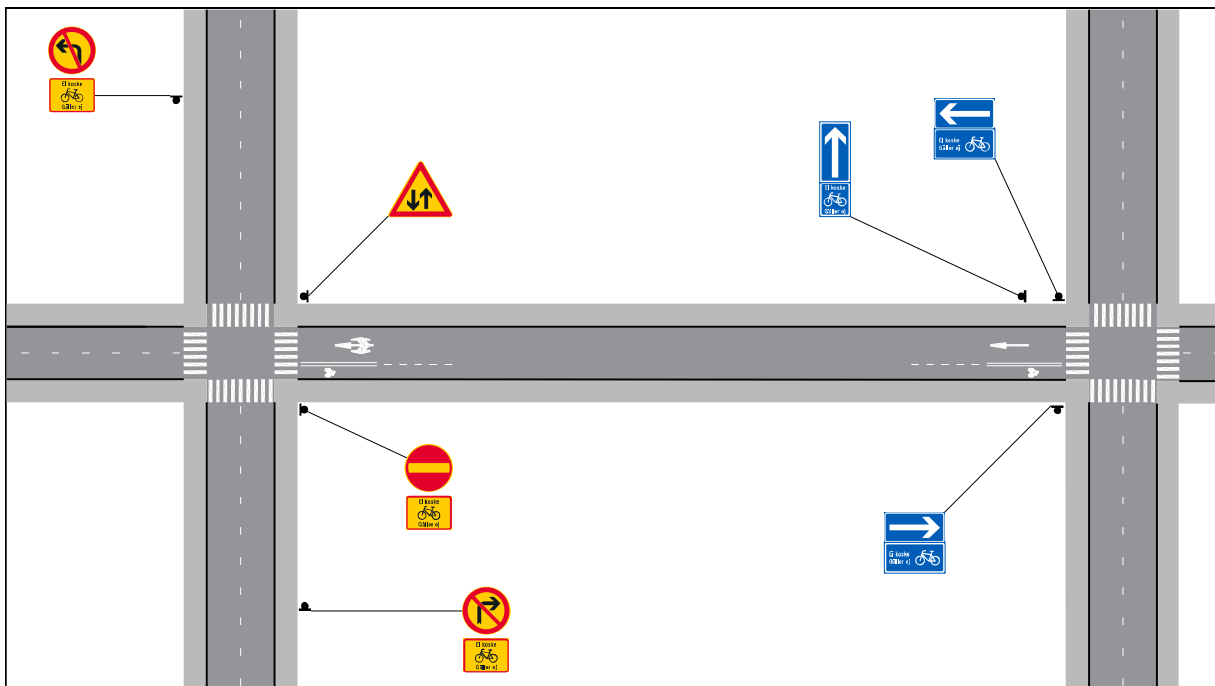

Kuva 94. Kaksisuuntainen polkupyöräliikenne sallittu yksisuuntaisella tiellä.

E15 MOOTTORITIE

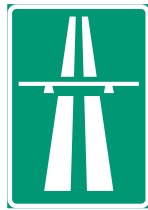

Yleistä

Merkkien E15 (moottoritie) ja E16 (moottoritie päättyy) rajoittamalla alueella on noudatettava moottoritiellä sekä sen liittymis- ja erkanemistiellä voimassa olevia liikennesääntöjä. Liikennesäännöt on esitetty tieliikennelain 3. luvun 58–62 §:ssä.

Merkin käyttö

Merkillä E15 osoitetaan moottoritien alkaminen.

Merkkiä saa käyttää vain tiellä, joka täyttää maanteiden pääväylistä annetussa asetuksessa moottoritielle määrätyt laatuvaatimukset ja joka on liikennejärjestelmästä ja maanteistä annetun lain (503/2005) mukaisesti tiesuunnitelmassa määrätty moottoritieksi.

Merkkiä käytetään myös moottoritien levähdys- ja pysäköintialueilta johtavilla teillä. Merkkiä ei kuitenkaan käytetä eritasoliittymien erillisten pysäkkiramppien yhteydessä.

Lisäkilvellä H4 (etäisyys kohteeseen) varustettuna merkkiä voidaan käyttää ennakkomerkkinä ennen moottoritien alkamista. Merkkiä E15 varustettuna lisäkilvellä H4 käytetään myös ennakkomerkkinä, kun

Säädökset

Tieliikennelainsäädännössä tarkoitetaan:

18) *moottoritiellä ja moottoriliikennetiellä* moottorikäyttöisille ajoneuvoille tarkoitettua liikennemerkillä osoitettua tietä (TLL 2 §)

Mitat (mm): a x b

suuri	1400 x 2000
normaali	700 x 1000
pieni	-

moottoriliikennetie muuttuu moottoritieksi. Lisäkilvessä ilmoitetaan etäisyys liikennemerkistä moottoritien alkuun.

Merkin E15 yhteydessä ei käytetä kiello- ja rajoitusmerkkejä, jotka kieltävät moottoritien käytön niiltä, joilta se on tieliikennelain mukaan kielletty. Merkki ei aloita uutta nopeusrajoitusta, vaan se on osoitettava erikseen merkillä C32 (nopeusrajoitus) kuvan 96 mukaisesti.

Päätien suuntaan moottoritienä jatkuvalla tiellä käytetään aina suurikokoista merkkiä, myös ennakkomerkki päätien suunnassa on suurikokoinen. Liittymis- ja erkanemistiellä käytetään yleensä normaalikokoisia merkkejä. Ennakkomerkkiä ei yleensä käytetä erkanemis- ja liittymistiellä.

Merkkien E15 ja E16 rajoittamalla alueella on noudatettava moottoritiellä sekä sen liittymis- ja erkanemistiellä voimassa olevia liikennesääntöjä.

Lisäkilvellä H4 varustettuna merkkiä voidaan käyttää ennakkomerkkinä ennen moottoritien alkamista. (TLL)

Merkkiä saa käyttää vain tiellä, joka on liikennejärjestelmästä ja maanteistä annetun lain (503/2005) mukaisesti tiesuunnitelmassa määrätty moottoritieksi. (VNa 36 §)

Merkin sijoitus

Merkki sijoitetaan moottoritien alkamis-kohtaan tai liittymistien alkuun. Jos liittymistiellä on linja-autopysäkki, merkki sijoitetaan pysäkin jälkeen.

Jos ajosuunnassa on enemmän kuin yksi ajokaista, merkki sijoitetaan ajoradan molemmin puolin. Yksikaistaisella liittymistiellä merkki sijoitetaan tien oikealle puolelle. Taajaman rajalla merkki sijoitetaan yleensä kuvan 95 mukaisesti, normaalikokoinen merkki kiinnitetään samaan pylvääseen pienikokoisen merkin E23 (taajama päättyy) kanssa.

Merkin tai sen lisäkilven alareunan korkeus on vähintään 2,0 metriä ajoradan pinnasta mitattuna. Liittymistiellä, sijoitettuna samaan pylvääseen merkin E23 kanssa, on merkin E23 alareunan korkeus myös vähintään 2,0 metriä.

Ennakkomerkki sijoitetaan moottoritielle johtavalle tielle viimeisen maantien tai siihen verrattavan tien liittymän jälkeen mahdollisimman lähelle liittymää ottaen huomioon muut liikennemerkkit ja näkemät.



Kuva 95. Taajamasta moottoritielle johtavalle yksikaistaisella liittymistiellä merkki E15 sijoitetaan normaalikokoisena tien oikealle puolelle, yleensä pienikokoisen merkin E23 (taajama päättyy) kanssa samaan pylvääseen.

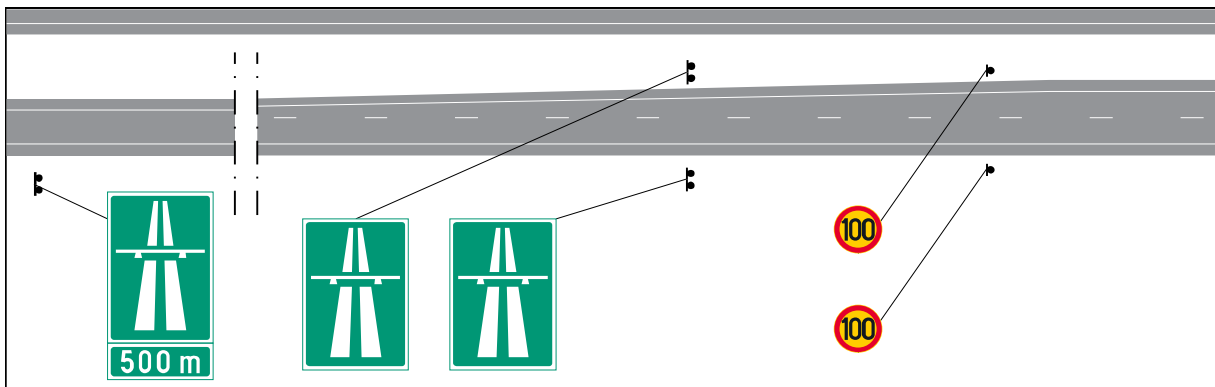

Kuva 96. Moottoritien nopeusrajoitus osoitetaan merkillä C32.

E16 MOOTTORITIE PÄÄTTYY



Yleistä

Merkillä E16 (moottoritie päättyy) osoitetaan moottoritien päättyminen.

Merkin käyttö

Merkkiä saa käyttää vain tiellä, joka täyttää maanteiden pääväylistä annetussa asetuksessa moottoritielle määrätyt laatuvaatimukset ja joka on liikennejärjestelmästä ja maanteista annetun lain (503/2005) mukaisesti tiesuunnitelmassa määrätty moottoritieksi. Lisäkilvellä H4 (etäisyys kohteeseen) varustettuna merkkiä voidaan käyttää moottoritien päättymisestä ilmoittavana ennakkomerkinä.

Merkkiä ei käytetä moottoritien muuttuessa moottoriliikennetieksi. Moottoritien muuttumisesta moottoriliikennetieksi ilmoitetaan moottoritien päättymiskohtaan sijoitettavalla merkillä E17 (moottoriliikennetie), jolloin ennakkomerkinä käytetään merkkiä E17 varustettuna lisäkilvellä H4.

Merkki E16 ei pääätä voimassa olevaa nopeusrajoitusta. Merkki sijoitetaan taajaman rajalla yleensä merkin E22 (taajama) kanssa samaan pylvääseen kuvan 97 mukaisesti, tällöin merkki E22 osoittaa taajaman yleisen nopeusrajoituksen. Taajaman

Mitat (mm): a x b

suuri	1400 x 2000
normaali	700 x 1000
pieni	-

ulkopuolella yksikaistaisella erkanemistiellä voidaan merkin E16 yhteydessä tarvittaessa, esimerkiksi ennen risteävää jalankulku- ja pyöräilyväylää, osoittaa nopeusrajoitus merkillä C32 (nopeusrajoitus) kuvan 98 mukaisesti. Pääsuunnassa muu tiekohtainen rajoitus tulee osoittaa kuvan 99 mukaisesti merkillä C32.

Merkkiä käytetään myös moottoritien levähdys- ja pysäköintialueille johtavilla teillä. Moottoritietä ei kuitenkaan päätetä eritasoliittymien erillisten pysäkkirampien yhteydessä.



Kuva 97. Taajamaan johtavalla yksikaistaisella erkanemistiellä merkki E16 sijoitetaan normaalikokoisena tien oikealle puolelle yleensä pienikokoisen merkin E22 (taajama) kanssa samaan pylvääseen.

Säädökset

Tieliikennelainsäädännössä tarkoitetaan:

18) *moottoritiellä ja moottoriliikennetiellä* moottorikäyttöisille ajoneuvoille tarkoitettua liikennemerkillä osoitettua tietä (**TLL 2 §**)

Lisäkilvellä H4 varustettuna merkkiä voidaan käyttää moottoritien päättymisestä ilmoittavana ennakkomerkinä. Moottoritien muuttumisesta moottoriliikennetieksi ilmoitetaan moottoritien päättymiskohtaan sijoitettavalla merkillä E17, jolloin ennakkomerkinä käytetään merkkiä E17 lisäkilvellä H4 varustettuna. (**TLL**)

Merkkiä saa käyttää vain tiellä, joka on liikennejärjestelmästä ja maanteista annetun lain (503/2005) mukaisesti tiesuunnitelmassa määrätty moottoritieksi. (**VNa 36 §**)

Moottoritien päättyessä käytetään pääsuunnassa suurikokoista merkkiä, myös ennakkomerkki on suurikokoinen. Liittymis- ja erkanemistiellä käytetään yleensä normaalikokoisia merkkejä. Ennakkomerkkiä ei yleensä käytetä erkanemis- ja liittymistiellä.

Merkin sijoitus

Merkki sijoitetaan moottoritien päätymiskohtaan ajoradan molemmille puolille. Yksikaistaisella erkanemistiellä merkki sijoitetaan oikealle puolelle tien loppuun. Ennakkomerkki sijoitetaan yleensä noin 500 metriä ennen moottoritien päätymiskohtaa.

Merkin tai sen lisäkilven alareunan korkeus on vähintään 2,0 metriä ajoradan pinnasta mitattuna.

Taajaman rajalla erkanemistiellä normaali-kokoinen merkki E16 sijoitetaan yleensä samaan pylvääseen pienikokoisen merkin E22 (taajama) kanssa kuvassa 97 esitetyn periaatteen mukaisesti. Merkin E22 alareunan korkeus on tällöin vähintään 2,0 metriä.

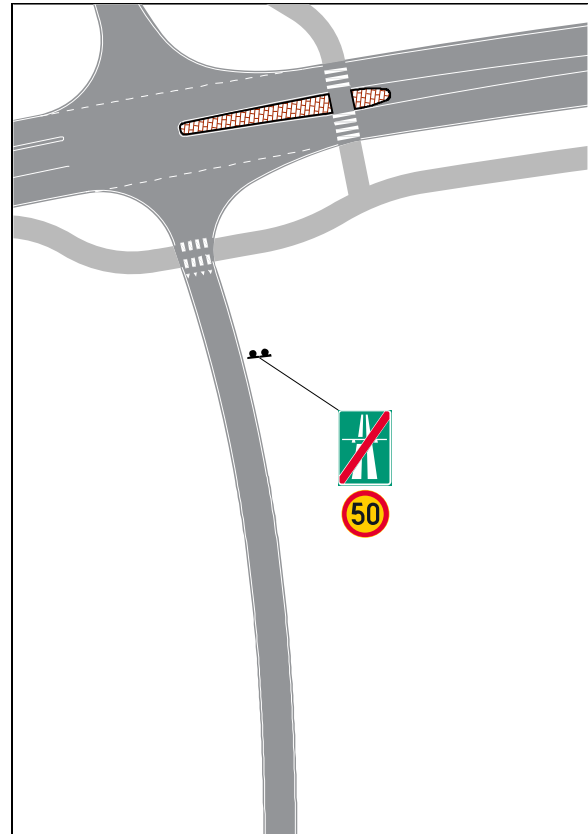

Kuva 98. Taajaman ulkopuolella yksikaistaisen erkanemistien päässä voidaan merkin E16 yhteydessä tarvittaessa osoittaa nopeusrajoitus merkillä C32. Vaikka erkanemistien päässä on suojatie ja/tai pyörätien jatke, ei merkin C32 käyttö ole kuitenkaan pakollista.

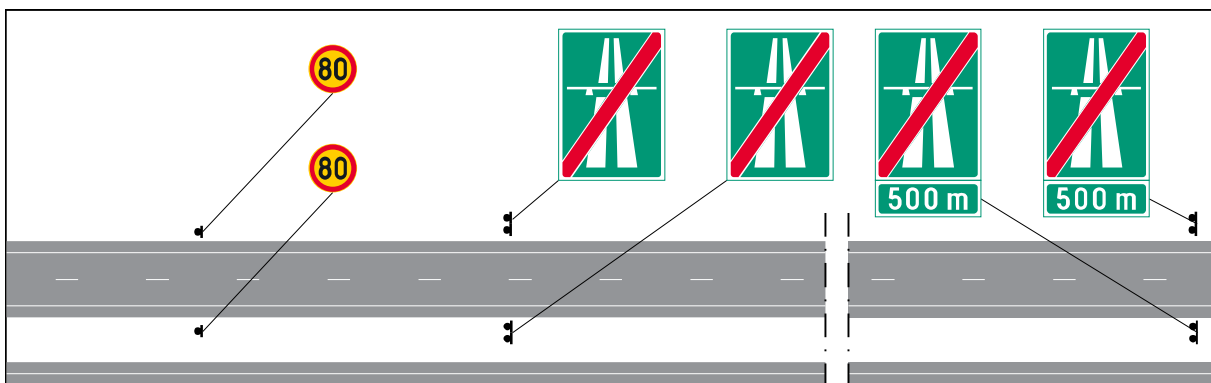

Kuva 99. Moottoritien päätymisen jälkeen tiekohtainen nopeusrajoitus osoitetaan merkillä C32.

E17 MOOTTORILIIKENNETIE



Mitat (mm): a x b

suuri	1400 x 2000
normaali	700 x 1000
pieni	-

Yleistä

Merkkien E17 (moottoriliikennetie) ja E18 (moottoriliikennetie päätty) rajoittamalla alueella on noudatettava moottoriliikennetiellä sekä sen liittymis- ja erkanemistiellä voimassa olevia liikennesääntöjä. Liikennesäännöt on esitetty tieliikennelain 3. luvun 58–62 §:ssä.

Merkin käyttö

Merkillä E17 osoitetaan moottoriliikennetien alkaminen.

Merkkiä saa käyttää vain tiellä, joka täyttää maanteiden pääväylistä annetussa asetuksessa moottoriliikennetielle määrätyt laatuvaatimukset ja joka on liikennejärjestelmästä ja maanteista annetun lain (503/2005) mukaisesti tiesuunnitelmassa määrätty moottoriliikennetieksi.

Merkkiä käytetään myös moottoriliikennetien levähdys- ja pysäköintialueilta johtavilla teillä. Merkkiä ei kuitenkaan käytetä eritasoliittymien erillisten pysäkkirampien yhteydessä.

Lisäkilvellä H4 (etäisyys kohteeseen) varustettuna merkkiä voidaan käyttää ennakkomerkkinä ennen moottoriliikennetien alkamista. Merkkiä E17 varustettuna lisäkilvellä H4 käytetään myös ennakkomerkkinä, kun moottoritie muuttuu moottoriliikennetieksi. Lisäkilvessä ilmoitetaan etäisyys liikennemerkistä moottoriliikennetien alkuun.

Merkin E17 yhteydessä ei käytetä kieltö- ja rajoitusmerkkejä, jotka kieltävät moottoriliikennetien käytön niiltä ajoneuvoryhmiltä, joilta se on tieliikennelain mukaan kielletty.

Päätien suuntaan moottoriliikennetienä jatkuvalla tiellä käytetään aina suurikoista merkkiä, myös ennakkomerkki on suurikokoinen. Liittymis- ja erkanemistiellä käytetään yleensä normaalikokoisia merkkejä. Ennakkomerkkiä ei yleensä käytetä erkanemis- ja liittymistiellä.

Säädökset

Tieliikennelainsäädännössä tarkoitetaan:

18) *moottoritiellä ja moottoriliikennetiellä* moottorikäyttöisille ajoneuvoille tarkoitettua liikennemerkillä osoitettua tietä (TLL 2 §)

Merkkien E17 ja E18 rajoittamalla alueella on noudatettava moottoriliikennetiellä sekä sen liittymis- ja erkanemistiellä voimassa olevia liikennesääntöjä.

Lisäkilvellä H4 varustettuna merkkiä voidaan käyttää ennakkomerkkinä ennen moottoriliikennetien alkamista. (TLL)

Merkkiä saa käyttää vain tiellä, joka on liikennejärjestelmästä ja maanteista annetun lain mukaisesti tiesuunnitelmassa määrätty moottoriliikennetieksi. (VNa 36 §)

Merkin sijoitus

Merkki sijoitetaan moottoriliikennetien alkamiskohtaan tai liittymistien alkuun. Jos liittymistiellä on linja-autopysäkki, merkki sijoitetaan pysäkin jälkeen.

Jos ajosuunnassa on enemmän kuin yksi ajokaista, merkki sijoitetaan ajoradan molemmin puolin. Yksikaistaisella liittymistiellä merkki sijoitetaan tien oikealle puolelle. Ennakkomerkki sijoitetaan moottoriliikennetielle johtavalle tielle viimeisen maantien tai siihen verrattavan tien liittymän jälkeen mahdollisimman lähelle liittymää ottaen huomioon muut liikennemerkkit ja näkemät.

Taajaman rajalla liittymistiellä normaalkokoinen merkki E17 sijoitetaan yleensä samaan pylvääseen pienikokoisen merkin E23 (taajama päättyy) kanssa.

Merkin tai sen lisäkilven alareunan korkeus on vähintään 2,0 metriä ajoradan pinnasta mitattuna. Liittymistiellä, sijoitettuna samaan pylvääseen pienikokoisen merkin E23 kanssa, on merkin E23 alareunan korkeus myös vähintään 2,0 metriä.

Merkki E17 sijoitetaan merkin E15 (moottoritie) yhteydessä kuvissa 95–96 esitettyjen periaatteiden mukaan.

E18 MOOTTORILIIKENNETIE PÄÄTTYY



Mitat (mm): a x b

suuri	1400 x 2000
normaali	700 x 1000
pieni	-

Yleistä

Merkillä E18 (moottoriliikennetie päättyy) osoitetaan moottoriliikennetien päättyminen.

Merkin käyttö

Merkkiä saa käyttää vain tiellä, joka täyttää maanteiden pääväylistä annetussa asetuksessa moottoriliikennetielle määrätyt laatuvaatimukset ja joka on liikennejärjestelmästä ja maanteistä annetun lain (503/2005) mukaisesti tiesuunnitelmassa määrätty moottoriliikennetieksi.

Lisäkilvellä H4 (etäisyys kohteeseen) varustettuna merkkiä voidaan käyttää moottoriliikennetien päättymisestä ilmoittavana ennakkomerkkinä.

Merkkiä E18 ei käytetä moottoritien muuttuessa moottoriliikennetieksi. Moottoriliikennetien muuttumisesta moottoritieksi ilmoitetaan merkillä E15 (moottoritie), jolloin ennakkomerkkinä käytetään merkkiä E15 varustettuna lisäkilvellä H4.

Merkkiä käytetään myös moottoriliikennetien levähdys- ja pysäköintialueille johtavilla teillä. Merkkiä ei kuitenkaan käytetä

eritasoliittymien erillisten pysäkkirampien yhteydessä.

Moottoriliikennetien päättyessä käytetään pääsuunnassa suurikokoista merkkiä, myös ennakkomerkki on suurikokoinen. Liittymis- ja erkanemistiellä käytetään yleensä normaalikokoisia merkkejä. Ennakkomerkkiä ei yleensä käytetä erkanemis- ja liittymistiellä.

Merkin sijoitus

Merkki sijoitetaan moottoriliikennetien päättymiskohtaan tai erkanemistien loppuun ajoradan molemmille puolille. Yksikaistaisella erkanemistiellä merkki sijoitetaan ajoradan oikealle puolelle. Ennakkomerkki sijoitetaan yleensä noin 500 metriä ennen moottoriliikennetien päättymiskohdtaa.

Merkin tai sen lisäkilven alareunan korkeus on vähintään 2,0 metriä ajoradan pinnasta mitattuna. Taajaman rajalla erkanemistiellä, sijoitettuna samaan pylvääseen pienikokoisen merkin E22 (taajama) kanssa, on merkin E22 alareunan korkeus myös vähintään 2,0 metriä.

Merkki E18 sijoitetaan merkin E16 (moottoritie päättyy) yhteydessä kuvissa 97–99 esitettyjen periaatteiden mukaan.

Säädökset

Tieliikennelainsäädännössä tarkoitetaan:

18) moottoritiellä ja moottoriliikennetiellä moottorikäyttöisille ajoneuvoille tarkoitettua liikennemerkillä osoitettua tietä (TLL 2 §)

Lisäkilvellä H4 varustettuna merkkiä voidaan käyttää moottoriliikennetien päättymisestä ilmoittavana ennakkomerkkinä.

Moottoriliikennetien muuttumisesta moottoritieksi ilmoitetaan merkillä E15, jolloin ennakkomerkkinä käytetään merkkiä E15 lisäkilvellä H4 varustettuna. (TLL)

Merkkiä saa käyttää vain tiellä, joka on liikennejärjestelmästä ja maanteistä annetun lain mukaisesti tiesuunnitelmassa määrätty moottoriliikennetieksi. (VNa 36 §)

E19 TUNNELI



Mitat (mm): a x b

suuri	1400 x 1200
normaali	1000 x 850
pieni	-

E20 TUNNELI PÄÄTTY



Mitat (mm): a x b

suuri	1400 x 1200
normaali	1000 x 850
pieni	-

Yleistä

Merkkien E19 (tunneli) ja E20 (tunneli päätty) rajoittamalla tiejaksolla on noudatettava tunnelissa voimassa olevia liikennesääntöjä. Liikennesääntö on esitetty tieliikennelain 3. luvun 46 §:ssä. Tietunneleiden vaatimuksista on lisää tietoa *Euroopan Unionin tunnelidirektiivissä*.

Tunnelin liikennesääntöjen mukaan: *Ajoneuvoa ei saa peruuttaa eikä kääntää tulosuuntaan. Ajoneuvon saa pysäyttää ja pysäköidä vain hätätilanteessa, jolloin on pyrittävä käyttämään tähän tarkoitukseen osoitettuja alueita. Ajoneuvon moottori on sammutettava, jos pysäytys tai pysäköinti pitkittyy. Ajoneuvossa on käytettävä ajovaloja.*

Säädökset

Merkki E19

Merkkien E19 ja E20 rajoittamalla tiejaksolla on noudatettava tunnelissa voimassa olevia liikennesääntöjä.

Merkki sijoitetaan ajoradan oikealle puolelle. Jos tulosuunnassa on kaksi tai useampia ajokaistoja, sijoitetaan samanlainen merkki lisäksi ajoradan vasemmalle puolelle. **(TLL)**

Merkkiä käytetään, kun tunnelin pituus on yli 500 metriä. Merkillä voidaan osoittaa myös lyhyempi tunneli. Tunnelin

Merkkien käyttö

Merkkejä E19 ja E20 käytetään aina, kun tunnelin pituus on yli 500 metriä. Merkeillä voidaan osoittaa myös lyhyempi tunneli. Merkillä E19 osoitettu tunneli on aina päätettävä merkillä E20.

Tunnelin pituus ilmoitetaan lisäkilvellä H3 (vaikutusalueen pituus). Merkki toistetaan yli kolmen kilometrin mittaisessa tunnelissa yhden kilometrin välein, jolloin lisäkilvessä H3 ilmoitetaan jäljellä olevan osuuden pituus.

Kun tunnelin pituus on vähemmän kuin yksi kilometri, osoitetaan matka satoina metreinä, muuten kilometreinä, yhden desimaalin tarkkuudella. Pituus pyöristetään ylöspäin. Etäisyyden esitystarkkuudessa voidaan käyttää apuna lisäkilven H3 yhteydessä olevaa taulukkoa 7.

pituus ilmoitetaan lisäkilvellä H3. Merkki toistetaan yli kolmen kilometrin mittaisessa tunnelissa yhden kilometrin välein, jolloin lisäkilvessä H3 ilmoitetaan jäljellä olevan osuuden pituus. Lisäkilvellä voidaan ilmoittaa myös tunnelin nimi. **(VNa 36 §)**

Merkki E20

Yksiajorataisella, kaksiajokaistaisella, kaksisuuntaisella tiellä merkki voidaan sijoittaa yksinomaan ajoradan vasemmalle puolelle. **(TLL)**

Lisäkilvellä H24 (tekstillinen lisäkilpi) voidaan ilmoittaa myös tunnelin nimi. Kuvassa 100 on esitetty merkki E19 yhdistettynä lisäkilpien H3 ja H24 kanssa.

Tunneleissa on myös käytettävä turvallisuustoimintoja varten erityisiä liikennemerkkejä ja kilpiä, jotka on esitetty *EU:n tunnelidirektiivin liitteessä 3*.

Kun tunneli on merkitty merkein E19 ja E20, ei tunnelissa ole erikseen tarpeen käyttää merkkejä C20 (U-käännös kielletty), C37 (pysäyttäminen kielletty) tai C38 (pysäköinti kielletty) tunnelissa voimassa olevien liikennesääntöjen vuoksi.



Kuva 100. Merkin E19 (tunneli) käyttö lisäkilpien H3 (vaikutusalueen pituus) ja H24 (tekstillinen lisäkilpi) kanssa.

Merkkien sijoitus

Merkki E19 (tunneli) sijoitetaan ajoradan oikealle puolelle. Jos tulosuunnassa on kaksi tai useampia ajokaistoja, sijoitetaan samanlainen merkki lisäksi ajoradan vasemmalle puolelle.

Merkki E20 (tunneli päättyy) sijoitetaan yleensä ajoradan oikealle puolelle. Poikkeuksellisesti yksiajorataisella tiellä, joka on kaksikaistainen ja -suuntainen, voidaan merkki sijoittaa yksinomaan vasemmalle puolelle.

E21 HÄTÄPYSÄYTTÄMISPAIKKA



Mitat (mm): a x b

suuri	-
normaali	700 x 1000
pieni	-

Yleistä

Merkillä E21 (häätäpysäyttämispaiikka) osoitetulla pysäyttämispaiikalla saa pysäyttää tai pysäköidä ajoneuvon vain häätä- tai vaaratilanteissa.

Merkin käyttö

Merkkiä käytetään yleensä tunneleissa. Merkkiä voidaan käyttää myös muualla kaksiajorataisilla ja keskikaiteellisilla teillä.

Jos pysäyttämispaiikan varusteisiin kuuluu häätäpuhelin tai sammutin taikka molemmat, osoitetaan se lisäkilvellä H26 (häätäpuhelin ja sammutin).

Lisäkilven H4 (etäisyys kohteeseen) kanssa häätäpysäyttämispaiikan merkkiä voidaan käyttää ennakkomerkinä.

Merkin kohdalla ei saa tehdä U-käännöstä.

Merkin sijoitus

Merkki sijoitetaan pysäyttämispaiikan etureunaan kuvan 101 mukaisesti.

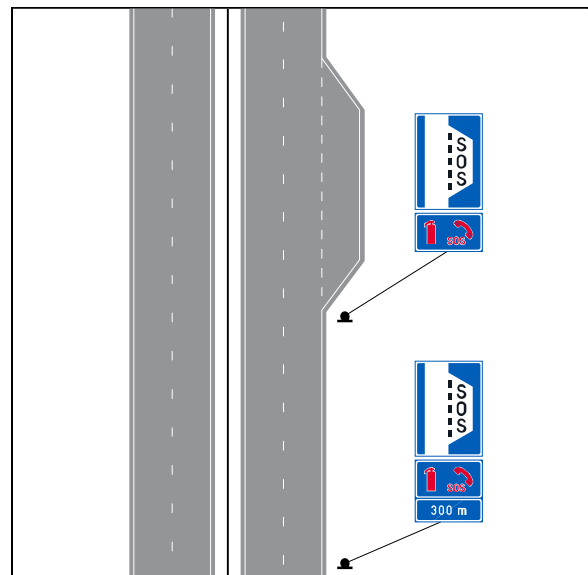

Kuva 101. Merkin E21 (häätäpysäyttämispaiikka) sijoitus.

Säädökset

Merkillä osoitetulla pysäyttämispaiikalla saa pysäyttää tai pysäköidä ajoneuvon vain häätä- tai vaaratilanteissa. (TLL)

Merkkiä käytetään yleensä tunnelissa. Jos pysäyttämispaiikan varusteisiin kuuluu häätäpuhelin tai sammutin taikka molemmat, se osoitetaan lisäkilvellä H26. Lisäkilven H4 kanssa merkkiä voidaan käyttää ennakkomerkinä. (VNa 36 §)

E22 TAAJAMA



Mitat (mm): a x b

suuri	-
normaali	1000 x 600
pieni	700 x 400

Yleistä

Tieliikennelainsäädännössä taajamalla tarkoitetaan liikennemerkkein E22 (taajama) ja E23 (taajama päättyy) osoitettua aluetta. Merkkien rajoittamalla alueella on noudatettava taajamassa voimassa olevia liikennesääntöjä. Liikennesäännöt on esitetty tieliikennelain 3. luvussa.

Merkin käyttö

Merkillä E22 osoitetaan taajaman alkaminen. Taajaman rajoista päättää kunta.

Maantielle merkin pystyttää ELY-keskus, muulle tielle kunta. Yksityisillä teillä on kunnan velvollisuus huolehtia merkin sijoittamisesta. Merkin tarkasta sijoituspai- kasta maantiellä neuvotellaan kunnan ja ELY-keskuksen kesken.

Tilapäisten liikennejärjestelyjen yhteydessä merkkiä ei peitetä. Tarvittaessa merkin siirtämisestä päättää kunta.

Merkillä voidaan osoittaa vain sellaiset keskukset ja asutusalueet, joiden tie- ja liikenneympäristö poikkeaa siinä määrin ympäröivästä alueesta, että taajaman liikennesääntöjen soveltaminen tällä alueella on tarkoituksenmukaista.

Taajamamerkein merkittävällä alueella tulee olla tienvarsiusutusta tai muita liikennettä synnyttäviä toimintoja sekä voimassa oleva 50 km/h tai alempi aluerajoitus tai korkeintaan 60 km/h suuruinen tiekohtainen nopeusrajoitus.

Alueen tieverkolla tulee lisäksi olla tiheässä katu-, tie- tai tonttiliittymiä, yleensä tievalaistus ja mahdollisesti korotettuja jalkakäytäviä. Tämän ohella alueella tulee yleensä olla voimassa oleva asemakaava. Ellei alue täytä edellä olevia kaikkia vaatimuksia, sitä ei merkitä taajamamerkillä, vaikka alueella on maankäyttö- ja rakennuslain mukainen asemakaava.

Taajaman alkamiskohdassa voidaan taajaman nimi ilmoittaa merkin E22 yhteydessä tekstillisellä lisäkilvellä H24 (mustareunaisena), jos taajama on selkeästi yksi alue, jossa ei ole muita viitoitettuja keskuksia tai osakeskuksia. Käytettävän nimen on oltava sama kuin tieverkon viitoituksessa käytetty. Aina kun taajama jatkuu katkeamattomana toiseen taajamaan tai jakautuu useampaan keskukseseen, merkin E22 yhteydessä ei käytetä taajaman nimeä. Tällöin voidaan käyttää erillistä merkkiä F27 (paikannimi) osoittamaan saapuminen viitoitettuun kohteeseen. Merkissä F27 ja merkin E22 lisäkilvessä ei käytetä samaa nimeä samassa tulosuunnassa.

Säädökset

Tieliikennelainsäädännössä tarkoitetaan:

19) *taajamalla* liikennemerkkein osoitettua taajaan rakennettua aluetta **(TLL 2 §)**

Taajamassa ajoneuvon ja raitiovaunun suurin sallittu nopeus on 50 kilometriä tunnissa, jos liikennemerkillä ei ole osoitettu noudatettavaksi muuta nopeusrajoitusta. **(TLL 9 §)**

Kunta asettaa taajamaa osoittavan liikennemerkkin. Liikennemerkkin pystyttää maantielle se, jolla on 71 §:n 1 momentin 1 kohdan mukaan oikeus asettaa liikennemerkki, muulle tielle kunta. **(TLL 72 §)**

Merkkien E22 ja E23 rajoittamalla alueella on noudatettava taajamassa voimassa olevia liikennesääntöjä. **(TLL)**

Merkin yhteyteen ei sijoiteta kielto- tai rajoitusmerkkiä eikä erillistä nopeusrajoitusmerkkiä.

Merkin sijoitus

Merkki sijoitetaan kaikkien taajamaan johtavien teiden varsille, joilla on yleistä liikennettä tai jotka on tarkoitettu yleiselle liikenteelle. Merkin paikkaa valittaessa kiinnitetään ensisijaisesti huomiota liikenneturvallisuuksiin ja liikenteen sujuvuuteen. Merkin tarkoituksena on antaa tienkäyttäjälle tieto liikenneympäristön ja liikennesääntöjen muuttumisesta eikä merkillä osoitettu taajaman raja näin ollen välttämättä ole yhteneväinen esimerkiksi taajaman hallinnollisen rajan kanssa.

Merkki sijoitetaan ajoradan oikealle puolelle. Kaksiajorataisella tiellä merkki sijoitetaan ajoradan molemmin puolin. Kuvissa 102–104 on esitetty merkin sijoitusperiaatteet. Moottoriväylän erkanemistiellä merkki E22 voidaan sijoittaa merkin E16 (moottoritie päättyy) tai merkin E18 (moottoriliikennetie päättyy) alapuolelle poikkeuksellisesti pienikokoisena, merkin E16 yhteydessä esitetyn kuvan 97 mukaisesti.

Nopeusrajoitukset taajamassa

Taajamassa ajoneuvon ja raitiovaunun suurin sallittu nopeus on 50 kilometriä tunnissa, jos liikennemerkillä ei ole osoitettu muuta nopeusrajoitusta. Muuta nopeusrajoitusta osoittavia merkkejä voivat olla merkki C32 (nopeusrajoitus), C34 (nopeusrajoitusalue), C36 (ajokaistakohtainen kielto rajoitus tai määräys), E24 (pihakatu) ja E26 (kävelykatu). Muu nopeusrajoitus voi olla yksittäisellä tiellä korkeintaan 60 km/h ja alueella korkeintaan 40 km/h.

Taajaman alkamiskohtassa osoitetaan taajaman yleisestä nopeusrajoituksesta poikkeava rajoitus sijoittamalla nopeusrajoitusta osoittava liikennemerkki 20–60 metrin etäisyydelle merkin E22 jälkeen siten, että molemmat merkit ovat samanaikaisesti havaittavissa.

Taajaman sisällä merkillä C32 (nopeusrajoitus) osoitetun, yleisrajoitusta alemman nopeusrajoituksen, päättämisestä ja palauttamisesta yleisrajoitukseen ilmoitetaan merkillä C33 (nopeusrajoitus päättyy) tai C32 (50 km/h) ja tekstillisellä lisäkilvellä "Yleisrajoitus". Nopeusrajoitus 60 km/h palautetaan taajaman yleisrajoitukseen aina merkillä C32 (50 km/h) ja tekstillisellä lisäkilvellä "Yleisrajoitus". Maanteillä taajaman nopeusrajoitus palautetaan myös aina merkillä C32 (50 km/h) varustettuna tekstillisellä lisäkilvellä "Yleisrajoitus".

Nopeusrajoitusalue päätetään merkillä C35 (nopeusrajoitusalue päättyy), merkki palauttaa voimaan taajaman yleisen 50 km/h nopeusrajoituksen.

Säädökset

Merkki sijoitetaan ajoradan oikealle puolelle. Jos tulosuunnassa on kaksi tai useampia ajokaistoja, sijoitetaan samanlainen merkki lisäksi ajoradan tai tulosuunnan vasemmalle puolelle. (TLL)

Merkki asetetaan kaikille taajamaan johtaville teille. Taajaman nimi voidaan osoittaa lisäkilvellä. Merkin yhteyteen ei saa sijoittaa kielto- tai rajoitusmerkkiä. (VNa 36 §)

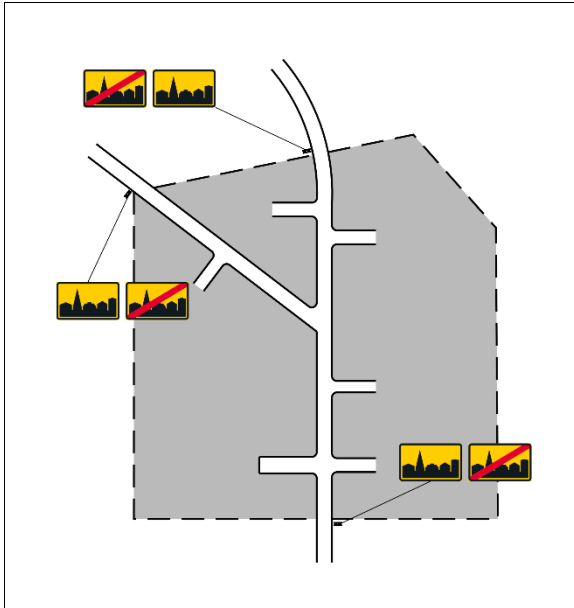

a. Tie kulkee taajaman halki liittyen kiinteästi sen tieverkkoon.

Merkit E22 ja E23 asetetaan kaikkien teiden varteen taajaman rajalle.

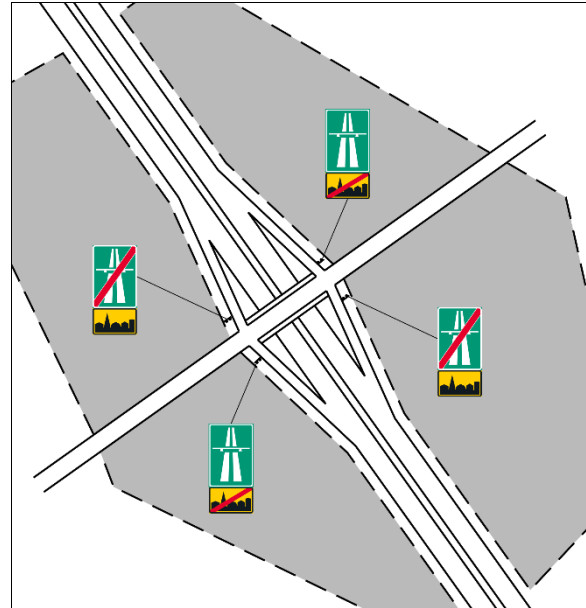

b. Korkealuokkainen tie kulkee taajaman halki liittyen eritasoliittymien välityksellä taajaman tieverkkoon.

Merkki E22 asetetaan poikkeuksellisesti pienikokoisena merkin E15/E17 yhteyteen. Merkki E23 liittymistien alkuun merkin E16/E18 yhteyteen.

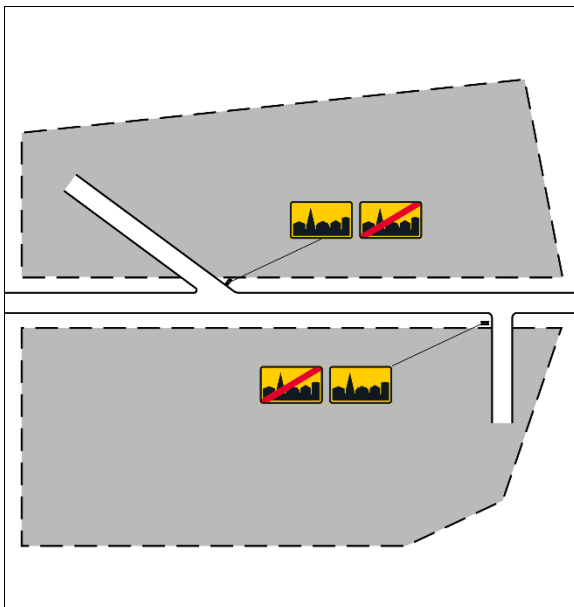

c. Nopealiikenteinen tie (nopeusrajoitus > 60 km/h) kulkee taajaman halki liittyen sen tieverkkoon vain erityisesti järjestetyissä liittymissä.

Merkit E22 ja E23 asetetaan taajaman tieverkkoon johtavan tien alkuun.

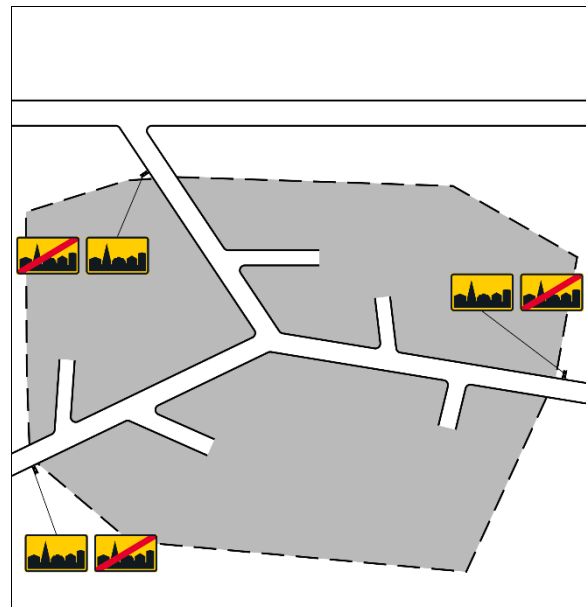

d. Taajaman ohikulkutie.

Merkit E22 ja E23 asetetaan ohikulkutieltä taajamaan johtavan tien varteen.

Kuva 102. Erilaisia taajama-alueen tapauksia.



a. Kun tie kulkee taajaman halki kahdessa vaiheessa, ei taajamaa yleensä ole syytä katkaista. Erityisistä syistä, esimerkiksi milloin kahden taajaman tai taajamanosan välinen tieosuus on pitkä, taajama voidaan katkaista kuvan mukaisesti.



b. Tie kulkee taajaman halki kahdessa vaiheessa, mutta on jätetty kokonaisuudessaan taajaman ulkopuolelle. Näin toimitaan yleensä aina, jos taajaman halki johtava tie on valtatie.

Kuva 103. Erilaisia taajama-alueen tapauksia.

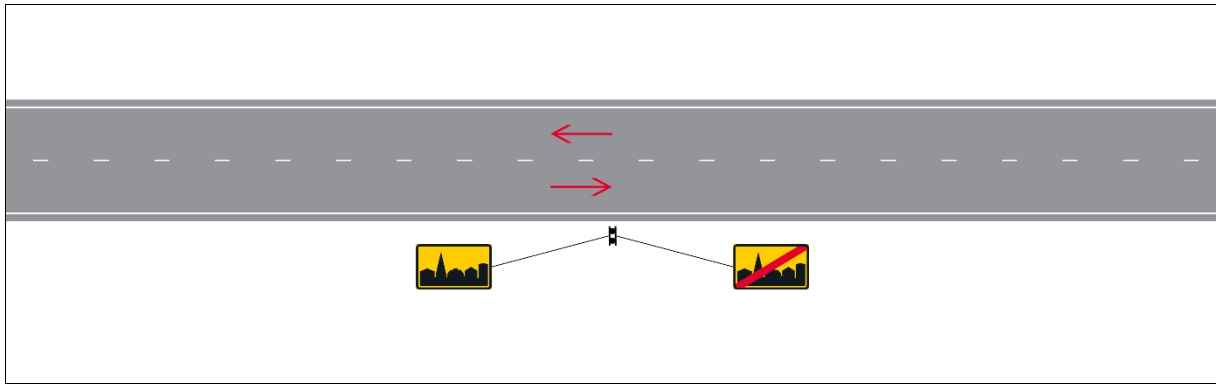

a. Yksiajoratainen, kaksikaistainen ja -suuntainen tie. Taajaman alkamista ja päättymistä osoittavat merkit E22 ja E23 sijoitetaan samaan telineeseen siten, että alkamismerkki on ajosuunnasta katsoen ajoradan oikealla ja päättymismerkki vastaavasti vasemmalla puolella.

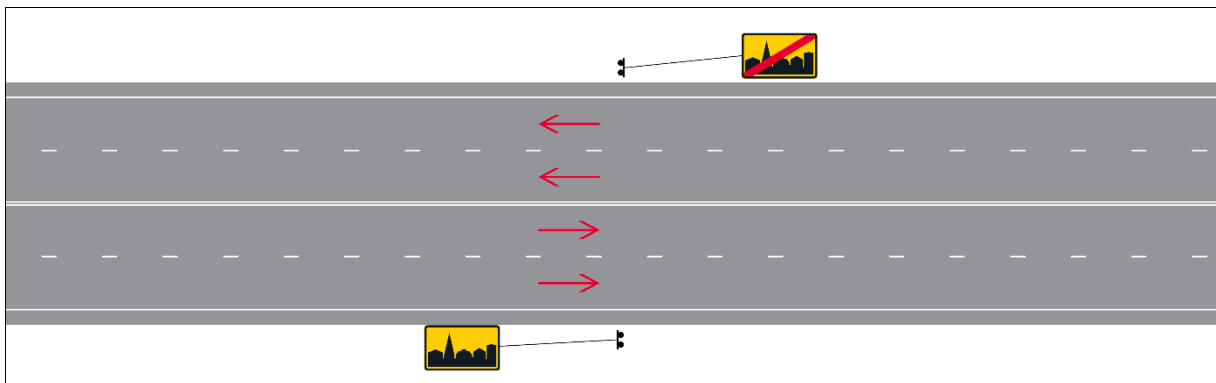

b. Yksiajoratainen, kaksisuuntainen tie, jossa jompaan kumpaankin suuntaan kaksi tai useampia ajokaistoja. Merkit E22 ja E23 sijoitetaan ajoradan oikealle puolelle ja tarpeen vaatiessa myös vasemmalle puolelle.

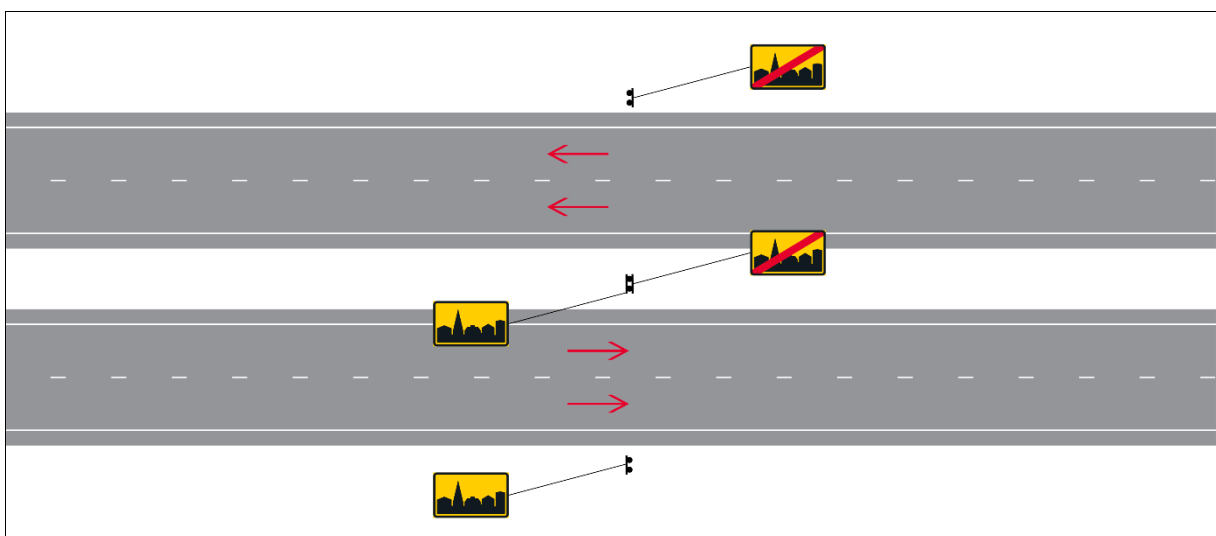

c. Kaksiajoratainen tie. Merkit E22 ja E23 sijoitetaan kummallekin ajosuunnalle ajoradan molemmille puolille.

Kuva 104. Merkkien E22 ja E23 sijoittamistapauksia tien poikkileikkauksessa.

E23 TAAJAMA PÄÄTTYY



Mitat (mm): a x b

suuri	-
normaali	1000 x 600
pieni	700 x 400

Merkin käyttö

Merkillä E23 (taajama päättyy) osoitetaan taajaman päättyminen. Merkki asetetaan kaikkien taajamasta ulos johtavien teiden varsille, joilla on yleistä liikennettä tai jotka on tarkoitettu yleiselle liikenteelle.

Merkin jälkeen on voimassa taajamien ulkopuolella oleva yleinen 80 km/h rajoitus, ellei tielle ole päätetty muuta nopeusrajoitusta, joka osoitetaan erikseen liikennemerkkeillä.

Nopeusrajoitusalueen päättyessä taajaman päättymiseen on ennen merkkiä E23 päätettävä nopeusrajoitusalue merkillä C35 (nopeusrajoitusalue päättyy) kuvan 105 mukaisesti.

Merkin sijoitus

Merkki sijoitetaan kaikille taajamasta johtaville teille kohtaan, jossa liikenteellinen taajama loppuu. Normaali sijoituspaikka on merkin E22 (taajama) kanssa samassa pylväässä merkin E22 vastapuolella, ajoradan vasemmalla puolella.

Kaksi- tai useampikaistaisella yksiajorataisella tiellä merkki sijoitetaan ajoradan oikealle puolelle. Kaksiajorataisella tiellä merkki sijoitetaan ajoradan molemmin puolin. Merkin E22 yhteydessä kuvassa 104 on esitetty merkin sijoitusperiaatteet.

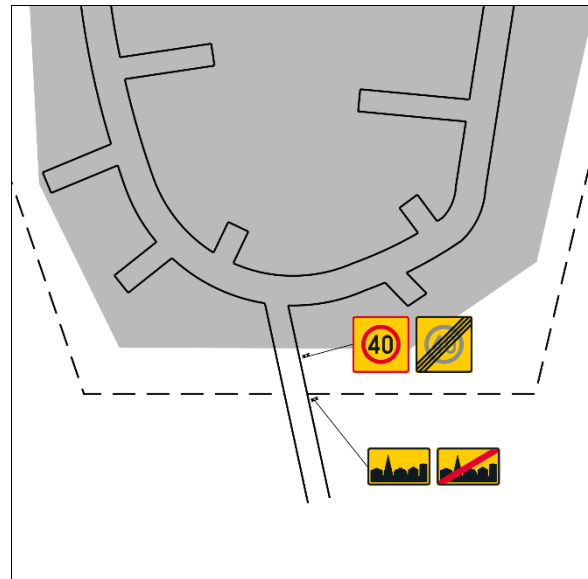

Kuva 105. Merkki E23 (taajama päättyy) ei päättää nopeusrajoitusalueetta. Nopeusrajoitusalue on päätettävä erikseen merkillä C35.

Moottoriväylän liittymistiellä, jolla ei ole toista ajosuuntaa varten merkkiä E22, merkki E23 sijoitetaan ajoradan oikealle puolelle. Tällöin merkki E23 sijoitetaan poikkeuksellisesti pienikokoisena samaan pylvääseen merkin E15 (moottoritie) tai E17 (moottoriliikennetie) alapuolelle merkin E15. yhteydessä esitetyn kuvan 95 mukaisesti.

Säädökset

Tieliikennelainsäädännössä tarkoitetaan:

19) *taajamalla* liikennemerkkein osoitettua taajaan rakennettua aluetta (TLL 2 §)

Taajaman ulkopuolella ajoneuvon ja raitiovaunun suurin sallittu nopeus on 80 kilometriä tunnissa, jos liikennemerkillä ei ole osoitettu noudatettavaksi muuta nopeusrajoitusta. (TLL 9 §)

Merkki asetetaan kaikille taajamasta johtaville teille. (VNa 36 §)

E24 PIHAKATU



Mitat (mm): a x b

suuri	-
normaali	700 x 500
pieni	-

E25 PIHAKATU PÄÄTTY



Mitat (mm): a x b

suuri	-
normaali	700 x 500
pieni	-

Yleistä

Merkkien E24 (pihakatu) ja E25 (pihakatu päätty) rajoittamalla alueella on noudatettava pihakadulla voimassa olevia liikennesääntöjä. Liikennesäännöt on esitetty tieliikennelain 3. luvussa.

Pihakadulla tarkoitetaan jalankulku- ja ajoneuvoliikenteelle yhteisesti tarkoitettua, liikennemerkkein sellaiseksi kaduksi osoitettua tietä.

Merkin käyttö

Merkkejä käytetään alumerkin tavoin jalankulku- ja ajoneuvoliikenteelle yhteisesti tarkoitettulla tiellä.

Merkki E24 osoittaa pihakadun ja 20 km/h nopeusrajoituksen alkamisen. Merkillä E25 osoitetaan pihakadun ja 20 km/h nopeusrajoituksen päättymisen. Merkin E25 jälkeen on voimassa se nopeusrajoitus, jolta pihakadulle on tultu. Nopeusrajoitusalueella nopeusrajoitus toistetaan merkin E25 jälkeen erillisellä merkillä C32 (nopeusrajoitus) ja tekstillisillä lisäkilvellä "Alue" kuvan 107 mukaisesti.

Säädökset

Tieliikennelainsäädännössä tarkoitetaan:

16) *pihakadulla* jalankulku- ja ajoneuvoliikenteelle tarkoitettua liikennemerkillä osoitettua katua (**TLL 2 §**)

Sen estämättä, mitä 13 §:ssä säädetään, pihakadulla ja kävelykadulla jalankulkija saa kulkea kadun kaikilla osilla. Hän ei kuitenkaan saa tarpeettomasti estää ajoneuvoliikennettä eikä raitiovaunuliikennettä. (**TLL 14 §**)

Ajoneuvolla on aina väistettävä:

1) muita tienkäyttäjiä tultaessa tielle pihakadulta, kävelykadulta tai moottorikelkkailureitiltä;

6) pihakatua tai kävelykatua käyttäviä tienkäyttäjiä tultaessa pihakadulle tai kävelykadulle taikka ylitettäessä sitä (**TLL 24 §**)

Ajoneuvolla pihakadulla ajettaessa on jalankulkijoille annettava esteetön kulku. Ajonopeus on sovitettava jalankulun mukaiseksi, eikä se saa ylittää 20 kilometriä tunnissa.

Pysäköinti pihakadulla on sallittu vain merkityllä pysäköintipaikalla. Polkupyörän ja mopon sekä liikkumisesteisen pysäköintitunnuksella tai kotihoidon pysäköintitunnuksella varustetun ajoneuvon saa kuitenkin pysäköidä pihakadulla muuallekin, jos siitä ei aiheudu huomattavaa haittaa pihakadun liikenteelle eikä muulle käyttämiselle. (**TLL 43 §**)

Pihakadulla tai kävelykadulla raitiovaunun nopeus on sovitettava jalankulun mukaiseksi eikä se saa ylittää 20 kilometriä tunnissa. (**TLL 64 §**)

Merkkien E24 ja E25 rajoittamalla alueella on noudatettava pihakadulla voimassa olevia liikennesääntöjä. (**TLL**)

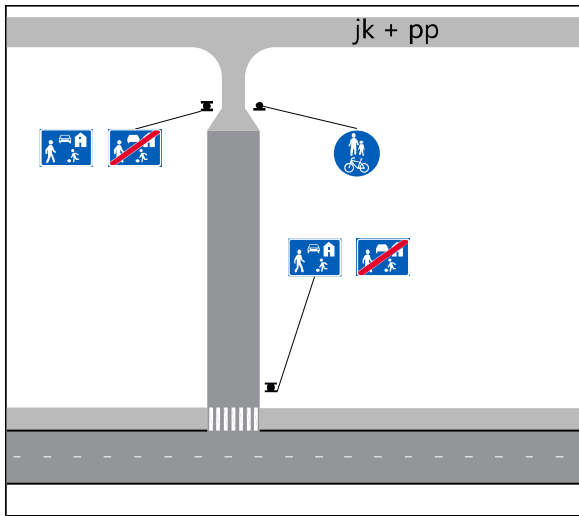

Kuva 106. Pihakatu E24 on päätettävä merkillä E25 myös ennen jalkakäytävää ja/tai pyörätietä.

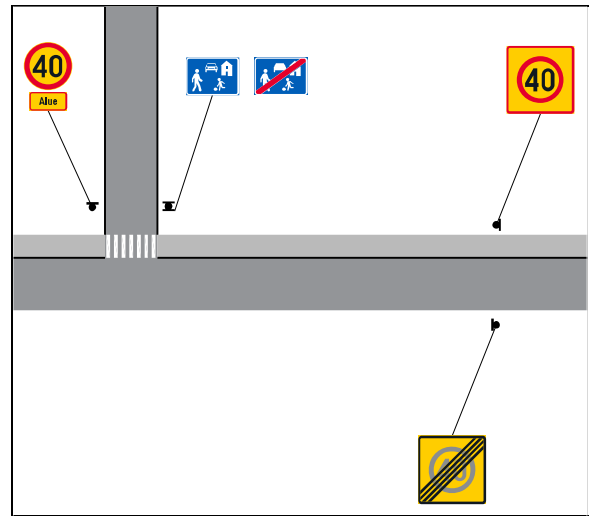

Kuva 107. Merkin E25 jälkeen on voimassa se nopeusrajoitus, jolta pihakadulle on tultu.

Ajoneuvolla pihakadulla ajettaessa on jalkakäijöille annettava esteetön kulku. Pysäköinti pihakadulla on sallittu vain merkityllä pysäköintipaikalla. Polkupyörän, mopon tai liikkumisesteisen pysäköintitunnuksella varustetun ajoneuvon saa kuitenkin pysäköidä pihakadulla muuallekin, jos siitä ei aiheudu huomattavaa haittaa pihakadun liikenteelle eikä muulle käyttämiselle.

Merkki E25 osoittaa myös väistämismovelvollisuuden liittymässä eikä erillistä väistämismovelvollisuuden osoittavaa merkkiä tarvita pihakadun päättyessä.

Tultaessa pyörätieltä ja/tai jalkakäytävältä pihakadulle, merkitään pihakatu alkavaksi merkillä E24, ja vastasuuntaan osoitetaan pihakadun päättyminen merkillä E25 kuvan 106 mukaisesti.

Merkin sijoitus

Merkki E24 (pihakatu) sijoitetaan pihakadun alkuun yleensä tien oikeaan reunaan kaikille tulosuunnille.

Merkki E25 (pihakatu päättyy) sijoitetaan pihakadun päättymiskohtaan, tien oikeaan tai vasempaan reunaan, yleensä merkin E24 kääntöpuolelle.

Säädökset

Merkki E24

Merkki sijoitetaan yleensä tien oikeaan reunaan. (TLL)
Merkki sijoitetaan siten, että sen tai lisäkilven alareunan korkeus on vähintään 0,8 metriä ajoradan pinnasta mitattuna. (VNa 36 §)

Merkki E25

Merkki sijoitetaan yleensä tien oikeaan tai vasempaan reunaan. (TLL)

Merkki sijoitetaan siten, että sen tai lisäkilven alareunan korkeus on vähintään 0,8 metriä ajoradan pinnasta mitattuna. (VNa 36 §)

E26 KÄVELYKATU



Mitat (mm): a x b

suuri	-
normaali	700 x 500
pieni	-

E27 KÄVELYKATU PÄÄTTY



Mitat (mm): a x b

suuri	-
normaali	700 x 500
pieni	-

Yleistä

Merkkien E26 (kävelykatu) ja E27 (kävelykatu päätty) rajoittamalla alueella on noudatettava kävelykadulla voimassa olevia liikennesääntöjä. Liikennesäännöt on esitetty tieliikennelain 3. luvussa.

Kävelykadulla tarkoitetaan jalankulku- ja polkupyöräliikenteelle yhteisesti tarkoitettua, liikennemerkkein sellaiseksi kaduksi osoitettua tietä.

Säädökset

Tieliikennelainsäädännössä tarkoitetaan:

17) *kävelykadulla* jalankulku- ja polkupyöräliikenteelle tarkoitettua liikennemerkillä osoitettua katua (**TLL 2 §**)

Sen estämättä, mitä 13 §:ssä säädetään, pihakadulla ja kävelykadulla jalankulkija saa kulkea kadun kaikilla osilla. Hän ei kuitenkaan saa tarpeettomasti estää ajoneuvoliikennettä eikä raitiovaunuliikennettä. (**TLL 14 §**)

Ajoneuvolla on aina väistettävä:

1) muita tienkäyttäjiä tullessa tielle pihakadulta, kävelykadulta tai moottorikelkkailureitiltä

6) pihakatua tai kävelykatua käyttäviä tienkäyttäjiä tullessa pihakadulle tai kävelykadulle taikka ylitettäessä sitä (**TLL 24 §**)

Ajoneuvolla kävelykadulla ajettaessa on jalankulkijoille annettava esteetön kulku.

Moottorikäyttöisen ajoneuvon saa kävelykadulla ajaa

Merkkien käyttö

Merkkejä käytetään alumerkin tavoin jalankulku- ja polkupyöräliikenteelle yhteisesti tarkoitettulla tiellä.

Merkki E26 osoittaa kävelykadun ja 20 km/h nopeusrajoituksen alkamisen. Merkillä E27 osoitetaan väistämisvelvollisuus liittymässä sekä kävelykadun ja 20 km/h nopeusrajoituksen päättyminen. Merkin E27 jälkeen on voimassa se nopeusrajoitus, jolta kävelykadulle on tultu. Tarvittaessa siitä on syytä muistuttaa erikseen.

vain kävelykadun varrella olevalle kiinteistölle, jos kiinteistölle ei ole muuta ajokelpoista yhteyttä. Kävelykadun ylittäminen on kuitenkin sallittu. Myös huoltoajo kävelykadulla on sallittu, jos liikennemerkillä niin osoitetaan.

Ajonopeus on sovitettava kävelykadulla jalankulun mukaiseksi, eikä se saa ylittää 20 kilometriä tunnissa.

Moottorikäyttöistä ajoneuvoa tai sen perävaunua ei saa pysäyttää eikä pysäköidä kävelykadulla. Pysäyttäminen on kuitenkin sallittu pakollisen liikenne-esteen, väistämisvelvollisuuden noudattamisen tai hätätilanteen vuoksi.

Jos huoltoajo on kävelykadulla liikennemerkillä sallittu, ajoneuvon saa pysäyttää huoltoajon vaatimaksi ajaksi. (**TLL 44 §**)

Pihakadulla tai kävelykadulla raitiovaunun nopeus on sovitettava jalankulun mukaiseksi eikä se saa ylittää 20 kilometriä tunnissa. (**TLL 64 §**)

Merkkien E26 ja E27 rajoittamalla alueella on noudatettava kävelykadulla voimassa olevia liikennesääntöjä. (**TLL**)

Kävelykadun päättyessä nopeusrajoitusalueen sisällä alueen nopeusrajoitus osoitetaan merkin E27 (kävelykatu päättyy) jälkeen erillisellä merkillä C32 (nopeusrajoitus) ja tekstillisillä lisäkilvellä "Alue", pihakadun yhteydessä kuvassa 107 esitetyn periaatteen mukaisesti.

Ajo kävelykadun varrella olevalle kiinteistölle on sallittu, jos kiinteistölle ei ole muuta ajokelpoista yhteyttä.

Tultaessa jalkakäytävältä ja/tai pyörätieltä kävelykadulle, tulee kävelykatu merkitä alkavaksi merkillä E26 (kävelykatu). Myös kävelykadulla, joka loppuu jalkakäytävään ja/tai pyörätiehen, tulee kävelykatu päättyä merkillä E27, pihakadun yhteydessä, kuvassa 106 esitetyn periaatteen mukaisesti.

Tarvittaessa huoltoajo kävelykadulla voidaan sallia merkin E26 yhteydessä pohjaväriltään sinisellä lisäkilvellä H25 (huoltoajo sallittu). Huoltoajoksi luettava liikenne

voidaan tarvittaessa eritellä merkissä H24 (tekstillinen lisäkilpi). Jos huoltoajo sallitaan, ajoneuvon saa pysäyttää huoltoajon vaatimaksi ajaksi. Aikarajoitus on mahdollista osoittaa lisäkilvellä H18. Lisäkilven käyttöä koskee samat liikennesäännöt kuin mitä itse lisäkilvestä on säädetty. Merkin H25 käytöstä kerrotaan lisää itse merkin yhteydessä.

Merkkien sijoitus

Merkki E26 (kävelykatu) sijoitetaan kävelykadun alkuun yleensä tien oikeaan reunaan kaikille tulosuunnille.

Merkki E27 (kävelykatu päättyy) sijoitetaan kävelykadun päättymiskohtaan tien oikeaan tai vasempaan reunaan, yleensä merkin E26 kääntöpuolelle.

Tilanteen mukaan kävelykatu voidaan päättää ennen risteävää tietä tai kävelykatu voi jatkua risteävän tien yli kuvan 108 mukaisesti.

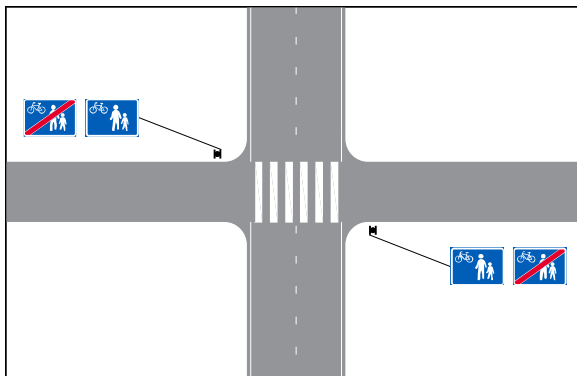

a. Kävelykatu päättyy risteävän tien kohdalla.

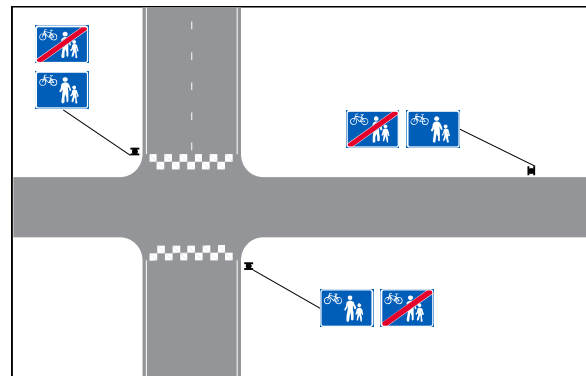

b. Kävelykatu jatkuu risteävän tien yli.

Kuva 108. Kävelykadun päättyminen ja jatkuminen.

Säädökset

Merkki E26

Merkki sijoitetaan yleensä tien oikeaan reunaan. (TLL)

Merkki sijoitetaan siten, että sen tai lisäkilven alareunan korkeus on vähintään 0,8 metriä ajoradan pinnasta mitattuna. (VNa 36 §)

Merkki E27

Merkki sijoitetaan yleensä tien oikeaan tai vasempaan reunaan. (TLL)

Merkki sijoitetaan siten, että sen tai lisäkilven alareunan korkeus on vähintään 0,8 metriä ajoradan pinnasta mitattuna. (VNa 36 §)

E28 PYÖRÄKATU



Mitat (mm): a x b

suuri	-
normaali	700 x 500
pieni	-

E29 PYÖRÄKATU PÄÄTTYY



Mitat (mm): a x b

suuri	-
normaali	700 x 500
pieni	-

Yleistä

Merkkien E28 (pyöräkatu) ja E29 (pyöräkatu päättyy) rajoittamalla alueella on noudatettava pyöräkadulla voimassa olevia liikennesääntöjä. Liikennesäännöt on esitetty tieliikennelain 3. luvussa.

Pyöräkadulla tarkoitetaan polkupyörä- ja moottoriajoneuvoliikenteelle yhteisesti tarkoitettua, liikennemerkkein sellaiseksi kaduksi osoitettua tietä, jossa pyöräliikenteellä on ensisijainen asema.

Merkkien käyttö

Merkkejä käytetään aluemerkin tavoin pyöräkadun kaikilla tulosuunnilla. Merkkejä käytetään vain taajamassa.

Yleensä pyöräkaduksi voidaan merkitä vain katu, jolla on 30 tai 40 km/h nopeusrajoitus.

Ajettaessa moottoriajoneuvolla merkillä E28 osoitetulla pyöräkadulla on polkupyöräilijälle annettava esteetön kulku. Muiden ajoneuvojen on sovitettava ajonopeus pyöräilyn mukaisesti.

Merkki E29 osoittaa pyöräkadun päättymisen mutta ei väistämivelvollisuutta muihin väyliin nähden. Siten päättyvän pyöräkadun liittymässä mahdollisesti tarvittava väistämivelvollisuus on esitettävä erillisellä merkillä B5 (väistämivelvollisuus risteyksessä) tai B6 (pakollinen pysäyttäminen) kuvan 109 esimerkissä a esitetyn mukaisesti. Pyöräkadun jatkuessa pääsuunnan molemmin puolin päätetään pyöräkatu yleensä kuvan 109 esimerkin b mukaisesti.

Säädökset

Ajettaessa ajoneuvolla liikennemerkillä osoitetulla pyöräkadulla on polkupyöräilijälle annettava esteetön kulku. Ajonopeus on sovitettava pyöräilyn mukaiseksi.

Ajoneuvolla pysäköinti pyöräkadulla on sallittu vain merkityllä pysäköintipaikalla. Liikkumisesteisen pysäköintitunnuksella varustetun ajoneuvon saa pysäköidä pyöräkadun ajoradalla muuallekin, jos siitä ei aiheudu kohtuutonta haittaa.

Polkupyörän ja mopon saa pysäköidä pyöräkadulla myös jalkakäytävälle, jos se ei haittaa kohtuuttomasti jalkakäytävällä kulkemista. **(TLL 45 §)**

Liikennemerkillä osoitetulla pyöräkadulla raitiovaunun nopeus on sovitettava pyöräilyn mukaiseksi. **(TLL 64 §)**

Merkkien E28 ja E29 rajoittamalla alueella on noudatettava pyöräkadulla voimassa olevia liikennesääntöjä. **(TLL)**

Merkki E28
Merkki sijoitetaan ajoradan oikealle puolelle. **(TLL)**

Merkki E29
Merkki sijoitetaan ajoradan oikealle tai vasemmalle puolelle. **(TLL)**

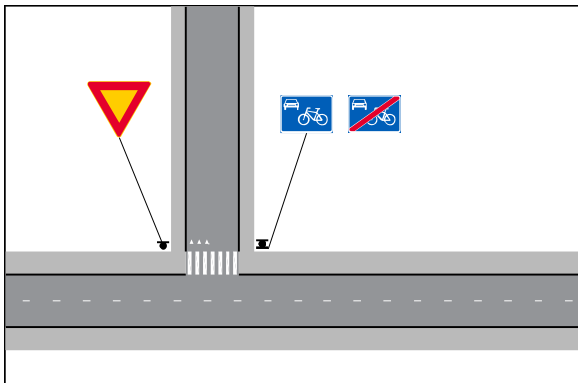

a. Väistämisvelvollisuuden osoittaminen pyöräkadun päättyessä.

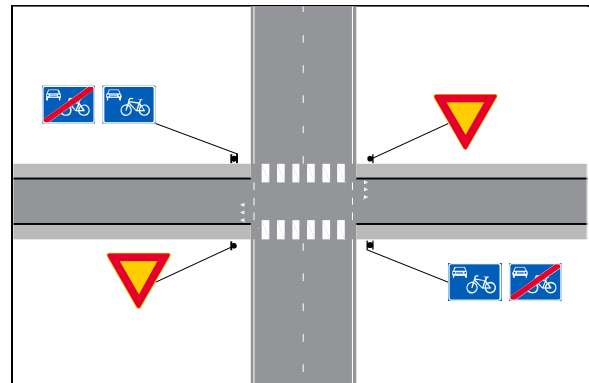

b. Pyöräkatu päättyy risteävän tien kohdalla. Väistämisvelvollisuus voidaan merkitä myös niin, että pyöräkadun suunnalla on etuajo-oikeus.

Kuva 109. Pyöräkatu ja väistämisvelvollisuus.

Ajoneuvolla pysäköinti pyöräkadulla on sallittu vain merkityllä pysäköintipaikalla. Liikkumisesteisen pysäköintitunnuksella varustetun ajoneuvon saa pysäköidä pyöräkadun ajoradalla muuallekin, jos siitä ei aiheudu kohtuutonta haittaa. Polkupyörän ja mopon saa pysäköidä pyöräkadulla myös jalkakäytävälle, jos se ei haittaa kohtuuttomasti jalkakäytävällä kulkemista.

Tultaessa pyörätieltä ja/tai jalkakäytävältä pyöräkadulle merkitään pyöräkatu alkavaksi merkillä E28 ja vastasuuntaan osoitetaan pyöräkadun päättyminen merkillä E29.

Merkkien sijoitus

Merkki E28 (pyöräkatu) sijoitetaan pyöräkadun alkuun yleensä tien oikeaan reunaan kaikille tulosuunnille.

Merkki E29 (pyöräkatu päättyy) sijoitetaan pyöräkadun päättymiskohtaan tien oikeaan tai vasempaan reunaan, nopeusrajoitus yleensä merkin E28 kääntöpuolelle.

E30 AJOKAISTOJEN YHDISTYMINEN



Mitat (mm): a x b

suuri	-
normaali	800 x 1200
pieni	-

Yleistä

Merkillä E30 (ajokaistojen yhdistyminen) osoitetaan kahden ajokaistan yhdistyminen, jossa ajoneuvoilla vuorotellen siirrytään jatkuvalle ajokaistalle.

Merkin käyttö

Merkkiä käytetään tilanteissa, joissa kaistat vähentyvät kahdesta yhdeksi. Yleensä merkkiä käytetään työnaikaisissa liikennejärjestelyissä. Muita kyseeseen tulevia merkin käyttötilanteita ovat tieosuudet, missä kaistan vaihdolle on riittävästi aikaa kuten pitkät ohituskaistaosuudet. Merkin käyttöä voidaan harkita tapauskohtaisesti myös merkin F8 (ajokaistan päättyminen) sijaan, silloin kun tien nopeusrajoitus on enintään 80 km/h. Tällöin tiemerkinä on myös muutettava vastaamaan kaistojen yhdistymistilannetta.

Merkkiä voidaan käyttää ennakkomerkkinä varustettuna lisäkilvellä H4 (etäisyys

kohteeseen). Ennakkomerkkiä käytetään aina työnaikaisten järjestelyjen yhteydessä. Ennakkomerkki sijoitetaan tilanteen mukaan yleensä vähintään 300 m etäisyydelle varsinaisesta merkistä. Etäisyys osoitetaan tekstillisellä lisäkilvellä H4 kuvan 110 mukaisesti.

Merkkiä ei käytetä tien tai kadun liittymistien päättyessä eikä muissa yleisissä liittymistilanteissa.

Merkin koko ja väritys on aina sama, myös käytettäessä merkkiä tilapäisenä.

Merkin sijoitus

Merkki sijoitetaan ajoradan oikealle puolelle, kohtaan missä tiemerkinä K2 (ajokaistaviiva) kaistojen välillä loppuu. Jos tien nopeusrajoitus on yli 50 km/h tai on kyse tilapäisistä järjestelyistä, sijoitetaan merkki lisäksi ajoradan vasemmalle puolelle. Ennakkomerkki sijoitetaan aina ajoradan molemmin puolin.



Kuva 110. Ennakkomerkkin käyttö merkin E30 (ajokaistojen yhdistyminen) yhteydessä.

Säädökset

Merkillä osoitetaan kahden ajokaistan yhdistyminen, jossa ajoneuvoilla vuorotellen siirrytään jatkuvalle ajokaistalle. (TLL)

Merkkiä voidaan käyttää ennakkomerkkinä varustettuna lisäkilvellä H4. (VNa 36 §)

8 Opastusmerkit

8.1 Yleistä opastusmerkeistä

Opastusmerkkien muoto, värit ja mitat

Opastusmerkit kuuluvat F-sarjan merkki-ryhmään.

Tiellä kulkevan opastusta ja suunnistusta varten käytetään opastusmerkkejä.

Opastusmerkit ovat yleensä suorakaiteen muotoisia. Opastusmerkkien pohjaväri on yleensä sininen ja teksti valkoinen. Maantien viitotuskohdeluetteloon kuuluva kohde osoitetaan aina lähtökohtaisesti sinipohjaisella opastusmerkillä. Myös maantien numero esitetään aina lähtökohtaisesti sinisessä opastusmerkin osassa (ei koskaan valkoisessa).

Vihreä pohjaväri ja valkoinen teksti opastaa moottoritielelle tai moottoriliikennetielelle. Näitä värejä käytetään myös moottoritien ja moottoriliikennetien suuntaisessa opastuksessa, jolloin vihreä pohjaväri osoittaa moottoritien tai moottoriliikennetien suunnan.

Paikalliskohteiden viitoituksessa käytetään suunnistustauluja ja viittoja, joiden pohjaväri on valkoinen ja teksti musta. Paikalliskohteet ovat taajaman sisäisiä kohteita kuten keskustoja, kaupunginosia, aluekeskuksia ja erityiskohteita. Itse taajaman nimi viitoitetaan pohjaväritään sinisillä opasteilla.

Keltaista pohjaväriä ja mustaa tekstiä käytetään opastusmerkeissä osoittamaan tilapäistä tai pysyvää kiertotietä tai tilapäistä liikennejärjestelyä.

Mustaa pohjaväriä ja valkoista tekstiä käytetään suunnistustauluissa ja viitoissa osoittamaan yksityistä tietä tai yksityisen tien varrella olevaa kohdetta.

Ruskeaa pohjaväriä ja valkoista tekstiä käytetään palvelukohteen tauluissa ja viitoissa osoittamaan maanteilla kaikille tienkäyttäjille tarkoitettuja palvelukohteita. Palvelukohteiden opastusmerkkejä on käsitelty tarkemmin luvussa 9 ja ohjeessa *Palvelukohteiden viitoitus*.

Opastusmerkeissä käytettävistä väreistä on tarkempia ohjeita julkaisussa *Tieliikenteen viitoituksen suunnittelu*.

Opastusmerkissä oleva kohde tai kohteet voidaan peittää punaisilla heijastavasta materiaalista valmistetuilla vinoristeillä, silloin kun reitti kyseiseen kohteeseen on tilapäisesti pois käytöstä. Punaisia vinoristejä käytetään vain suunnistustauluissa, viitoissa ja etäisyystauluissa olevien kohteiden tilapäiseen peittämiseen. Tienrakennustyömaan yhteydessä ennakkoon asennetut uudet taulut tulee peittää kokonaan, kunnes yhteys on käytettävissä.

Tienkäyttäjien palvelukohteiden opastusmerkit poistetaan tai peitetään kokonaan, kun kyseinen palvelu on loppunut tai palvelu on suljettu esimerkiksi talven ajaksi.

Opastusmerkeissä F1–F6 ja F10–F12 voidaan käyttää varoitus-, kiello- ja rajoitusmerkkejä ilmoittamaan ennen risteystä, että opastusmerkin osoittamassa suunnassa on kyseinen vaarallinen tienkohta, kiello tai rajoitus.

Säädökset

Tienkäyttäjän opastusta ja suunnistusta varten käytetään opastusmerkkejä. (TLL 81 §)

Opastusmerkkien mitat ovat:

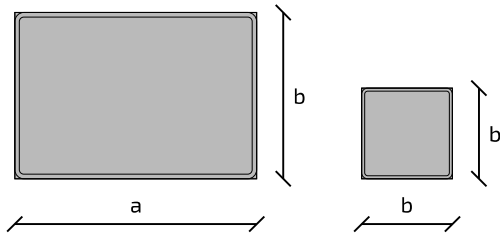

Merkki	Mitta	Koko (mm)		
		suuri	normaali	pieni
F5	a b	1500 1500	1000 1000	- -
F6	a b	≥ 1000 ≥ 1000		
F7, F8	b	1800	1200	-
F15	a b	1800 480	1200 320	900 240
F24, F25	a b	- -	600 600	400 400
F34	b	500	-	-
F56	b	-	350	-
F28–F33, F35–F55	teksti b	300 500	200 350	150 250

Moottoriajoneuvoliikenteelle tarkoitettujen opastusmerkkien tekstikoot ovat maanteilla 150, 200 tai 300 mm, jollei jäljempänä toisin määrätä. Tarvittaessa on mahdollista käyttää myös tekstikokoja 100 ja 120 mm.

Jalankulku- ja pyöräliikenteelle tarkoitettujen opastusmerkkien tekstikoot ovat 60 tai 45 mm. Tekstikoko valitaan paikalliset olosuhteet huomioon ottaen siten, että tekstit ovat riittävän etäältä selvästi luettavissa.

Opastusmerkkien mitoista on tarkemmat ohjeet Liikenne- ja viestintäviraston määräyksessä *Liikenteenohjaislaitteiden värit, rakenne ja mitoitus*.

Opastusmerkkien sijoitus

Opastusmerkki sijoitetaan taajaman ulkopuolella yleensä siten, että sen ajoradan puoleinen reuna on vähintään 1,5 metrin etäisyydellä pientareen ulkoreunasta ja alareuna vähintään 2,0 metrin korkeudella ajoradan pinnasta esimerkkikuvien 3 a–c mukaisesti. Taajamassa merkin alareuna voidaan sijoittaa alemmaksi, kuitenkin vähintään 1,5 metrin korkeudelle ajoradan pinnasta.

Muuten opastusmerkkien sijoittamisessa noudatetaan soveltuvin osin varoitusmerkkien sijoittamisesta annettuja ohjeita.

8.2 Merkkikohtaiset ohjeet

Jäljempänä on esitetty F-sarjan (opastusmerkit F1–F57) merkkikohtaiset ohjeet. Tarkemmat viitoituksen periaatteet on esitetty ohjeessa *Tieliikenteen viitoituksen suunnittelu*.

F1 SUUNNISTUSTAULU

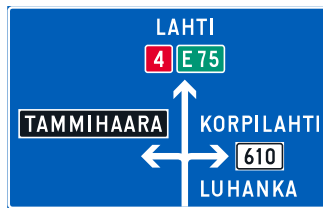

F1.1



F1.2



F1.3

Mitat (mm):

mitoitetaan
tapauskohtaisesti

Yleistä

Merkillä F1 (A-tyyppin suunnistustaulu) annetaan ennakkotieto risteyksen liikennesuunnista.

Merkin käyttö

A-tyyppin suunnistustaululla F1 havainnollistetaan edessä olevan liittymän muotoa sekä osoitetaan eri suuntiin lähtevien teiden numerot ja viitoituskohteet. Suunnistustauluissa voidaan käyttää myös tunnuksia F37–F51 (opastusmerkeissä käytettävät

tunnukset, mm. moottoritien tunnus, lentoasema, pysäköinti ja keskusta) sekä G9 (ensiapu).

A-tyyppin suunnistustaulua käytetään yleensä valta-, kanta- ja seututeiden keskinäisissä liittymissä. Suunnistustaulua voidaan käyttää myös muilla teillä sekä aina kolmihaaraliittymien liittyvällä haaralla.

Säädökset

Merkit F1–F3. Merkillä annetaan ennakkotieto risteyksen liikennesuunnista.

Vihreä pohjaväri osoittaa moottoritien tai moottoriliikenteiden suunnan. Musta pohjaväri osoittaa yksityisen tien suunnan. Valkoinen pohjaväri osoittaa paikalliskohteen. Keltainen pohjaväri ja musta teksti osoittaa kiertotien tai ti-

lapäisen liikennejärjestelyn. Punaisella vinoristillä peitetty kohde osoittaa, että reitti kyseiseen kohteeseen on tilapäisesti pois käytöstä. (TLL)

Merkki voidaan sijoittaa ennen risteystä, jossa on käytetty merkkejä F10–F15 tai F18. (VNa 37 §)



Kuva 111. Merkki F1.3, kun se sijoitetaan muualle kuin moottoriväylälle.

A-tyyppin suunnistustaulussa ja sitä vastaavissa viitoissa esitetään samat viitoituskohteet samassa järjestyksessä. Ylimääräisiä viittoja ei käytetä.

A-tyyppin suunnistustaulussa voidaan käyttää kielto- ja rajoitusmerkkejä, kun on tarpeen antaa ennakkotieto esimerkiksi jollakin liittymästä lähtevällä tiellä olevasta ajokiellosta, läpiajorajoituksesta tai muusta vastaavasta kiellosta tai rajoituksesta.

A-tyyppin suunnistustaulua F1.3 käytetään aina moottori- ja moottoriliikennetiellä sekä korkealuokkaisella tiellä silloin, kun erkaneminen tapahtuu erkanemistietä käyttäen nopeutta oleellisesti vähentämättä. Muulla tiellä kuin moottoriväylällä taulun pohjaväri on sininen ja opastettavaan suuntaan kohteen taustaväri on viitoituskohteen mukaan, sininen vihreä tai valkoinen kuvan 111 mukaisesti.

Merkin sijoitus

Suunnistustaulu sijoitetaan siten, että se on riittävän etäältä havaittavissa sekä pimeällä lähivaloilla luettavissa. Lisäksi otetaan huomioon lumiolosuhteet ja tien kunnonapidosta aiheutuvat tekijät kuten lumien auras.

Suunnistustaulu sijoitetaan 250–400 metriä ennen liittymää, jos tiellä sallittu ajonopeus on 100 km/h, 200–300 m ennen liittymää, jos nopeusrajoitus on 80 km/h ja 150–250 metriä ennen liittymää, jos tiellä sallittu ajonopeus on enintään 70 km/h.

Valmistavan suunnistustaulun etäisyys on yleensä kaksinkertainen varsinaiseen suunnistustauluun verrattuna. Jos liittymässä käytetään tulosuunnassa kahta suunnistustaulua, niin sekä valmistavan että varsinaisen suunnistustaulun yhteydessä esitetään aina etäisyys liittymään.

Taajamissa suunnistustaulu voidaan poikkeuksellisesti sijoittaa lähemmäksi liittymää. Moottoriväylillä käytettävät sijoitusetäisyydet poikkeavat edellä esitetystä.

Suunnistustaulujen käyttöä ja sijoitusta on käsitelty tarkemmin ohjeessa *Tieliikenteen viitoituksen suunnittelu*.

F2 SUUNNISTUSTAULU



F2.1



F2.2



F2.3

Mitat (mm):

mitoitetaan
tapauskohtaisesti

Yleistä

Merkillä F2 (B-tyyppin suunnistustaulu) annetaan ennakkotieto risteuksen liikennesuunnista. Merkillä esitetään mm. tietoa edessä olevan liittymän teiden numeroista ja viitoituskohteista. Merkkiä voidaan käyttää myös risteyksessä.

Merkin käyttö

B-tyyppin suunnistustaulua F2 käytetään niissä maanteiden liittymissä, joissa A-tyyppin suunnistustaulu (F1.1, F1.2) ei ole tarpeen sekä yleensä taajamissa. Merkkiä F2.1 voidaan käyttää myös liikenneympyrästä poistuvassa suunnassa korvaamaan merkki F13 (tienviitta) tilanteessa, missä tienviitan käyttö ei ole mahdollista. Suunnistustaulussa esitetään vain yksi nuolikuviot yhteensä opastettavaan suuntaan. Nuolikuviot sijoitetaan taulun vasempaan reunaan.

Säädökset

Merkit F1–F3. Merkillä annetaan ennakkotieto risteuksen liikennesuunnista. Merkkiä F2 voidaan käyttää myös risteyksessä.

Vihreä pohjaväri osoittaa moottoritien tai moottoriliikennetien suunnan. Musta pohjaväri osoittaa yksityisen tien suunnan. Valkoinen pohjaväri osoittaa paikalliskohteen. Keltainen pohjaväri ja musta teksti osoittaa kiertotien tai tilapäisen liikennejärjestelyn. Punaisella vinoristillä peitetty kohde osoittaa, että reitti kyseiseen kohteeseen on tilapäisesti pois käytöstä. (TLL)



Kuva 112. Merkki F2.3, kun se sijoitetaan muualle kuin moottoriväylälle.

B-tyyppin suunnistustaulussa voidaan käyttää tunnuksia F37–F51 (opastusmerkeissä käytettävät tunnuksset, mm. moottoritien tunnus, lentoasema, pysäköinti ja keskusta) sekä G9 (ensiapu). Taulussa voidaan käyttää myös kiello- ja rajoitusmerkkejä, kun on tarpeen antaa ennakkotieto esimerkiksi jollakin liittymästä lähtevällä tiellä olevasta ajokiellosta, läpiajorajoituksesta tai muusta vastaavasta kiellosta tai rajoituksesta.

Kuvan 112 mukaista B-tyyppin suunnistustaulua F2.3 voidaan käyttää muillakin kuin moottoriväylillä tilanteissa, joissa käytetään erkanemisviittaa.

Kuvan 113 mukaisella numerosuunnistustaululla annetaan tienkäyttäjälle tietoa nuolen osoittamassa suunnassa saavutettavien teiden numeroista. Numerosuunnistustaulua käytetään lähinnä katuverkolla, kun opastus pelkkien tien numeroiden ja tunnusten avulla on riittävää. Lisäksi kehäteillä numerosuunnistustaululla voidaan antaa ennakkotietoa kaikista edessä olevista risteävien pääteiden numeroista.

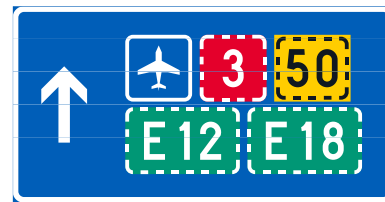

Kuva 113. Numerosuunnistustaulun malli.

Merkin sijoitus

B-tyyppin suunnistustaulu sijoitetaan kuten A-tyyppin suunnistustaulu.

Suunnistustaulujen käyttöä ja sijoitusta on käsitelty tarkemmin ohjeessa *Tieliikenteen viitoituksen suunnittelu*.

F3 AJOKAISTAKOHTAINEN SUUNNISTUSTAULU



Mitat (mm):

mitoitetaan
tapauskohtaisesti

Yleistä

Merkillä F3 (ajokaistakohtainen suunnistustaulu) annetaan ennakkotieto risteyksen liikennesuunnista ja kaistajärjestelyistä. Merkkiä käytetään erityisesti, kun kaistajärjestely poikkeaa tavanomaisesta.

Merkin käyttö

Merkkiä käytetään esimerkiksi tilanteissa, joissa ajokaistojen määrä vähenee ja oikeanpuoleinen kaista kääntyy tai ennakkopasteena tilanteissa, joissa liittymästä kääntyy useita kaistoja molempiin suuntiin.

Kuvan 114 mukaisella ajokaistakohtaisella suunnistustaululla voidaan osoittaa ennakkoon liikenneympyrän vapaa oikea.

Ajokaistakohtaisella suunnistustaululla ei voida korvata yläpuolisia opasteita tilanteissa, joissa niitä tulee käyttää.

Merkin sijoitus

Ajokaistakohtainen suunnistustaulu sijoitetaan siten että taulun kohdalla ajokaistojen määrä vastaa taulun alareunassa esitettyä tilannetta.

Suunnistustaulussa voidaan käyttää kielto- ja rajoitusmerkkejä, kun on tarpeen antaa ennakkotieto esimerkiksi jollakin liittymästä lähtevällä tiellä olevasta ajokiellosta, läpiajorajoituksesta tai muusta vastaavasta kiellosta tai rajoituksesta.



Kuva 114. Merkillä F3 (ajokaistakohtainen suunnistustaulu) voidaan osoittaa ennakkoon liikenneympyrän vapaa oikea.

Säädökset

Merkit F1–F3. Merkillä annetaan ennakkotieto risteyksen liikennesuunnista.

Vihreä pohjaväri osoittaa moottoritien tai moottoriliikennetien suunnan. Musta pohjaväri osoittaa yksityisen tien suunnan. Valkoinen pohjaväri osoittaa paikalliskohteen. Keltainen pohjaväri ja musta teksti osoittaa kiertotien tai tilapäisen liikennejärjestelyn. Punaisella vinoristillä peitetty kohde osoittaa, että reitti kyseiseen kohteeseen on tilapäisesti pois käytöstä. (TLL)

Merkkiä käytetään kuten merkkiä F1. (VNa 37 §)

F4 KIERTOTIEN SUUNNISTUSTAULU



F4.1



F4.2

Mitat (mm):

mitoitetaan
tapauskohtaisesti

Yleistä

Merkillä F4 (kiertotien suunnistustaulu) annetaan ennakkotieto kiertotiestä. Merkki voidaan rajoittaa koskemaan siinä osoitettua ajoneuvoryhmää.

Merkin käyttö

Kiertotien suunnistustauluilla F4.1 (A-tyyppi) ja F4.2 (B-tyyppi) osoitetaan liittymä, josta erkanee kiertotie.

A-tyyppin kiertotien suunnistustaululla F4.1 osoitetaan yleensä pysyvä, tietyn ajoneuvoryhmän kiertotie. Taulua käytetään opastamaan siinä osoitettu ajoneuvoryhmä kiertotielle, kun tavanomaisesti opastettu ajoreitti ei ole kyseisen ajoneuvoryhmän käytettävissä. Tavallisesti kiertotien suunnistustaulu rajoitetaan koskemaan raskaita, leveitä, korkeita tai pitkiä ajoneuvoja ja ajoneuvoyhdistelmiä. Rajoitukset voidaan osoittaa suunnistustaulussa merkeillä C3 (kuorma- ja pakettiautolla ajo kielletty), C4 (ajoneuvoyhdistelmällä ajo kielletty), C8 (vaarallisten aineiden kuljetus kielletty), C9 (linja-autolla ajo kielletty) ja C21 (ajoneuvon suurin sallittu leveys), C22 (ajoneuvon suurin sallittu korkeus),

C23 (ajoneuvon tai ajoneuvoyhdistelmän suurin sallittu pituus), C24 (ajoneuvon suurin sallittu massa), C25 (ajoneuvoyhdistelmän suurin sallittu massa), C26 (ajoneuvon suurin sallittu akselille kohdistuva massa), C27 (ajoneuvon suurin sallittu telille kohdistuva massa).

Kiertotien pituus voidaan ilmoittaa tarvittaessa 0,1 kilometrin tarkkuudella.

Tilapäisissä kiertoteissä käytetään yleensä B-tyyppin kiertotien suunnistustaulua F4.2. B-tyyppin taulua käytetään kiertotielle opastamiseen erityisesti silloin, kun kiertotie on tarkoitettu kaikille ajoneuvoille. B-tyyppin taulua voidaan kuitenkin käyttää myös opastamaan tietylle ajoneuvoryhmälle tarkoitettulle kiertotielle. Tällöin tauluun merkitään kyseisen ajoneuvoryhmän tunnus.

B-tyyppin taulussa voidaan poikkeuksellisesti käyttää myös kielto- ja rajoitusmerkkejä. Käyttö tulee kysymykseen, kun on tarpeen antaa ennakkotieto jollakin liittymästä lähtevällä tiellä olevasta ajokiellosta, läpiajorajoituksesta tai muusta vastaavasta kiellosta tai rajoituksesta.

B-tyyppin taulun pohjaväri on aina keltainen. Kohteet ja tunnukset esitetään pohjaväriiltään keltaisina lukuun ottamatta moottoriliikenne- ja moottoriteitä. Tien numerot esitetään omilla väreillään.

Säädökset

Merkillä annetaan ennakkotieto kiertotiestä. Merkki voidaan rajoittaa koskemaan siinä osoitettua ajoneuvoryhmää. (TLL)

Kiertotien suunnistustaululla opastetun kiertotien viitoittamiseen käytetään lisäksi merkkejä F13 (tienviitta) ja F15 (kiertotien viitta), tavallisten tienviittojen tapaan.

Molemmilla kiertotien suunnistustauluilla (A- ja B-tyyppi) voidaan osoittaa myös pysyvä kiertotien viitoitus tai tietyn ajoneuvoryhmän pysyvä ajoreitti satamiin ja muihin erityiskohteisiin.

Tilapäiset liikennejärjestelyt opastetaan yleensä erillisviitoituksella. Pysyvissä kiertoteissä kiertotien suunnistustaulu voi olla myös keltamusta lamelli F2-tyyppisessä suunnistustaulussa.

Kiertotien suunnistustaululla osoitettuun risteykseen merkitään ohituskielto sulkuviivalla.

Merkin sijoitus

Kiertotien suunnistustaulu sijoitetaan 50–200 metriä ennen liittymässä olevaa suunnistustaulua F1 tai F2. Ellei liittymässä ole varsinaista suunnistustaulua, kiertotien suunnistustaulu sijoitetaan varsinaisen suunnistustaulun tapaan.

Kiertotien viitoittamisesta on tarkemmin ohjeessa *Liikenne tietyömaalla – Tienrakennustyömaat*.

F5 KIERTOTIEOPASTUS



Mitat (mm): a x b

suuri	1500 x 1500
normaali	1000 x 1000
pieni	-

Yleistä

Merkillä F5 (kiertotieopastus) osoitetaan lyhyt kiertotie.

Merkin käyttö

Merkkiä käytetään vain silloin, kun liikenne joudutaan siirtämään työmaan takia ajoradan ulkopuolelle. Merkkiä käytetään yleensä tietyön yhteydessä, kun ajorata on kokonaan katkaistu ja kiertotie väistää tiettykohteen. Merkkiä ei käytetä, jos tilapäiset liikennejärjestelyt tehdään ajoradalla kaistoja kaventamalla, tällöin käytetään tilanteen mukaista merkkiä F7 (ajokaistaopastus).

Merkin sijoitus

Merkki sijoitetaan tien poikkileikkaukseen kuten varoitusmerkki.

Kiertotien viitoittamisesta on tarkemmin ohjeessa *Liikenne tietyömaalla – Tienrakennustyömaat*.

Säädökset

Merkkiä käytetään vain, kun liikenne joudutaan siirtämään alkuperäisen ajoradan ulkopuolelle. (VNa 37 §)

F6 AJOREITTIOPASTUS



Mitat (mm):

a x b

mitoitetaan
tapauskohtaisesti,
minimi kuitenkin

1000 x 1000

Yleistä

Merkillä F6 (ajoreittiopastus) ilmoitetaan ajoreitti siinä olevan nuolen suuntaan silloin, kun alueella on rajoitettu kääntymistä tai siellä on muuten poikkeuksellisia liikennejärjestelyjä.

Merkin käyttö

Merkkiä käytetään yleensä vain taajamien katuolosuhteissa. Merkissä voidaan pienoiskoossa olevalla liikennemerkkin kuvalla tai muuten havainnollisesti osoittaa, minkä vuoksi ajoreitti on poikkeuksellinen.

Merkin koko ja ulkonäkö suunnitellaan kuitenkin tapausta varten erikseen siten, että merkki on mahdollisimman havainnollinen ja helposti ymmärrettävä.

Kilvessä ei käytetä tien numeroita eikä tunnuksia. Kohteiden nimiä ei myöskään käytetä, vaan ne on tarvittaessa osoitettava muilla opastusmerkeillä.

Merkin sijoitus

Ajoreittiopastusmerkki sijoitetaan 20–200 metriä ennen liittymää olosuhteista, käytettävistä ajonopeuksista ja käytettävissä olevasta tilasta riippuen. Ajoreittiopastusmerkkiä ei kuitenkaan sijoiteta niin, että merkin ja opastettavan liittymän väliin jää liittymä, joka voi aiheuttaa väärinkäsityksiä. Merkki voidaan sijoittaa joko ajoradan sivuun tai sen yläpuolelle.

Säädökset

Merkillä ilmoitetaan ajoreitti siinä olevan nuolen suuntaan silloin, kun alueella on rajoitettu kääntymistä tai siellä muuten on poikkeuksellisia liikennejärjestelyjä. (TLL)

F7 AJOKAISTAOPASTUS

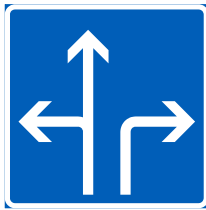

F7.1

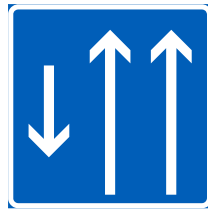

F7.2



F7.3

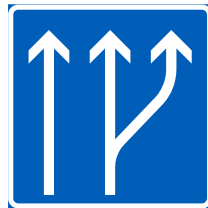

F7.4

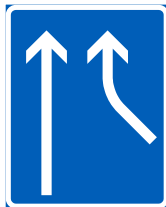

F7.5



F7.6

Mitat (mm): **b**

suuri	1800
normaali	1200
pieni	-

leveys **a** mitoitetaan tapauskohtaisesti

Yleistä

Merkillä F7 (ajokaistaopastus) osoitetaan ajokaistajärjestely merkkiä seuraavassa risteyksessä tai tienkohdassa, jonka ajokaistajärjestely poikkeaa tavanomaisesta. Merkin nuolikuviota sovelletaan tilanteen mukaan. Tilapäisissä liikennejärjestelyissä merkin pohjaväri on keltainen, nuolikuviot ja reunanauha mustat.

Merkin käyttö

Merkistä F7.1 käytetään 90 asteen nuolimallia tilanteissa, joissa ajonopeutta joudutaan oleellisesti hidastamaan. Merkkiä F7.1 käytetään 45 asteen nuolella, vain jos erkaneminen tapahtuu erillistä erkanemistietä nopeutta oleellisesti vähentämättä.

Merkin F7.1 sijaan voidaan käyttää merkkiä F3 (ajokaistakohtainen suunnistustaulu), tilanteissa, joissa on tarpeen esittää viitotuskohteita tai tien numeroita.

Merkkiä F7.2 käytetään tavallisesti tienkohdassa, jossa on ohituskaista. Mikäli ajosuunnat on erotettu keskikaiteella ei merkissä näytetä vastaantulevan suunnan nuolta. Ohituskaistan pituus esitetään merkin yhteydessä lisäkilvellä H3 (vaikutusalueen pituus).

Merkkiä F7.3 käytetään ennakkomerkkinä keskikaiteellisen ohituskaistatien tai keskikaiteellisen ohituskaistan alkaessa. Merkkiä käytetään myös kohdassa, jossa keskikaide on alkamassa mutta ohituskaista on vain vastakkaisella ajosuunnalla. Jos ohituskaista alkaa uudestaan välittömästi

Säädökset

Merkillä osoitetaan ajokaistajärjestely merkkiä seuraavassa risteyksessä tai tienkohdassa, jonka ajokaistajärjestely poikkeaa tavanomaisesta. Merkin nuolikuviota sovelletaan tilanteen mukaan. Tilapäisissä liikennejärjestelyissä merkin pohjaväri on keltainen. (TLL)

Merkissä osoitetaan ajokaistaopastus siitä tienkohdasta lähtien, johon merkki on sijoitettu. (VNa 37 §)

maantien liittymän jälkeen tai keskikaide katkeaa vain liittymän kohdalla, merkki F7.3 ei yleensä ole tarpeen. Tarkemmat ohjeet ohituskaistojen merkinnöistä on merkin F8 (ajokaistan päättymisen) yhteydessä kuvissa 119 ja 120.

Merkkiä F7.4 käytetään osoittamaan ennakkoon lisäkaistan alkaminen. Merkin yhteydessä voidaan käyttää lisäkilpeä H4 (etäisyys kohteeseen).

Merkkiä F7.5 käytetään pääsuunnalla ja merkkiä F7.6 liittyvällä suunnalla aina kun liittymistie nopealta rampilta jatkuu omana kaistanaan vähintään seuraavaan liittymään asti. Merkkejä F7.5 ja F7.6 käytetään vain tilanteissa, joissa pääsuunnan ajosuunnat on erotettu rakenteellisesti.

Käytettäessä päätiellä merkkiä F7.5, ei liittyvällä suunnalla käytetä merkkiä B5 (väistämisvelvollisuus risteyksessä) vaan merkkiä F7.6. Kuvassa 115 on esitetty ajokaistaopasteiden F7.5 ja F7.6 käyttöesimerkit 1+1 -kaistaisella kaksiajorataisella tiellä (esimerkki a) ja 2+2 -kaistaisella kaksiajorataisella tiellä (esimerkki b).

Merkin F7 versioita ei yleensä käytetä, kun risteykseen on pelkästään kääntymistä varten järjestetty ryhmittymiskaista tai risteyksessä on ryhmittymisen osoitettu ajoradan yläpuolisin merkein. Merkillä F7 ei voi korvata risteyksessä viitoitusohjeen mukaan tarpeellisia ajokaistan yläpuolisia merkkejä. Merkkiä F7 voidaan kuitenkin käyttää ajokaistan yläpuolisten ajokaistakohtaisten merkkien D1.3–D1.9 (pakollinen ajosuunta) tai F10–F12 (ajokaistan yläpuoliset viitat ja erkanemisviitta) ennakkomerkkinä, esimerkiksi jos suoraan menevien ajokaistojen lukumäärä vähenee risteyksessä.

Merkin nuolikuviota sovelletaan ajokaistajärjestelyjen mukaisesti. Merkissä olevien ajokaistojen kuvaavien nuolten lukumäärän

taulun alareunassa tulee vastata merkin kohdalla ajoradan poikkileikkauksessa olevien ajokaistojen lukumäärää. Merkissä esitetään myös vastakkaisen suunnan ajokaistoja kuvaavat nuolet, jos suuntia ei ole erotettu rakenteellisesti.

Maanteilla käytetään yleensä suurikokoista 180 cm korkeaa merkkiä. Taajamissa ja muuallakin ahtaissa kohdissa voidaan käyttää normaalikokoista, 120 cm korkeaa merkkiä.

Merkin sijoitus

Merkki sijoitetaan sellaiseen tienkohtaan, että tienkäyttäjä saa riittävän ajoissa tiedon poikkeuksellisesta ajokaistajärjestelystä. Merkin kohdalla tulee kaistojen määrän vastata taulun alareunassa esitettyä tielannetta.

Merkki F7.2 sijoitetaan poikkeuksellisen ajokaistajärjestelyn kohdalle yleensä molempia ajosuuntia varten. Ohituskaistan alkupäässä merkki F7.2 varustettuna lisäkilvellä H3 (vaikutusalueen pituus) sijoitetaan ohituskaistan alkukiilan loppukohtaan tien oikealle puolelle. Jos ohituskaista ei ole keskikaiteellinen, sijoitetaan merkki myös vasemmalle puolelle. Ohituskaistasta vastakkaiselle liikennesuunnalle ilmoittava merkki sijoitetaan kohtaan, jossa ohituskaistan loppukiila alkaa. Ohituskaistan järjestelyjä on käsitelty tarkemmin merkin F8 (ajokaistan päättymisen) yhteydessä.

Ajokaistaopastuksen merkit F7.5 ja F7.6 sijoitetaan sekä pää-, että liittymistiellä aina ajoradan oikealle puolelle. Useampikaistaisella liittymistiellä sijoitetaan merkki F7.6 lisäksi ajoradan vasemmalle puolelle. Useampikaistaisella päätiellä voidaan merkki F7.5 sijoittaa tarvittaessa myös vasemmalle puolelle.

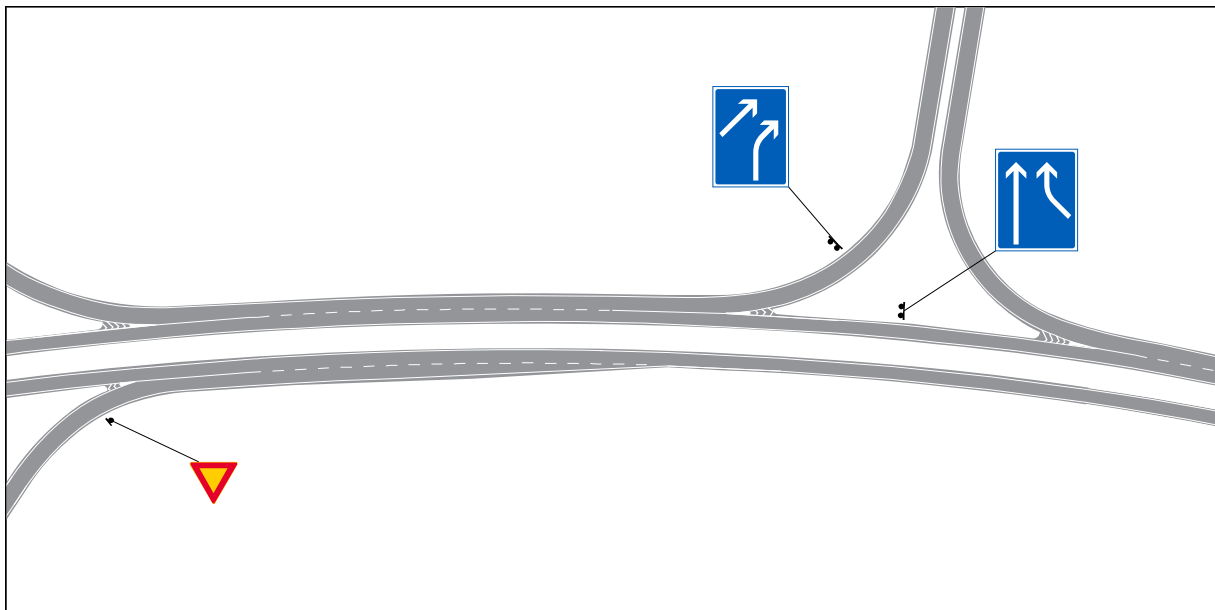

a. Merkkien F7.5 ja F7.6 käyttö 1+1 -kaistaisella kaksiajorataisella tiellä.

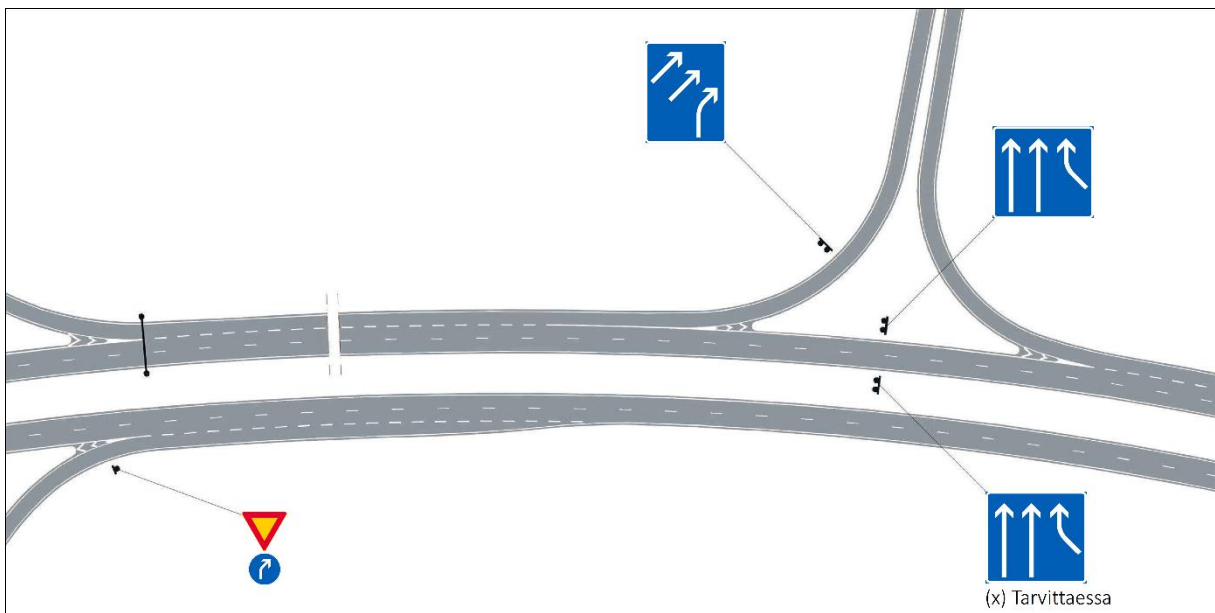

b. Merkkien F7.5 ja F7.6 käyttö 2+2 -kaistaisella kaksiajorataisella tiellä.

Kuva 115. Ajokaistaopasteiden F7.5 ja F7.6 sijoitusesimerkit.

F8 AJOKAISTAN PÄÄTTYMINEN



F8.1

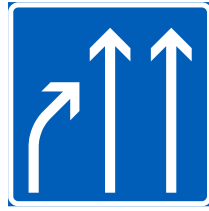

F8.2

Mitat (mm): **b**

suuri	1800
normaali	1200
pieni	-

leveys **a** mitoitetaan tapauskohtaisesti

Yleistä

Merkillä F8 (ajokaistan päättyminen) osoitetaan ajokaistan päättyminen. Merkin nuolikuviota sovelletaan tilanteen mukaan.

Merkin käyttö

Merkkiä käytetään, kun ajokaistojen lukumäärä vähenee. Yksiajorataisella tiellä merkkiä käytetään osoittamaan esimerkiksi ohituskaistan päättymistä. Tarkemmat ohjeet merkin käytöstä ohituskaistoilla on esitetty kuvissa 119 ja 120.

Ajokaistan päättymistä osoittavaa merkkiä voidaan käyttää kaksiajorataisella tiellä myös silloin, kun ajokaistoja suljetaan työs-kentelyn ajaksi. Tilapäisissä liikennejärjestelyissä käytetään kuvan 116 mukaista pohjavärieltään keltaista merkkiä.

Merkkiä voidaan lisäkilvellä H4 (etäisyys kohteeseen) varustettuna käyttää ennakkomerkinä. Ennakkomerkkiä käytetään aina moottori- ja moottoriliikenneteillä, ja muilla teillä, jos nopeusrajoitus on enemmän kuin 60 km/h.

Maanteilla käytetään suurikokoista 180 cm korkeaa ajokaistan päättymismerkkiä. Taa-jamaolosuhteissa ja muuallakin, jos suurikokoisen merkin sijoittaminen on rakenteellisesti mahdotonta, voidaan käyttää merkkiä, jonka korkeus on 120 cm. Jos ajoradan vasemmalle puolelle joudutaan rakenteellisista syistä (esimerkiksi keskikaitteen vuoksi) sijoittamaan normaalikokoinen merkki, käytetään ajoradan oikealla puolella kuitenkin suurikokoista merkkiä.

Tilanteessa, jossa kaksi kaistaa vähenee yhdeksi ja kaistojen käyttö halutaan hyödyntää loppuun asti, voidaan harkita merkin F8.1 sijaan merkin E30 (ajokaistojen yhdistyminen) käyttöä.



Kuva 116. Tilapäisissä liikennejärjestelyissä osoitetaan ajokaistan päättyminen pohjavärieltään keltaisella merkillä F8.

Säädökset

Merkin nuolikuviota sovelletaan tilanteen mukaan. Tilapäisissä liikennejärjestelyissä merkin pohjaväri on keltainen. (TLL)

Merkkiä voidaan käyttää ennakkomerkinä varustettuna lisäkilvellä H4. (VNa 37 §)

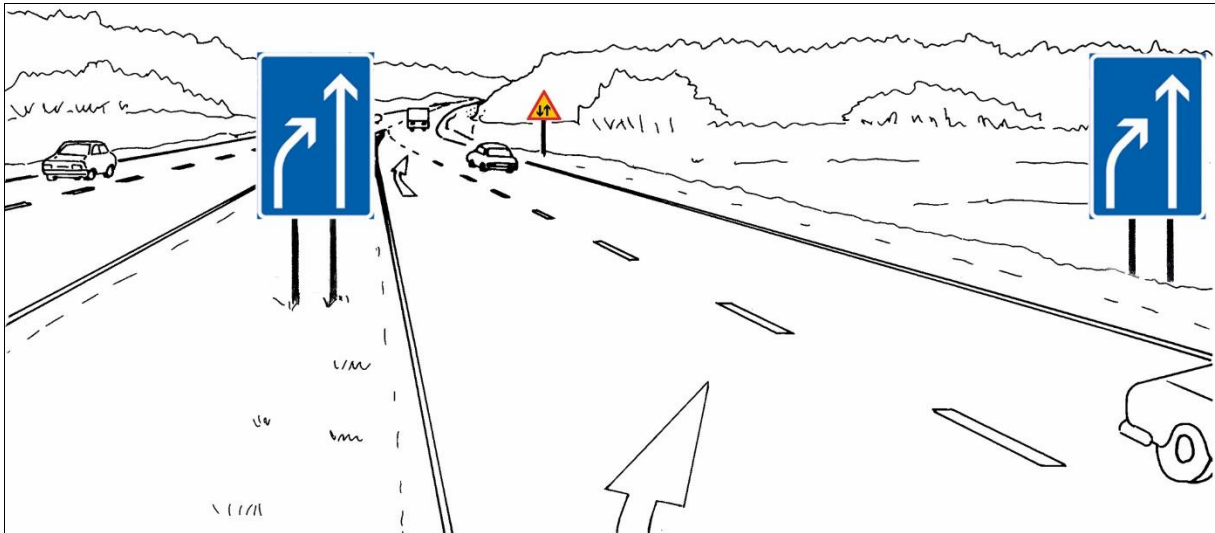

Kuva 117. Ajokaistan päättymistä osoittavaa merkkiä F8 käytetään, kun ajokaistojen lukumäärä vähenee.

Merkin sijoitus

Merkki sijoitetaan sellaiseen tienkohtaan, että tienkäyttäjä saa riittävän ajoissa tiedon ajokaistan päättymisestä. Ohituskaistalla merkki sijoitetaan kohtaan, jossa ajokaistan kapeneminen alkaa.

Merkki sijoitetaan ajoradan molemmille puolille. Keskikaiteellisella 2+2 -kaistaisella tiellä vasemmanpuoleinen merkki sijoitetaan keskikaiteeseen.



a. Tekstillinen merkki
"Ohituskaistan alkuun 3 km".



b. Tekstillinen merkki
"2+2 -kaistaisen tien alkuun 3 km".

Kuva 118. Esimerkkejä tekstillisistä merkeistä.

Liikenteenohjaus ohituskaistoilla

Ohituskaistojen avulla pyritään ensisijaisesti parantamaan tien liikennöitävyyttä. Ohituskaistat voivat olla yksittäisinä jyrkissä tai pitkissä nousuissa tai tiejaksolla järjestelmällisesti tietyin välein taikka jatkuvana ohituskaistatienä. Ohituskaistojen kohdalla vastakkaisten ajosuuntien välillä on joko kaksoissulkuviiva tai kaide. Ohituskaistan alkamisesta voidaan ilmoittaa kuvan 118 esimerkin a mukaisella tekstillisellä merkillä "Ohituskaistan alkuun 3 km". Kuvan 118 esimerkin b mukaista tekstillistä merkkiä käytetään ilmoittamaan ennakkoon 2+2 -kaistaisen tien alkamisesta.

Ohituskaista, jossa ajosuuntien välissä on kaksoissulkuviiva

Kuvan 119 esimerkissä a on esitetty sulkuviivoilla erotetun ohituskaistan merkintäperiaate. Ohituskaistan täysleveän osuuden alkuun sijoitetaan ajoradan molemmille puolille merkki F7.2 (ajokaistaopastus) varustettuna lisäkilvellä H3 (vaikutusalueen pituus). Merkki toistetaan ohituskaistan puolivälissä, jos ohituskaistan pituus on yli 1,5 km. Myös toistomerkin yhteydessä käytetään lisäkilpeä H3, jossa ilmoitetaan jäljellä olevan ohituskaistan pituus mitattuna ohituskaistan loppukiilan alkuun.

Vastakkaiselle liikennesuunnalle ohituskaista osoitetaan merkillä F7.2 ja lisäkilvellä H3. Mikäli tässäkin ajosuunnassa on useampi kuin yksi kaista, sijoitetaan merkki lisäksi ajoradan vasemmalle puolelle.

Ohituskaistan päättyminen osoitetaan merkillä F8.1 (ajokaistan päättyminen) ja tiemerkinä ajokaistan päättymisnuolilla. Merkki F8.1 sijoitetaan ajoradan molemmille puolille loppukiilan alkuun. Merkkiä käytetään myös ennakkomerkkinä varustettuna lisäkilvellä H4 (etäisyys kohteeseen). Lisäkilvessä ilmoitettava etäisyys on yleensä 400 m.

Ohituskaista, jossa ajosuuntien välissä on kaide

Kuvan 119 esimerkissä b on esitetty kaiteella erotetun ohituskaistan merkintäperiaate. Kaiteen alkamisesta ilmoitetaan merkillä F7.3 (ajokaistaopastus) varustettuna lisäkilvellä H4 (etäisyys kohteeseen). Merkki sijoitetaan noin 400 metriä ennen kaiteen alkamista. Merkkiä käytetään myös kohdassa, jossa keskikaide on alkamassa mutta ohituskaista on vain vastakkaisella ajosuunnalla. Jos ohituskaista alkaa uudelleen välittömästi maantien liittymän jälkeen tai keskikaide katkeaa vain liittymän kohdalla, merkki F7.3 ei yleensä ole tarpeen.

Ohituskaistan alkamis- ja päättymiskohdassa kaidelinjan päähän sijoitetaan merkki D3.1 (liikenteen jakaja) varustettuna merkillä I10 (liikennemerkkipylvään tehostamismerkki). Ohituskaistaosuudella käytetään reunapaaluja, jolloin vasemmanpuoleinen reunapaalu tai sen korvaava heijastin sijoitetaan kaiteeseen.

Ohituskaistan alkamisesta ilmoitetaan merkillä F7.2 (ajokaistaopastus) varustettuna lisäkilvellä H3 (vaikutusalueen pituus). Merkki sijoitetaan ohituskaistan täysleveän osuuden alkuun. Merkki sijoitetaan yleensä vain ajoradan oikealle puolelle.

Ohituskaistan päättyminen osoitetaan merkillä F8.1 (ajokaistan päättyminen) ja tiemerkinä ajokaistan päättymisnuolilla. Merkki F8.1 sijoitetaan ajoradan molemmille puolille loppukiilan alkuun. Merkkiä käytetään myös ennakkomerkkinä varustettuna lisäkilvellä H4 (etäisyys kohteeseen). Lisäkilvessä ilmoitettava etäisyys on yleensä 400 m.

2+1-kaistaisella ohituskaistaosuudella vasemmanpuoleinen merkki F8.1. sijoitetaan ajoradan vasemmalle puolelle ja kuvan 120 mukaisessa 2+2-kaistaisella ohituskaistalla keskikaiteeseen. Keskikaiteeseen sijoitettu merkki voi olla normaalikokoinen, jos suurikokoista merkkiä ei ole mahdollista sijoittaa kaistojen väliseen tilaan. Tällöin käytetään ajoradan oikealla puolella kuitenkin suurikokoista merkkiä.

Kaiteen päättymisen jälkeen sijoitetaan merkki A5 (kaksisuuntainen liikenne) ajoradan oikealle puolelle.

Ohituskaistoilla käytettävät tiemerkinnot on esitetty tarkemmin ohjeessa *Tiemerkintöjen suunnittelu* ja ohituskaistojen yleiset suunnitteluperiaatteet ohjeessa *Ohituskaistojen suunnittelu*.

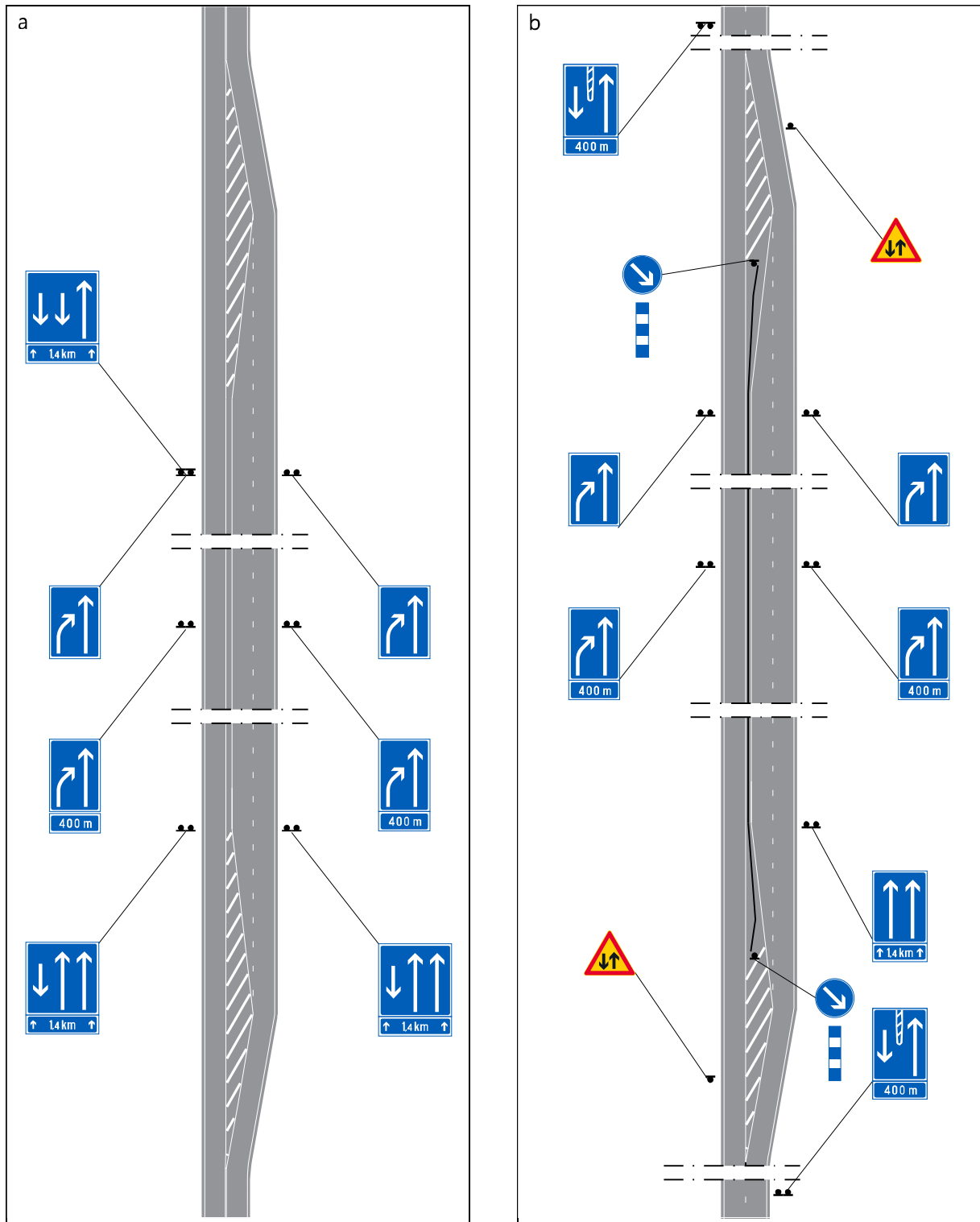

Kuva 119. 2+1 -ajokaistaisen ohituskaistan merkintäperiaate. Kuvassa a ajosuuntien välissä on kaksoissulkuviiva ja kuvassa b ajosuuntien välissä on kaide.

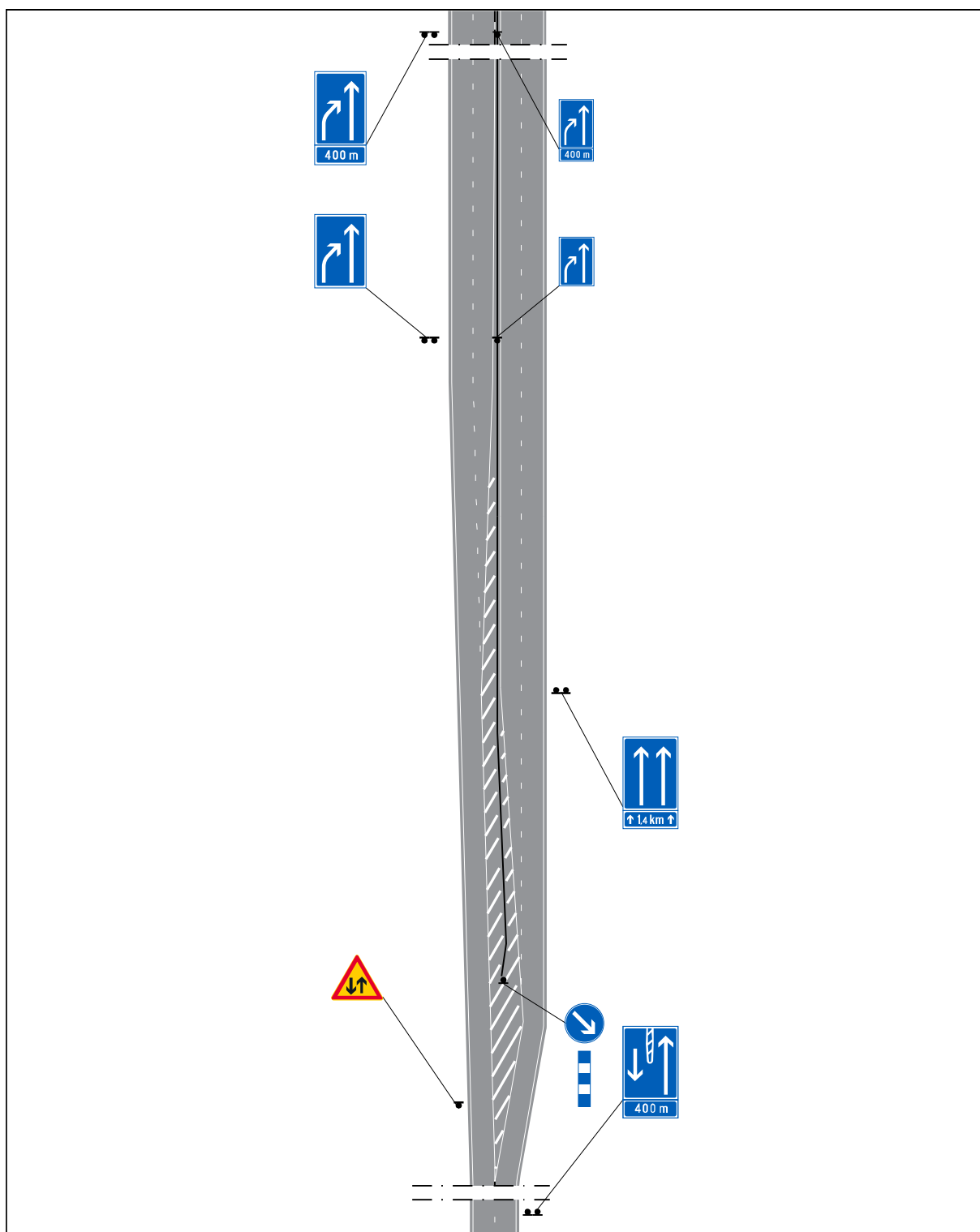

Kuva 120. 2+2 -ajokaistaisen ohituskaistan merkintäperiaate.

F9 VIITOITUKSEN KOONTIMERKKI



Mitat (mm):

mitoitetaan
tapauskohtaisesti

Yleistä

Merkillä F9 (viitoituksen koontimerkki) osoitetaan viitoituskohde, joka on saavutettavissa seuraamalla merkin alaosassa esitettyä viitoituskohdetta, tien numeroa tai liikennemerkkiä.

Merkin käyttö

Merkkiä käytetään, kun yläosan puhe-
kuplassa esitettyä kohdenimeä ei ole käytetty opastuksessa vaan kohde on saavutettavissa seuraamalla alaosassa esitettyä viitoituskohdetta.

Kohteen nimen sijasta seurattava viitoituskohde voi myös olla tien numero tai liikennemerkki, esimerkiksi lentoaseman tai sataman tunnus.

Merkin pohjaväri voi olla sininen tai valkoinen. Käytettävät väriyhdistelmät ovat sininen-sininen, sininen-valkoinen ja valkoinen-valkoinen. Merkillä ei viitoiteta moottori- tai moottoriliikennetien suuntaista kohdetta.

Merkin sijoitus

Merkki sijoitetaan noin 200–500 m ennen tieverkon suunnistustaulua. Valmistavaa suunnistustaulua käytettäessä merkki sijoitetaan valmistavan ja varsinaisen suunnistustaulun väliin.

Merkin käytöstä on tarkemmin ohjeessa *Tieliikenteen viitoituksen suunnittelu*.

Säädökset

Merkillä osoitetaan viitoituskohteita, jotka ovat saavutettavissa seuraamalla merkin alaosassa esitettyä viitoituskohdetta, tiennumeroa tai liikennemerkkiä. Väriihin sovelletaan, mitä merkeistä F1–F3 säädetään. (TLL)

F10 AJOKAISTAN YLÄPUOLINEN VIITTA



Mitat (mm):

mitoitetaan
tapauskohtaisesti

F11 AJOKAISTAN YLÄPUOLINEN VIITTA



Mitat (mm):

mitoitetaan
tapauskohtaisesti

F12 AJOKAISTAN YLÄPUOLINEN ERKANEMISVIITTA



Mitat (mm):

mitoitetaan
tapauskohtaisesti

Yleistä

Ajokaistan yläpuolisilla viitoilla F10 (A-tyyppi) ja F11 (B-tyyppi) sekä erkanemisviitalla F12 (A-tyyppi) osoitetaan liikennesuunta, jolle kyseinen ajokaista on tarkoitettu, ja tarvittaessa useammat tällaiset ajokaistat ja liikennesuunnat.

A-tyypin viitat, F10 ja F12 sijoitetaan samaan portaaliin. Merkkejä F11 (B-tyyppi) ja F12 (A-tyyppi) ei koskaan sijoiteta samaan portaaliin.

Säädökset

Merkit F10–F12. Merkillä osoitetaan liikennesuunta, jolle ajokaista on tarkoitettu, ja tarvittaessa useammat tällaiset ajokaistat ja liikennesuunnat. Värihin sovelletaan, mitä merkeistä F1–F3 säädetään.

Merkki sijoitetaan ajokaistan yläpuolelle. (TLL)

Merkit F10–F11. Mikäli ajoradassa on käytetty tiemerkintää M1, tulee merkissä käytettävän nuolikuvion vastata

Merkkien käyttö

Ajokaistan yläpuolisia viittoja käytetään ajokaistakohtaiseen opastukseen vilkasliikenteisillä teillä, jos liittymässä on ryhmitymiskaistoja. Merkkejä käytetään, kun kaistoja on ajosuunnassa vähintään kaksi.

Merkkiä F12 (ajokaistan yläpuolinen erkanemisviitta) käytetään merkin F10 (ajokaistan yläpuolinen viitta) sijaan erkanemiskaistalla, kun liittymässä on erillinen erkanemistie siten, että erkaneminen voi tapahtua nopeutta oleellisesti vähentämättä.

tiemerkintää ajokaistakohtaisesti. Merkillä ei saa osoittaa tieliikennelain yleisistä säännöksistä poikkeavaa ryhmittymistä, ellei sitä ole osoitettu tiemerkinnällä M1.

Merkki F12. Merkkiä käytetään, kun risteyksessä on kääntyville järjestetty erityinen erkanemistie siten, että erkaneminen ei edellytä nopeuden oleellista vähentämistä.

(VNa 37 §)

Erkenemiskohdassa käytetään merkin F12 yhteydessä aina merkkiä I11 (erkanemismerkki) kuvan 121 mukaisesti.

Merkeillä F10 ja F11 osoitetuilla kääntymiskaistoilla käytetään erkanemiskohdassa merkkiä D3 (liikenteenjakaja) kuvan 122 ta-paan.

Maanteilla A-tyyppin yläpuolisissa viitoissa (F10) ja erkanemisviitoissa (F12) pääsääntöisesti käytettävä tekstikoko on 300 mm. B-tyyppin viittoja (F11) käytetään taajamissa ja katumaisessa ympäristössä, missä käytettävä tekstikoko on pääsääntöisesti 200 mm.

Merkeissä esitetään viitoituskohteen nimi, nuolikuviolla kohteen suunta ja tien numerot. Lisäksi merkeissä voidaan käyttää tunnuksia F37–F51 (opastusmerkeissä käytettävät tunnuksot, mm. moottoritien tunnus, lentoasema, pysäköinti ja keskusta) sekä G9 (ensiapu).

Jos jollakin ajokaistalla ei ole viitoituskohtetta, merkissä voidaan esittää pelkkä nuolikuviota. Yläpuolisessa erkanemisviitassa F12 nuolikuviosta on käytössä vain yksi koko.

Ajokaistan yläpuolisessa viitassa voidaan käyttää kielto- ja rajoitusmerkkejä, kun on tarpeen antaa ennakkotieto jollakin liittymästä lähtevällä tiellä olevasta ajokiellostä, läpiajorajoituksesta tai muusta vastaavasta kiellosta tai rajoituksesta.

Pelkällä nuolikuviolla varustettua ajokaistan yläpuolista viittaa voidaan käyttää liittymän jälkeen esimerkiksi vastakkaisen ajosuunnan merkeille tarkoitettuun portaalii kiinnitettynä. Merkki osoittaa ajokaistan tai ajokaistojen paikan liittymässä suoraan jatkavalle tai liittyvältä tieltä tulevalle autoilijalle.

Tieliikennelain yleisistä säännöksistä poikkeava ryhmittäminen on aina osoitettava ajokaistanuolin ja yläpuolisissa viitoissa käytettävän nuolikuviota on vastattava tie-merkintöjä.

Yläpuolisten viittojen yhteydessä ei käytetä merkkejä D1.3–D1.9 (pakollinen ajosuunta ajokaistakohtaisena).

Ajokaistan yläpuolisia viittoja käytettäessä jätetään vastaavien suuntien viitat pois (F13 tienviitta). Ajokaistan yläpuolista erkanemisviittaa F12 ei käytetä yhtä aikaa vastaavan suunnan erkanemisviitan F14 kanssa.

Yläpuolisen viitan tyyppi ei suoraan määrää käytettävän suunnistustaulun tyyppiä. Sekä F10 että F11 yläpuolisten viittojen yhteydessä voidaan edeltävinä suunnistustauluina käyttää A- tai B-tyyppin suunnistustauluja (F1 ja F2).

Kun erkanemiskaistalla käytetään ajokaistan yläpuolista erkanemisviittaa F12, edeltävinä suunnistustauluina käytetään merkkejä F1.3 tai F2.3.

Ajokaistan yläpuolisia viittoja (F10 ja F11) voidaan käyttää liikenteenohjaukseen myös tulliasemilla ja rajanylityspaikoilla erikoismerkkeinä. Erikoismerkkien käytöstä on tarkemmin merkin I18 (yleinen nopeusrajoitus) yhteydessä.

Merkkien sijoitus

Merkit sijoitetaan ajokaistan yläpuolelle. F10 (A-tyyppin yläpuolinen viitta) sijoitetaan tien poikkileikkauksessa siten, että merkissä oleva nuoli tulee ajokaistan keskikohdalle. F11 (B-tyyppin yläpuolinen viitta) ja F12 (A-tyyppin yläpuolinen erkanemisviitta) sijoitetaan keskeisesti ajokaistan yläpuolelle.

Ajokaistan yläpuoliset viitat sijoitetaan kohtaan, jossa ajokaistat ovat täysleiviä. Sijoituskohta on yleensä ryhmittymiskaistan hidastusosan puoliväli tai viimeisen kolmanneksen alku. Jos liittymässä on useita ryhmittymiskaistoja, lyhin ryhmittymiskaista määrää merkin paikan. Sijoituksessa tulee ottaa huomioon valaisinpylväät, ohjeessa *Liikennemerkkien rakenne ja pystytys* esitetyn mukaisesti.

Taajamien liikennevaloliittymissä tai tilanteissa, joissa on lyhyet liittymäväliä, voidaan tapauskohtaisesti yläpuoliset opasteet ja liikennevalot sijoittaa samaan portaaliin. Yhteiskäyttörakenteita tievalaistuksen kanssa tulee välttää.

Ajokaistan yläpuolisten viittojen käyttöä ja sijoitusta on käsitelty tarkemmin ohjeessa *Tieliikenteen viitoituksen suunnittelu*.

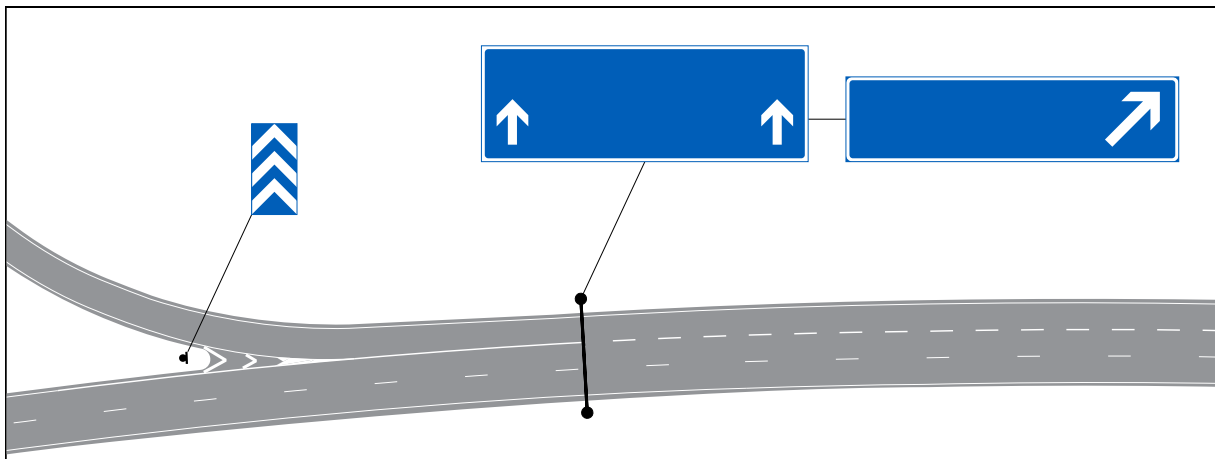

Kuva 121. Merkin F12 (ajokaistan yläpuolinen erkanemisviitta) yhteydessä käytetään erkanemiskohdassa merkkiä I11 (erkanemismerkki).

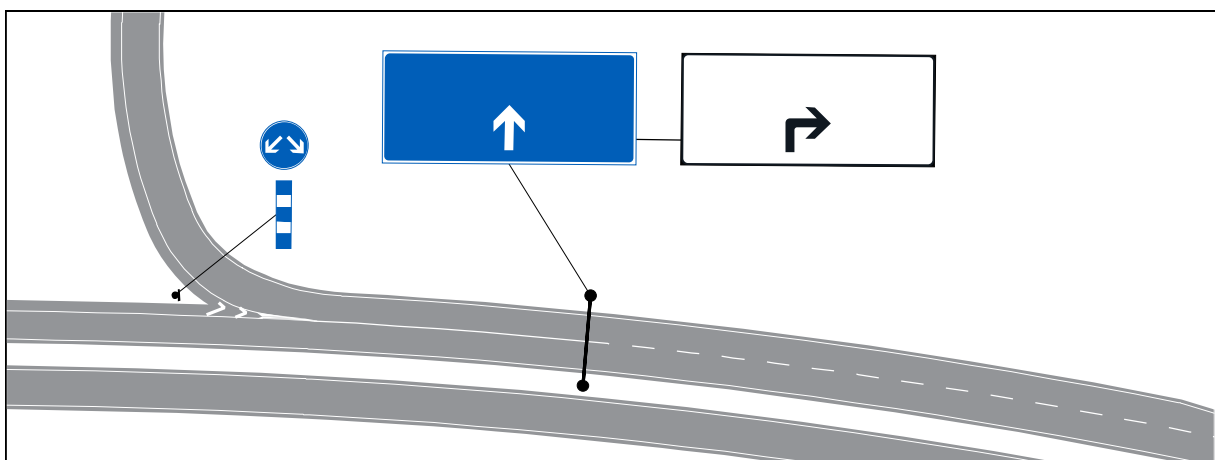

Kuva 122. Merkin F10 (ajokaistan yläpuolinen viitta) yhteydessä käytetään erkanemiskohdassa merkkiä D3 (liikenteenjakaja).

F13 TIENVIITTA



Mitat (mm):

mitoitetaan
tapauskohtaisesti

Yleistä

Merkillä F13 (tienviitta) osoitetaan liittymässä erkanevan tien suunta ja viitoituskohde.

Merkin käyttö

Merkkiä käytetään maanteiden ja muiden tärkeimpien liikenneväylien viitoitukseen.

Tienviitassa esitetään viitoitettavan kohteen nimi ja yleensä etäisyys kohteeseen. Kussakin tienviitassa esitetään vain yksi viitoituskohde. Kaikki edeltävässä suunnistustaulussa esitetyt kohteet esitetään myös viitoissa.

Samaan pystytystelineeseen sijoitetaan yleensä enintään kolme tienviittoa. Jos viitoja on enemmän, niin vasemmalle ja oikealle osoittavat viitat sijoitetaan eri telineisiin. Kolmihaaraliittymässä sivutien suuntaan voidaan viitoittaa enintään kolme kohdetta ja eritasoliittymässä erkanevaan suuntaan enintään neljä.

Tienviitan kantaan voidaan lisätä kuvan 123 tapaan tunnuksia F37–F51 (opastusmerkeissä käytettävät tunnuksot, mm. moottoritien tunnus, lentoasema, pysäköinti ja keskusta) sekä G9 (ensiapu) tai tien numero, erityisesti jos liittymää ei edellä suunnistustaulu. Keskustatunnus sijoitetaan kuitenkin aina viitoituskohteen eteen. Jos tien numeroita on useita, voidaan ne esittää omassa viitassaan.

Tienviitassa voidaan esittää etäisyys kilometrin tarkkuudella kohteen keskusta. Etäisyys kohteeseen esitetään vain, jos etäisyys on suurempi kuin 1,5 km. Pienin tienviitassa esitettävä etäisyys voi olla 2 km, etäisyys esitetään aina kokonaislukuina. Jos etäisyys kohteeseen esitetään, se esitetään kaikissa viittaryhmän viitoissa. Etäisyydet voidaan jättää pois liittymissä, joissa tienkäyttäjille jaettavan tiedon määrä on suuri. Etäisyydet esitetään tällöin liittymän jälkeisissä etäisyydestauluissa.

Moottori- ja moottoriliikennetien suuntaan osoittava viitta on pohjaväriään vihreä. Viitassa osoitetaan moottori- tai moottoriliikennetien viitoituskohde. Tunnuksia F37 (moottoritien tunnus) ja F38 (moottoriliikennetien tunnus) käytetään ainoastaan liittymässä, josta moottori- tai moottoriliikennetielle käännytään.

Säädökset

Merkit F13–F14. Väreihin sovelletaan, mitä merkeistä F1–F3 säädetään. (TLL)

Merkki sijoitetaan tien reunaan tai korokkeelle risteykseen tai sen välittömään läheisyyteen. (VNa 37 §)



Kuva 123. Tunnukset F35 (opastus numeron tarkoittamalle tielle) ja G9 (ensiapu) yhdistettynä tienviitteen.

Taajamassa sijaitsevan kohteen opastuksessa viitan pohjaväri on valkoinen. Taajaman sisäisiä viitoituskohteita ovat keskustat, kaupunginosat, aluekeskukset ja erityiskohteet. Liittymässä, joissa ei käytetä suunnistustaulua, voidaan viitan kannassa esittää ennakkoon tien tunnus F35 (opastus numeron tarkoittamalle tielle) sinivärisellä pohjalla, jos se on taajaman ulosmenoviitoituksen tai viitoituksen jatkuvuuden kannalta tarpeen.

Yksityisen tien suuntaan viitoitetaan viitalla, jonka pohjaväri on musta. Yksityisillä teillä käytetään ensisijaisesti osoitejärjestelmän mukaisia tiennimikiilpiä. Pohjaväritään mustaa viittaa voidaan käyttää maantien ja yksityisen tien liittymässä, jos yksityinen tie on liikenteen kannalta merkityksellinen ja yleinen liikenne on sallittu eikä yksityisen tien varrella sijaitsevan viitoituskohteen nimi selviä tiennimikilvestä.

Yksityisen tien suuntaan pohjaväritään mustassa tienviitassa esitetään kohteen nimi ja yleensä etäisyys kohteeseen. Viitoituskohteena käytetään tällöin yleensä kylän tai alueen nimeä. Viitan kannassa ei käytetä mitään tunnuksia. Yksityisen tien suuntaan voi olla samassa liittymässä korkeintaan kaksi viittaa. Käytettävä tekstikoko on yleensä pienempi kuin muissa tienviitoissa, enintään 150 mm. Yksityisen tien

suuntaan viitoitettu kohde ei vaadi päätiellä suunnistustaulun käyttöä. Jos liittymässä on muista erkanemissuunnista johdun käytössä suunnistustaulu, esitetään siinä mustapohjaisena myös yksityisen tien suuntaan viitoitettu kohde. Tienviittaa ei voida käyttää yksityisen tien suuntaan, jos liikennettä yksityisellä tiellä on rajoitettu.

Pohjaväritään keltaista tienviittaa käytetään tilapäisesti osoittamaan kiertotien suunta ja viitoituskohde. Pohjaväritään keltaista tienviittaa käytetään kiertoteiden opastuksessa, jos kohteen nimi on tarpeen esittää. Pohjaväritään keltaisessa tienviitassa voidaan esittää viitoituskohteen lisäksi tarvittavat tunnukset keltaisella pohjaväriellä. Moottori- ja moottoriliikenneteiden kohteet ja tunnukset sekä kaikki tien numerot esitetään kuitenkin aina vihreäpohjaisissa viitoissa omilla väreillään.

Pohjaväritään keltaista tienviittaa voidaan käyttää myös pysyvänä kiertotien opastuksena erityiskohteeseen, esimerkiksi satamaan tai pysyvän erikoiskuljetusreitien opastuksessa.

Merkin sijoitus

Tienviitta sijoitetaan liittymään tai sen välittömään läheisyyteen siten, että se näkyy vain sille suunnalle, jolle se on tarkoitettu. Viitta sijoitetaan niin, ettei liittymässä oleva ajoneuvo peitä viittaa eikä viitta haitallisesti rajoita näkemää liittymässä.

Pohjaväritään mustan tienviitan sijoituksessa noudatetaan soveltuvin osin tienviitan sijoittamisesta annettuja ohjeita.

Tienviitan käyttöä ja sijoitusta on käsitelty tarkemmin ohjeessa *Tieliikenteen viitoituksen suunnittelu*.

F14 ERKANEMISVIITTA



Mitat (mm):

mitoitetaan
tapauskohtaisesti

Yleistä

Merkillä F14 (erkanemisviitta) osoitetaan liittymässä erkanevan tien suunta ja viitoituskohte.

Merkin käyttö

Merkkiä käytetään, kun liittymässä on erkanevaan suuntaan erillinen erkanemistie siten, että erkaneminen ei edellytä nopeuden oleellista vähentämistä.

Merkissä esitetään erkanevan suunnan viitoituskohte, mutta ei etäisyyttä siihen. Erkanemisviitassa esitetään vain yksi nuoli, kohteiden lukumäärästä riippumatta.

Erkanemisviitassa esitetään samat tien numerot ja muut tunnuksat kuin sitä edeltävässä suunnistustaulussa.

Erkanemisviitan yhteydessä käytetään erkanemiskohdassa aina erkanemismerkkiä I11, kuvan 124 mukaisesti. Erkanemisviittaa F14 ei yleensä käytetä, jos erkanemiskohdassa on käytetty ajokaistan yläpuolista erkanemisviittaa F12. Erkanemisviittaa F14 edeltävänä suunnistustauluna käytetään merkkejä F1.3 tai F2.3.

Merkin sijoitus

Erkanemisviitta sijoitetaan tien reunaan erkanemistien kiilan alkuun.

Erkanemisviitan käyttöä ja sijoitusta on käsitelty tarkemmin ohjeessa *Tieliikenteen viitoituksen suunnittelu*.

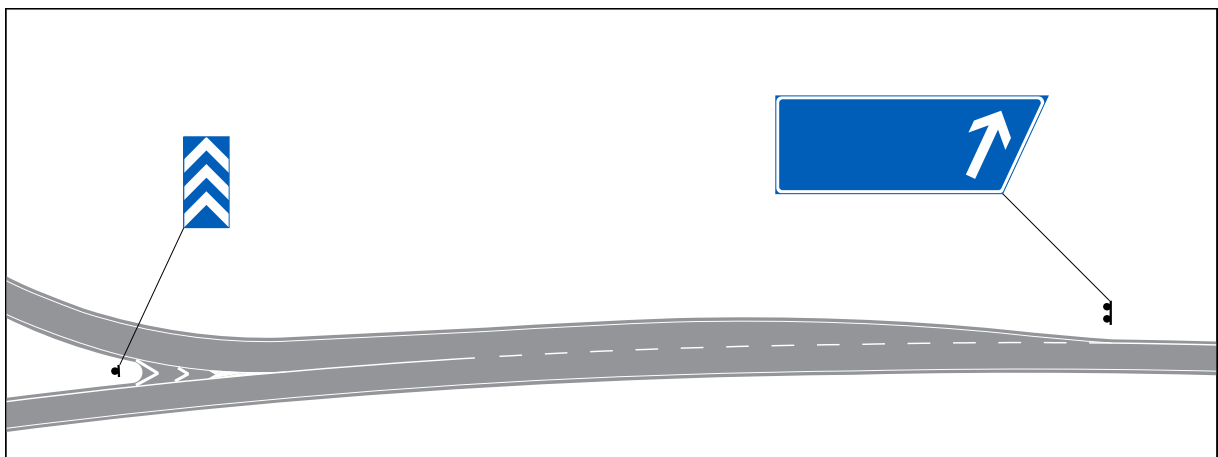

Kuva 124. Erkanemisviitan F14 ja erkanemismerkin I11 käyttö.

Säädökset

Merkit F13–F14. Väreihin sovelletaan, mitä merkeistä F1–F3 säädetään. (TLL)

Merkkiä käytetään, kun risteyksessä on kääntyville järjestetty erityinen erkanemistie siten, että erkaneminen ei edellytä nopeuden oleellista vähentämistä. (VNa 37 §)

F15 KIERTOTIEN VIITTA



Mitat (mm):	a x b
suuri	1800 x 480
normaali	1200 x 320
pieni	900 x 240

Yleistä

Merkillä F15 (kiertotien viitta) osoitetaan kiertotien suunta vain tilapäisillä kiertoteillä.

Merkin käyttö

Merkkiä käytetään, kun on tarpeen ohjata liikenne tilapäisesti kiertotielle. Tekstillinen kiertotien viitta on pohjaväritään keltainen tienviitta F13.

Tarkempia ohjeita kiertoteiden viitoituksesta ja kiertotien viitan käytöstä on ohjesarjassa *Liikenne tietyömaalla*.

Merkin sijoitus

Kiertotien viitta sijoitetaan kuten normaali tienviitta.

F16 OSOITEVIITTA



Yleistä

Merkillä F16 (osoiteviitta) opastetaan tiekäyttäjä yksittäiskohteeseen, jolle on oma liittymä maantieltä tai maantieltä yksityisen tien tai kadun suuntaan.

Merkin käyttö

Merkkiä käytetään yleensä yrityksen tai opastettavan kohteen toimijan hakemuksen perusteella myönnetyn luvan mukaisesti. Pirkanmaan ELY-keskus myöntää merkin käyttöluvut maanteille valtakunnallisesti. Merkkiä voidaan ELY-keskuksen harkinnan mukaan käyttää osoittamaan pistemäistä kohdetta. Etäisyyttä kohteeseen ei yleensä ilmoiteta. Viitoitettavia kohteita taajamassa ovat esimerkiksi yleisön kannalta tärkeimmät virastot ja laitokset sekä runsaasti liikennettä aiheuttavat teollisuus- ja liikelaitokset. Merkin kannassa voidaan käyttää kunnan vaakunaa tai muita tunnuksia, esimerkiksi yritysten liike-merkkejä.

Palvelukohteiden opastukseen käytetään pohjaväriältään ruskeaa palvelukohteen osoiteviittoa G4.

Taajamien ulkopuolella osoiteviittoa voidaan käyttää opastamaan myös muihin kohteisiin. Merkkiä käytetään yleensä vain lähiopastukseen.

Mitat (mm):

mitoitetaan
tapauskohtaisesti

Osoiteviittoa ei käytetä, jos samaan kohteeseen on opastettu yksityisen tien suuntaan mustapohjaisella tienviitalla.

Merkillä ei opasteta maantien suuntaan.

Samassa liittymässä voi olla korkeintaan viisi osoiteviittoa samaan suuntaan. Jos viitoitettavia kohteita on enemmän, viitoitettavalle tielle tai alueelle annetaan nimi, joka osoitetaan yhdellä tienviitalla.

Liittymän läheisyyteen, liittyvän tien puolelle voidaan tällöin pystyttää tiedotustauluna käytettävä tekstillinen merkki, jossa ilmoitetaan tarkemmin alueella sijaitsevien kohteiden nimet.

Merkin sijoitus

Osoiteviittoa sijoitetaan saarekkeeseen, jos sellainen on liittyvän tien puolella. Jos saarekettä ei ole, viittoa sijoitetaan liittyvän tien puolelle lähelle liittymää siten, että liittymä on helppo havaita eikä viittoa haittaa tien kunnossapitoa.

Osoiteviitton käyttöä ja sijoitusta on käsitelty tarkemmin ohjeessa *Palvelukohteiden viitoitus*.

Säädökset

Merkin kannassa voidaan käyttää vapaamuotoista tunnusta. (TLL)

F17 OSOITEVIITAN ENNAKKOMERKKI



Mitat (mm):

mitoitetaan
tapauskohtaisesti

Merkin käyttö

Merkkiä F17 (osoiteviitan ennakkomerkki) käytetään maanteilla, jos tien nopeusrajoitus on 80 km/h tai suurempi. Merkkiä voidaan käyttää myös tilanteissa, joissa kohteeseen johtava liittymä sijaitsee näkemiltään vaarallisessa paikassa tai jos osoiteviitta F16 on vaikeasti havaittavissa.

Osoiteviitan ennakkomerkillä voidaan kahden maantien risteyksessä osoittaa kohde myös toisen maantien suuntaan, kun kohteen liittymä on risteyksen lähellä risteävällä maantiellä.

Merkkiä voidaan poikkeuksellisesti käyttää taajamassa, jos viitoitukselle on liikenteellinen tarve.

Yhdessä ennakkomerkissä voi olla enintään kaksi kohdetta. Jos viitoitettavia kohteita on enemmän, tulee ne opastaa omalla yhdistävällä kohdenimellä.

Merkin yhteydessä ei käytetä tunnuksia.

Merkin sijoitus

Osoiteviitan ennakkomerkki sijoitetaan noin 150–300 m ennen kohteeseen johtavan tien liittymää.

Osoiteviitan ennakkomerkin käyttöä ja sijoitusta on käsitelty tarkemmin ohjeessa *Palvelukohteiden viitoitus*.

Säädökset

Merkin yhteydessä käytetään lisäkilpeä H1 tai H4. (VNa 37 §)

F18 LIITYNTÄPYSÄKÖINTIVIITTA



F18.1



F18.2



F18.3



F18.4



F18.5

Mitat (mm):

mitoitetaan
tapauskohtaisesti

Merkin käyttö

Merkillä F18 (liityntäpysäkointiviitta) osoitetaan merkillä E3 (liityntäpysäkointipaikka) merkitty liityntäpysäkointipaikka. Merkin yhteydessä voidaan käyttää junan, linja-auton, raitiovaunun tms. symbolia. Metro osoitetaan symbolilla "METRO". Tunnuksista "P+R" käytetään tilanteissa, joissa valittavana on useampi liikennemuoto, esimerkiksi linja-auto ja juna.

Merkeissä F18.1–F18.4 pysäköintitunnusena voidaan käyttää sekä merkkiä F46.1 että merkkiä F46.2.

Viittojen tunnusosia voidaan käyttää tunnuksina myös muissa opastusmerkeissä. Kuvassa 125 on esitetty linja-autolla varustettu tunnusosa ilman reunanauhaa ja reunanauhalla. Kun tunnuksia käytetään muiden opastusmerkkien valkopohjaisissa osissa, lisätään tunnusosiin reunanauhat.

Merkin sijoitus

Liityntäpysäkointiviitta sijoitetaan kuten tienviitta.

Merkin käytössä noudatetaan soveltuvin osin tienviitasta annettuja ohjeita. Tienviitan käyttöä ja sijoitusta on käsitelty tarkemmin ohjeessa *Tieliikenteen viitoituksen suunnittelu*.



Kuva 125. Merkin F18 linja-auton tunnusosa.

F19 JALANKULUN VIITTA



Mitat (mm):

mitoitetaan
tapauskohtaisesti

F20 PYÖRÄILYN VIITTA



F20.1



F20.2

Mitat (mm):

mitoitetaan
tapauskohtaisesti

Merkkien käyttö

Merkeillä F19 (jalankulun viitta) ja F20 (pyöräilyn viitta) osoitetaan reitin suunta ja viitoituskohte. Merkkejä käytetään yleensä erillisten jalankulku- ja pyöräliikenteen reittien opastuksessa. Merkkejä voidaan käyttää myös jalankulku- ja pyöräilyreittiin kuuluvalla katuosalla, jolla muukin liikenne on sallittu.

Merkissä esitetään opastettavan kohteen nimi ja yleensä etäisyys kohteeseen. Merkin kannassa käytetään aina joko jalankulkijan tai pyöräilijän tunnusta tai molempia sen mukaan, mille liikennemuodolle reitti on tarkoitettu. Merkeissä voidaan lisäksi käyttää kohteeseen liittyviä vapaamuotoisia tunnuksia tai liikennemerkkeissä määritetyjä tunnuksia. Pyöräilyn viitoissa tunnus on yleensä kohteeseen tai reittiin liittyvä, esimerkiksi reitin numero.

Jos merkkiä F20 edeltää merkki F21 (pyöräilyn suunnistustaulu), tulee viitoilla osoittaa

suunnistustaulua vastaavat kohteet ja tunnukset. Tilapäisissä liikennejärjestelyissä merkin pohjaväri on keltainen.

Merkkien sijoitus

Merkki sijoitetaan siten, että se on helposti havaittavissa eikä sen tarkoituksesta synny väärinkäsityksiä muille tienkäyttäjärhyille.

Merkki sijoitetaan yleensä omaan pylväeseen, jolloin sen alareunan tulee olla vähintään 2,2 metrin korkeudella maanpinnasta. Merkki voidaan sijoittaa myös samaan pylväeseen jalkakäytävää tai pyörätietä osoittavan merkin kanssa, jolloin se sijoitetaan liikennemerkkin yläpuolelle.

Jalankulun ja pyöräilyn viittojen käyttöä ja sijoitusta on käsitelty tarkemmin ohjeessa *Pyöräliikenteen viitoituksen suunnittelu*.

Säädökset

Merkit F19–F23. Merkeissä voidaan käyttää reittitunnuksia ja muita vapaamuotoisia tunnuksia.

Jalankulkualueella voidaan käyttää myös muita reitti- ja paikannusmerkintöjä. Tilapäisissä liikennejärjestelyissä merkin pohjaväri on keltainen. (TLL)

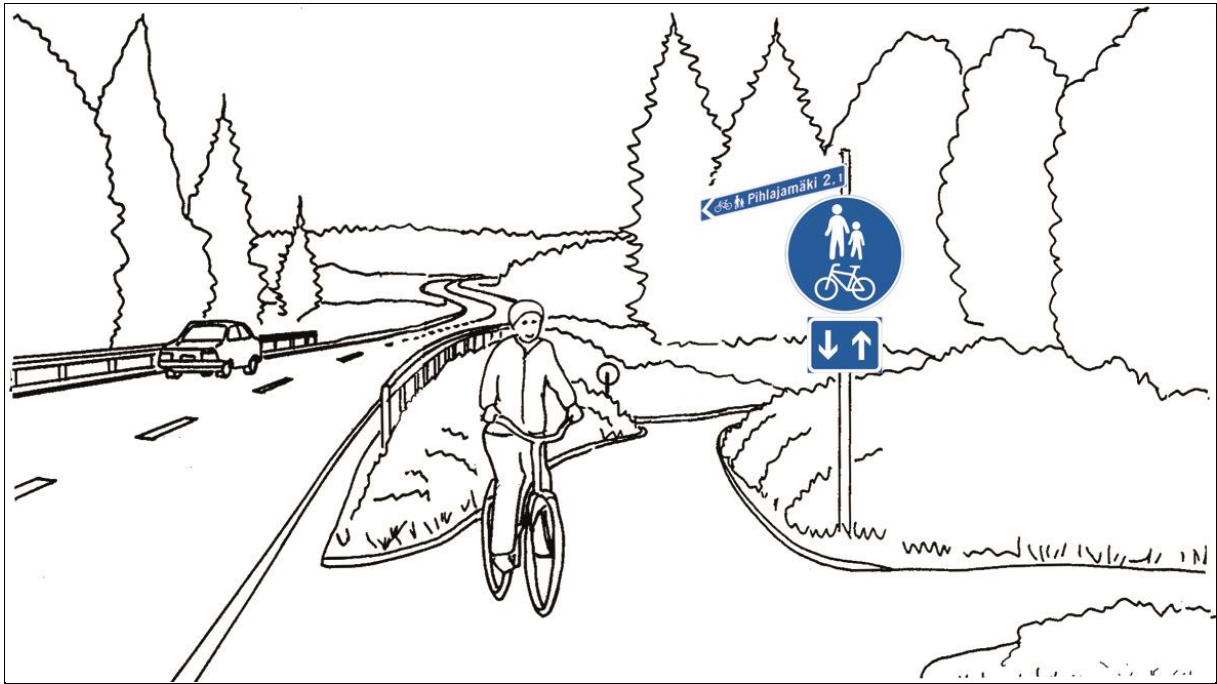

Kuva 126. Jalankulun F19 ja pyöräilyn F20 viittoja voidaan käyttää ohjaamaan jalankulkijat ja pyöräilijät moottoriajoneuvoliikenteen väylältä vastaavan yhteyden tarjoavalle pyörätielle ja jalkakäytävälle.

F21 PYÖRÄILYN SUUNNISTUSTAULU



F21.1



F21.2

Mitat (mm):

mitoitetaan
tapauskohtaisesti

Yleistä

Merkkiä F21 (pyöräilyn suunnistustaulu) voidaan käyttää viitoitetuilla pyöräilyreiteillä, joilla on yhtenäinen opastus.

Merkin käyttö

Merkkiä käytetään joko suunnistustauluna ennen liittymää tai taulukkoviittana liittymässä, kun reitin suuntaan on useampia kohteita.

Merkissä esitetään pyöräilijän tunnus, opastettavan kohteen nimi ja yleensä etäisyys kohteeseen. Merkissä voidaan lisäksi käyttää kohteeseen liittyviä vapaamuotoisia tunnuksia tai liikennemerkeissä määritettyjä tunnuksia.

Merkissä F21.1 on esitetty tunnuksina pyöräilyreitien tunnusnumero. Merkin F21.2 tunnuksena on esitetty kansainvälinen EuroVelo-tunnus, mutta merkissä voidaan käyttää muutakin reittiin liittyvää tunnusta tai useampia tunnuksia.

Tilapäisissä liikennejärjestelyissä merkin pohjaväri on keltainen.

Merkin sijoitus

Kun merkkiä käytetään suunnistustauluna, sijoitetaan merkki ennen liittymää niin, että se on hyvin havaittavissa eikä peitä näkyvyyttä. Suunnistustaulu F21.1 pyritään kiinnittämään kahteen varteen.

Merkin F21 alareunan korkeus tulee olla vähintään 2,2 metriä tien pinnasta. Merkki voidaan kiinnittää myös olemassa olevaan pylvääseen, jolloin voidaan hyväksyä merkin sijoitus alemmaksi.

Pyöräilyn suunnistustaulun käyttöä ja sijoitusta on käsitelty tarkemmin ohjeessa *Pyöräiliikenteen viitoituksen suunnittelu*.

Säädökset

Merkit F19–F23. Merkeissä voidaan käyttää reittitunnuksia ja muita vapaamuotoisia tunnuksia.

Jalankulkualueella voidaan käyttää myös muita reitti- ja paikannusmerkintöjä. Tilapäisissä liikennejärjestelyissä merkin pohjaväri on keltainen. (TLL)

F22 PYÖRÄILYN ETÄISYYSTAULU



Mitat (mm):

mitoitetaan
tapauskohtaisesti

Yleistä

Merkkiä F22 (pyöräilyn etäisyystaulu) voidaan käyttää viitoitetuilla pyöräilyreiteillä osoittamaan etäisyyttä kohteisiin.

Merkin käyttö

Merkkiä käytetään pyöräilyreiteillä, jotka on merkitty myös muilla pyöräilyn merkeillä kuten viitat ja suunnistustaulut, varmistamaan reitillä pysyminen.

Merkissä esitetään pyöräilyn tunnus, kohteen nimi, reitin tunnus ja mahdollinen muu reitin opastuksessa käytetty tunnus sekä etäisyys kohteeseen.

Tilapäisissä liikennejärjestelyissä merkin pohjaväri on keltainen.

Merkin sijoitus

Merkki sijoitetaan heti liittymän jälkeen, tarvittaessa lisäksi linjaosuudelle osoittamaan reitin jatkuvuus.

Merkin alareunan korkeus tulee olla vähintään 2,2 metriä tien pinnasta. Merkki voidaan kiinnittää myös olemassa olevaan pylvääseen, jolloin voidaan hyväksyä merkin sijoitus alemmaksi.

Pyöräilyn etäisyystaulun käyttöä ja sijoitusta on käsitelty tarkemmin ohjeessa *Pyöräiliikenteen viitoituksen suunnittelu*.

Säädökset

Merkit F19–F23. Merkeissä voidaan käyttää reittitunnuksia ja muita vapaamuotoisia tunnuksia.

Jalankulkualueella voidaan käyttää myös muita reitti- ja paikannusmerkintöjä. Tilapäisissä liikennejärjestelyissä merkin pohjaväri on keltainen. (TLL)

F23 PYÖRÄILYN PAIKANNIMI



Mitat (mm):

mitoitetaan
tapauskohtaisesti

Merkin käyttö

Merkkiä F23 (pyöräilyn paikannimi) voidaan käyttää tarvittaessa, jos tieliikenteen viitoitus ei ole pyöräilijälle selkeästi nähtävissä.

Merkissä voidaan käyttää reittitunnuksia, kohteeseen liittyviä vapaamuotoisia tunnuksia tai liikennemerkkeissä määritettyjä tunnuksia. Yleensä merkissä käytetään vain paikannimeen liittyviä tunnuksia.

Tilapäisissä liikennejärjestelyissä merkin pohjaväri on keltainen.

Merkin sijoitus

Merkin alareunan korkeus tulee olla vähintään 2,2 metriä tien pinnasta. Merkki voidaan kiinnittää myös olemassa olevaan pylvääseen, jolloin voidaan hyväksyä merkin sijoitus alemmaksi.

Pyöräilyn paikannimi -merkin käyttöä ja sijoitusta on käsitelty tarkemmin ohjeessa *Pyöräiliikenteen viitoituksen suunnittelu*.

Säädökset

Merkit F19–F23. Merkeissä voidaan käyttää reittitunnuksia ja muita vapaamuotoisia tunnuksia.

Jalankulkualueella voidaan käyttää myös muita reitti- ja paikannusmerkintöjä. Tilapäisissä liikennejärjestelyissä merkin pohjaväri on keltainen. (TLL)

F24 UMPITIE



F24.1



F24.2



F24.3

Mitat (mm): a x b

suuri	-
normaali	600 x 600
pieni	400 x 400

Yleistä

Merkillä F24 (umpitie) osoitetaan umpitie. Merkin tarkoituksena on kertoa tienkäyttäjälle etukäteen, että kyseistä tietä ei voi ajaa pidemmälle, vaan se päättyy joko rakenteellisesti tai ajokieltoon.

Merkin käyttö

Merkkiä voidaan käyttää sellaisen tien varrella, jolta ei ole läpiajomahdollisuutta tai ennen tällaisen tien risteystä. Merkin kuviota voidaan soveltaa tilanteen mukaan.

Merkkiä F24.3 käytetään tilanteessa, jossa polkupyöräilijälle on läpiajomahdollisuus. Merkin kuviota voidaan muokata tilanteen mukaan, esimerkiksi kuvan 127 mukaisesti.

Tarvittaessa lisäopastuksena voidaan käyttää merkkiä F20 (pyöräilyn viitta).

Merkin sijoitus

Merkki sijoitetaan umpitien alkupäähän siten, että se on risteävältä tieltä helposti havaittavissa.

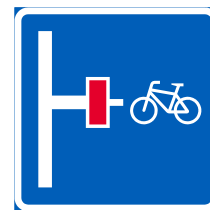

Kuva 127. Pyöräliikenteen läpiajomahdollisuus sivutiellä.

Säädökset

Merkin kuviota voidaan soveltaa tilanteen mukaan. (TLL)

F25 ENIMMÄISNOPEUSSUOSITUS



Mitat (mm): a x b

suuri	-
normaali	600 x 600
pieni	400 x 400

Yleistä

Merkillä F25 (enimmäisnopeussuositus) osoitetaan vaarallisessa tienkohdassa normaaleissa keli- ja liikenneolosuhteissa suositeltavaa enimmäisnopeutta.

Merkin käyttö

Enimmäisnopeussuosituksia käytetään yleensä tiekohtaisen nopeusrajoituksen alueella. Nopeussuositus voidaan asettaa esimerkiksi sellaisiin geometrialtaan poikkeuksellisiin tienkohtiin, lähinnä kaarteisiin, joissa nopeusrajoitusarvo on tieolosuhteisiin nähden liian suuri.

Merkin yhteydessä käytetään aina suosituksen syyn ilmoittavaa varoitusmerkkiä. Suositusarvoina käytetään 80, 70, 60, 50, 40 ja 30 km/h.

Käytettävä nopeussuositusarvo määräytyy yleensä tienkohdan kaarresäteen perusteella. Jos suositusarvo alittaa vähintään 20 km/h tienosalla olevan nopeusrajoitusarvon, suositus voidaan asettaa kyseiseen tienkohtaan. Muussa tapauksessa ei nopeussuositusta merkitä.

Nopeussuositusarvoon vaikuttavina tekijöinä voidaan ottaa huomioon myös muita tekijöitä, esimerkiksi sivukaltevuus, näkemän pituus ja tien pinnan kunto.

Enimmäisnopeussuositukset määritetään aina nopeusrajoituksen asettamisen yhteydessä nopeusrajoitusohjeessa esitettyjen periaatteiden mukaisesti.

Merkin sijoitus

Merkki kiinnitetään enimmäisnopeussuosituksen yhteydessä käytettävän suosituksen syyn ilmoittavan varoitusmerkin alle samaan pylvääseen kuvan 128 mukaisesti.



Kuva 128. Merkin F25 (enimmäisnopeussuositus) käyttö varoitusmerkin kanssa.

Säädökset

Merkillä osoitetaan vaarallisessa tienkohdassa normaaleissa keli- ja liikenneolosuhteissa suositeltavaa enimmäisnopeutta. (TLL)

F26 ETÄISYYSTAULU



Yleistä

Merkillä F26 (etäisyystaulu) osoitetaan etäisyydet tien ajosuunnan kauko- ja väli-kohteeseen sekä lähimpään lähikohteeseen. Viitoituskohteet sijoitetaan etäisyystauluun siten, että kaukokohde tulee ylimmäksi, sen alle mahdollinen välikohde ja alimmaksi lähikohde.

Merkin käyttö

Etäisyystaulua käytetään valta-, kanta- ja seututeillä kaikkien maantieliittymien tai liittymäryhmien jälkeen ja liittymien välisillä tieosuuksilla.

Etäisyystaulua voidaan käyttää myös muilla teillä, kun halutaan antaa autoilijalle mahdollisuus varmistaa, että hän on liittymän jälkeen oikealla tiellä. Merkin käyttö on tarpeen muilla teillä etenkin silloin, kun ollaan liittymässä ylempiluokkaiselle tielle. Erityisesti taajamien ulosmenoteillä etäisyystaulu saattaa olla tarpeen.

Etäisyystaulussa osoitetaan niiden teiden numerot, joiden kohteet on esitetty etäisyystaulussa. Tien numero osoitetaan etäisyystaulussa aina, kun se on esitetty muutenkin viitoituksessa. Tien numero tai numerot sijoitetaan taulussa yleensä ylimmäksi. Kun risteuksen jälkeen on etäisyystaulu, tien numeroa ei tarvitse esittää erikseen.

Etäisyystaulua ei yleensä käytetä yhdystiellä, mutta jos käytetään, myös

Säädökset

Moottoritiellä ja moottoriliikennetiellä merkin pohjaväri on vihreä. (TLL)

Mitat (mm):

mitoitetaan
tapauskohtaisesti

nelinumeroisen yhdystien numero esitetään etäisyystaulussa. Etäisyystaulua ilman tien numeroa käytetään vain viisinumeroisella yhdystiellä, jolle korkealuokkaisemmalta tieltä käännyttäessä on ajokais-tan yläpuolinen viitoitus eikä etäisyyttä yhdystien viitoituskohteeseen muuten kerrota missään.

Viitoituksen jatkuvuuden vuoksi etäisyystaulussa esitetään ne kohteet ja tunnuksot, jotka on viitoitettu etäisyystaulua edeltävässä liittymässä. Kuvassa 129 on esimerkki etäisyystaulusta, jossa on tien numeroiden lisäksi esitetty tunnus F39 (lentoasema). Vastaavasti kaikki etäisyystaulussa esiintyvät kohteet on viitoitettava siinä liittymässä, josta kohteeseen käännyttään.

Kuvan 130 mukaista erkanemisetäisyystaulua käytetään sellaisilla tieosuuksilla, joilla eritasoliittymät on numeroitu. Kuvan 131 mukaista kehätien erkanemisetäisyystaulua käytetään kehätiellä.

Moottori- ja moottoriliikennetiellä merkin pohjaväri on vihreä.

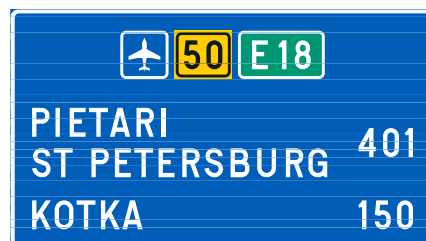

Kuva 129. Etäisyystaulussa F26 voidaan esittää myös tunnuksia.



Kuva 130. Erkanemisetäisyystaulu.

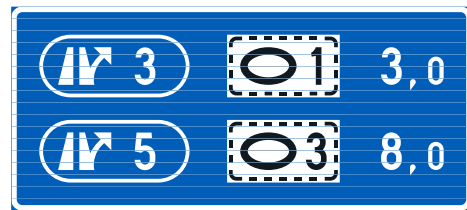

Kuva 131. Kehätien erkanemisetäisyystaulu.

Merkin sijoitus

Etäisyystaulu sijoitetaan yleensä noin 300–500 metriä liittymän jälkeen. Jos päällekkäisillä tiejaksoilla käytetään kutakin tietä varten omaa etäisyystaulua, sijoitetaan taulut peräkkäin siten, että niiden välimatka on 150–200 metriä. Pitkillä liittymäosuuksilla taulu toistetaan 10 kilometrin välein.

Tien poikkileikkauksessa etäisyystaulu sijoitetaan kuten suunnistustaulu.

Etäisyystaulun käyttöä ja sijoitusta on käsitelty tarkemmin ohjeessa *Tieliikenteen viitoituksen suunnittelu*.

F27 PAIKANNIMI

Mitat (mm):

mitoitetaan
tapauskohtaisesti



F27.1



F27.2

Yleistä

Merkillä F27 (paikannimi) osoitetaan ensisijaisesti saapuminen viitoitettuun kohteeseen.

Paikannimikilpeä F27.1 voidaan käyttää myös paikan määrityksen tai matkailun kannalta merkityksellisen paikan osoittamiseen. Merkillä F27.1 voidaan lisäksi osoittaa kunnan tai maakunnan raja, jolloin merkissä käytetään kunnan tai maakunnan vaakunaa.

Merkkiä F27.2 käytetään yleensä osoittamaan vesistö sen ylittävällä sillalla tai tien vieressä kulkeva joki. Merkillä F27.2 voidaan osoittaa myös sillan tai kanavan nimi.

Merkkien käyttö

Paikannimikilven pohjaväri on yleensä sininen. Moottoritiellä ja moottoriliikennetiellä merkin pohjaväri on vihreä. Saapuminen taajaman sisällä olevaan viitoitettuun paikallis- tai erityiskohteeseen osoitetaan pohjaväritään valkoisella merkillä.

Pohjaväritään valkoisella merkillä osoitetaan myös yhtenäisen merkillä E22 (taajama) osoitetun taajaman eri aluekeskukset.

Jos tien viitoituskohteena oleva paikka merkitään taajamaksi merkillä E22, voidaan taajaman nimi osoittaa taajamamerkin yhteyteen asetetulla tekstillisellä mustareunaisella lisäkilvellä H24. Paikannimikilpeä ei tässä tapauksessa käytetä samassa tulosuunnassa. Paikannimikilpeä ei myöskään käytetä, jos samanniminen paikannimikilpi tulisi viitoitusohjeiden mukaan lähemmäksi kuin 1000 metriä kunnanraja-kilvestä.

Säädökset

Moottoritiellä ja moottoriliikennetiellä merkin pohjaväri on vihreä. Paikalliskohteen osoittavan merkin pohjaväri on valkoinen.

Merkillä F27.1, voidaan osoittaa myös kunnan tai maakunnan raja, jolloin merkissä käytetään kunnan tai maakunnan vaakunaa. Merkillä F27.2 voidaan osoittaa vesistön nimi.

(TLL)

Maakunnanrajakilpeä voidaan käyttää maakunnan rajalla osoittamaan tienkäyttäjälle saapuminen maakunnan alueelle. Rajakilvet voidaan asettaa maakuntien rajoille valta- ja kantateillä sekä seututeillä. Rajakilpeä voidaan käyttää myös muilla teillä, mikäli esimerkiksi matkailun kannalta niin halutaan.

Kunnanrajakilpeä voidaan käyttää kunnan rajalla osoittamaan tienkäyttäjälle saapuminen kunnan alueelle. Rajakilpi täydentää teiden viitoitus- ja opastusjärjestelmää sekä osoitejärjestelmää.

Maakunnan- ja kunnanrajakilvessä noudatetaan kielisuhteiden osalta valtioneuvoston asetusta liikenteenohjauslaitteiden käytöstä (379/2020). Kunnan nimi merkitään rajakilpeen perusmuodossaan eikä kunnan nimessä yleensä käytetä KUNTA-sanaa.

Kunnanrajakilven vähimmäispituus vaakunakenttää mukaan lukien on 1560 mm. Tällöin tekstiosan pituus on 670 mm. Käytettäessä kunnanrajakilpeä maakunnan rajalla, tulisi kilven pituutta määritettäessä ottaa huomioon maakunnanrajakilven pituus.

Maakunnan- ja kunnanrajakilvessä käytävä vaakuna valmistetaan muun kilven tavoin heijastavasta liikennemerkkikalvosta. Heraldisen lautakunnan suostumuksella voidaan käyttää vaakunan väreissä kullan tilalla keltaista ja hopean tilalla valkoista väriä. Vaakunan suunnitellut taiteilija tai muu heraldiikkaan perehtynyt asiantuntija voi yksinkertaistaa vaakunan vähämerkityksisiä yksityiskohtia, jos se katsotaan tarpeelliseksi.

Maakunnan- ja kunnanrajakilpien malleja on esitetty kuvissa 132 ja 133 sekä tarkempi mitoitus ja värit Liikenne- ja viestintäviraston määräyksessä *Liikenteenohjauslaitteiden värit, rakenne ja mitoitus*.

Maakunnan rajan leikatessa tietä ajosuunnassa hyvin lyhyellä matkalla useita kertoja käytetään rajakilpeä yleensä vain viimeisimmän muutoksen osoittamiseen, ellei rajakilpi palvele tien tai alueen muuta viitoitus- ja opastustarvetta. Vastaavassa tapauksessa kunnanrajakilpeä käytetään vain viimeisimmän muutoksen osoittamiseen, ellei tieosalla ole kunnan osoitejärjestelmään kuuluvaa tietä, kuvassa 134 esitetyn periaatteen mukaisesti.

Maakunnan- ja kunnanrajakilpien hankintakustannuksista vastaa kyseinen kunta ja maakunta. Merkkien pystytyskustannuksista vastaa ELY-keskus.



Kuva 132. Maakunnanrajakilpi.



Kuva 133. Maakunnan- ja kunnanrajakilpi.

Merkkien sijoitus

Paikannimikilpi F27.1 sijoitetaan alueelle johtavan tien varteen kohtaan, josta asutus alkaa. Merkki F27.2 sijoitetaan paikkaan, josta kilvessä nimetty paikka on yleensä näkyvissä.

Maakunnan- ja kunnanrajakilvet sijoitetaan suunnitelmallisesti ja tienkäyttäjien kannalta havainnollisesti. Erityisesti kohteissa, joissa joudutaan sijoittamaan useita merkkejä ja opasteita rajan läheisyyteen, tulee niiden välit ja keskinäinen sijoitus tarkistaa. Jos kunnan raja sijaitsee sillalla, pystytetään kunnanrajakilpi sillan ulkopuolelle kunnan puoleiseen päähän. Rajakilvet voivat sijaita eri kohdissa tien vastakkaisilla puolilla.

Poikkeuksellisesti voidaan kunnanrajakilpi sijoittaa esimerkiksi eritasoliittymän liittymis- tai erkanemistielle, jos kunnan nimi esiintyy liittymän läheisyydessä osana viitoitusjärjestelmää. Maakunnan rajalla kunnanrajakilpi sijoitetaan maakunnanrajakilven alapuolelle samaan telineeseen. Valtakunnan rajalla maakunnan- ja kunnanrajakilpi sijoitetaan noin 50 metriä valtakunnan

rajan jälkeen. Maakunnan- ja kunnanrajakilpi voidaan sijoittaa tulliaseman jälkeen, jos tulliasema sijaitsee lähellä rajaa ja tulliaseman ja rajan väli tarvitaan muiden tulliasemaa varten tarpeellisten liikenteenohjauslaitteiden sijoittamiseen.

Maakunnan- ja kunnanrajakilpi sijoitetaan näkemät, luettavuus ja kunnossapidettävyyden huomioon ottaen siten, että ajoradanpuoleinen reuna on vähintään 1,5 metrin etäisyydellä pientareen ulkoreunasta. Taa-jaman ulkopuolella etäisyyden tulisi olla 4–6 metriä kuitenkin siten, että merkki on hyvin ajoneuvosta luettavissa. Kilpi sijoitetaan tien oikealle puolelle kohtisuoraan tietä vastaan. Kilven alareuna on vähintään 2,0 metrin korkeudella tien pinnasta. Vaikeissa lumi- tai näkemäolosuhteissa rajakilpi sijoitetaan korkeammalle.

Paikannimikilven sekä maakunnan- ja kunnanrajakilven sijoituksesta on tarkemmin ohjeessa *Tieliikenteen viitoituksen suunnittelu*.

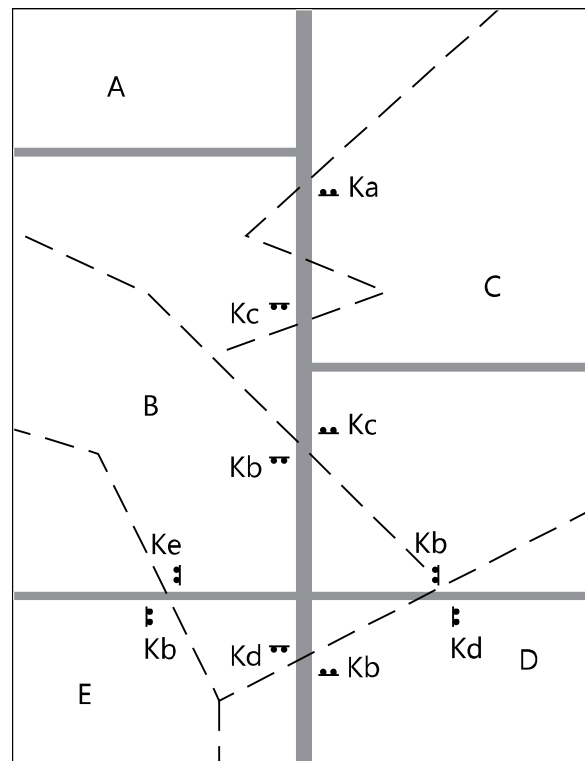
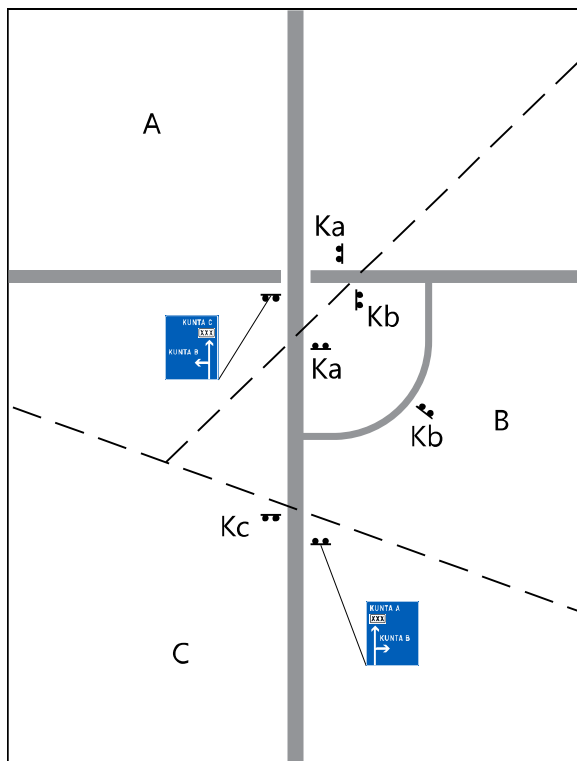

Kuva 134. Esimerkkejä kunnanrajakilven käytöstä.

F28–F32 TIEN NUMERO

F28 KANSAINVÄLISEN PÄÄLIIKENNEVÄYLÄN NUMERO



Mitat (mm): b

teksti 150	250
teksti 200	350
teksti 300	500

F29 VALTATIEN NUMERO



F30 KANTATIEN NUMERO



F31 SEUTUTIEN NUMERO



F32 MUUN MAANTIE NUMERO



Yleistä

Merkeillä F28–F32 (tien numero) osoitetaan kansainväliset pääliikenneväylät, valta- ja kantatiet, seututiet sekä tärkeät muut yleiset tiet. Viisinumeroisia teitä ei merkitä.

Merkin käyttö

Valta-, kanta- ja seututeiden numerot esitetään viitoituksessa yleensä aina. Merkkiä F32 (muun maantien numero) käytetään tien numerokilvessä nelinumeroisilla yhdysteillä, vaikka sitä ei olisi käytetty muussa tieliikenteen viitoituksessa.

Kansallisella tiellä, joka kuuluu kansainväliseen pääliikenneväylään, on olemassa kansallisen valtatie (F29) tai kantatie (F30) numeron lisäksi kansainvälinen pääliikenneväylän eli eurooppatie (F28) numero. Opastettaessa liikennettä kansainväliseen pääliikenneväylään kuuluvalla valta- tai kantatiellä esitetään opasteessa valta- tai kantatie numeron kanssa myös eurooppatie numero.

Tien numerot F28–F32 sijoitetaan yleensä opastusmerkissä numerojärjestyksessä pienimmästä alkaen. Kansallinen tien numero ja mahdollinen eurooppatie numero sijoitetaan mahdollisuuksien mukaan opasteessa vierekkäin niin, että kansallinen tien numero on ensin ja sen jälkeen eurooppatie numero. Jos opasteessa esitetään myös merkkejä F35 (opastus numeron tarkoittamalle tielle), sijoitetaan ne numerojärjestyksessä pienimmästä alkaen vasta tien numeroiden jälkeen.

Jos opastusmerkissä sijoitetaan tien numeroita jaoteltuna kohteittain viitoituskohteen eteen, niin numerojärjestyksestä käytetään vain erikseen kunkin kohteen osalta.

Merkkien värit eivät vaihtelee etäisyystaulun, suunnistustaulun tai viitan värien mukaisesti. Tien numero ei koskaan esiinny valkopohjaisessa opastusmerkissä.

Merkin sijoitus

Tien numero voidaan sijoittaa suunnistus-tauluun, tienviittaaan, ajokaistan yläpuoli-seen viittaaan tai erkanemisviittaaan sekä etäisyystauluun. Liittymän jälkeen, jos ei ole tarpeen käyttää etäisyystaulua, tien nu-mero sijoitetaan kuvan 135 mukaisesti no-peusrajoitusmerkin alapuolelle, nopeusra-joitusmerkin ja etuajo-oikeutettua tietä osoittavan merkin kanssa samaan pylvää-seen tai yksinään erilliseen pylvääseen. Useampikaistaisella tiejaksolla, jolla viitoi-tus on ajoradan yläpuolisissa opastusmer-keissä, tien numeroita ei tarvitse esittää erikseen.

Merkin käytöstä on tarkemmin ohjeessa *Tieliikenteen viitoituksen suunnittelu*.

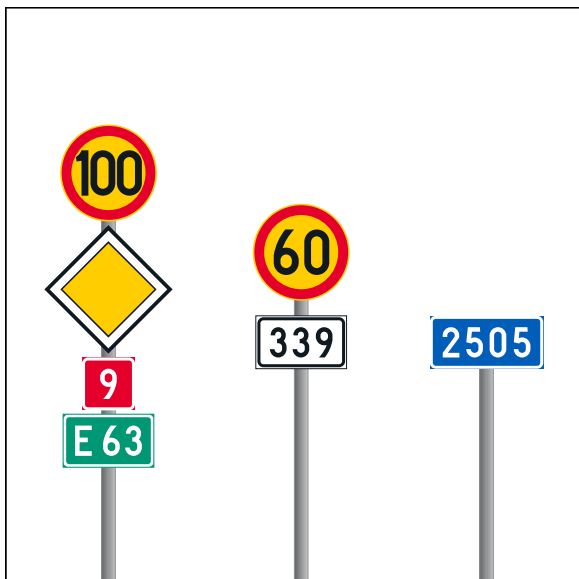

Kuva 135. Esimerkkejä tien numerokilpien sijoittamisesta.

F33 KEHÄTIEN NUMERO

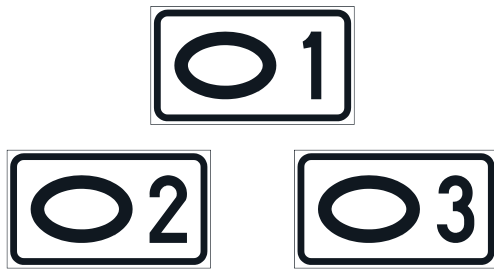

Mitat (mm): b

teksti 150 250

teksti 200 350

teksti 300 500

Merkin käyttö

Merkkiä F33 (kehätien numero) käytetään liikenteen opastamiseen numeron tarkoittamalle kehätielle ja kehätien suunnassa. Kehätien tunnuksen käyttöä voidaan harvita, jos kehäteitä on paikkakunnalla tai kaupunkiseudulla vähintään kaksi.

Kehätien numeroa käytetään tien numeron tapaan, jolloin on monesti mahdollista jättää vastaavat kansalliset tien numerot pois. Eurooppateiden numerot pidetään kuitenkin aina viitoituksessa mukana.

Merkin pohjaväri on aina valkoinen ja tien numero kehätunnuksineen väriltään musta.

Merkin sijoitus

Merkin käytössä ja sijoituksessa noudatetaan soveltuvien osien tien numeroista annettuja sijoitusohjeita.

Opasteisiin tunnus sijoitetaan tien numeron tapaan kuvan 136 mukaisesti.

Tarkemmin merkin käytöstä on ohjeessa *Tieliikenteen viitoituksen suunnittelu*.



Kuva 136. Merkin F33 (kehätien numero) sijoitus ajokaistan yläpuolisessa viitassa F10.

F34 ERITASOLIITTYMÄN NUMERO



Mitat (mm):

b 500

Merkin käyttö

Merkkiä F34 (eritasoliittymän numero) käytetään eritasoliittymän opasteissa, osoittamaan seuraavan eritasoliittymän numero. Merkin yhteydessä ei käytetä eritasoliittymän nimeä.

Väylävirasto päättää eritasoliittymien numerot.

Merkin pohjaväri on yleensä sininen. Pohjaväriiltään vihreää eritasoliittymän numeroa käytetään moottoriväylien välisissä eritasoliittymissä.



Kuva 137. Merkin F34 sijoitus suunnistus-
taulussa F2.3 moottoriväylällä.

Merkin sijoitus

Merkki sijoitetaan suunnistustauluissa erilliseen kilpeen kuvan 137 mukaisesti, yläpuolisissa opasteissa yleensä eritasoliittymän opasteen oikeaan yläreunaan kuvan 138 mukaisesti. Yläpuolisissa viitoissa eritasoliittymän numero on mahdollista sijoittaa myös taulun sisään, jos taulun korkeus kasvaisi muuten liikaa.



Kuva 138. Merkin F34 sijoitus ajokaistan
yläpuolisessa viitassa F10.

F35 OPASTUS NUMERON TARKOITTAMALLE TIELLE



Mitat (mm):	b
teksti 150	250
teksti 200	350
teksti 300	500

Yleistä

Merkkiä F35 (opastus numeron tarkoittamalle tielle) käytetään liikenteen opastamiseen numeron tarkoittamalle valta- ja kantatielle, kansainväliselle pääliikenneväylälle tai muulle liikenteellisesti merkittävälle tielle. Merkkiä voidaan käyttää myös seututielle tai kehätielle opastamiseen. Merkkiä ei yleensä käytetä opastamaan yhdystien suuntaan.

Merkin käyttö

Merkillä opastetaan liikennettä numeroitulle päätielle erityisesti sisään- ja ulosajoreiteilla sekä ohikulku- ja kehäteillä. Tällöin merkillä voidaan ohjata liikenne päätielle kauempaakin, suurten kaupunkien keskustoista tai muista tärkeistä keskustoista ja erityiskohteista, kuten esimerkiksi logistiikkakeskuksista, satamista tai terminaaleilta. Muussa tapauksessa merkillä opastetaan yleensä enintään kahden kilometrin etäisyydeltä.

Merkkiä voidaan erityistapauksissa käyttää merkin F13 (tienviitta) kannassa.

Merkit F35 sijoitetaan yleensä opastusmerkissä vierekkäin numerojärjestyksessä pienimmästä alkaen. Kansallinen tien numero

ja mahdollinen eurooppatien numero sijoitetaan mahdollisuuksien mukaan opasteessa vierekkäin niin, että kansallinen tien numero on ensin ja sen jälkeen eurooppatien numero. Jos opasteessa esitetään myös merkkejä F28-F32 (tien numero), sijoitetaan ne numerojärjestyksessä pienimmästä alkaen ennen merkkiä F35.

Jos opastusmerkissä sijoitetaan merkki F35 jaoteltuna kohteittain viitoituskohteiden eteen, niin numerojärjestyksessä käytetään vain erikseen kunkin kohteen osalta.

Merkkiä ei käytetä kohdassa, josta kyseiselle tielle käännytään. Tämän kohdan opastusmerkissä käytetään merkkiä F28-F32.

Merkin väri vaihtelee tien numeron värin mukaisesti, ei etäisyystaulun, suunnistus-taulun tai viitan värien mukaisesti.

Merkin sijoitus

Merkin käytössä ja sijoituksessa noudatetaan soveltuvin osin tien numeroista annetuja sijoitusohjeita.

Merkin käytöstä on tarkemmin ohjeessa *Tieliikenteen viitoituksen suunnittelu*.

Säädökset

Merkin väri vaihtelee tien numeron värin mukaisesti. (TLL)

F36 VARAREITTI



Mitat (mm):	b
teksti 150	250
teksti 200	350
teksti 300	500

Yleistä

Merkillä F36 (varareitti) voidaan osoittaa valta- tai kantatien ennalta suunniteltu varareitti, jonne liikenne ohjataan päätien ollessa tilapäisesti suljettu.

Merkin käyttö

Merkkiä käytetään opastamaan ennalta suunniteltu varareitti silloin, kun opastuksessa ei voida käyttää yhtenäisesti rinnakkaistien tien numeroa tai kun yhtenäinen rinnakkaistien numero ei ole loogisesti yhdistettävissä päätien numeroon.

Samaan viitoitussuuntaan ei opasteta saman tien varareittinumeroa ja katkokehyksistä valta- tai kantatien numeroa. Merkkiä ei käytetä päätien suunnassa, vaan merkin käyttö aloitetaan vasta päätieltä poistumisen jälkeen esimerkiksi erkanemistiellä. Merkin käyttö lopetetaan viitoituksessa, kun opastusmerkeissä on mukana päätien merkki F35 (opastus numeron tarkoittamalle tielle).

Merkin käytöstä tulee tehdä erillinen varareittisuunnitelma.

Merkin värit eivät vaihtele etäisyystaulun, suunnistustaulun tai viitan värien mukaisesti.

Merkin sijoitus

Varareitin numero voidaan sijoittaa osaksi kiinteää viitoitusta muiden tunnusten yhteyteen tai erilliseen varareittejä varten tehtyyn kiertotien erillisviitoitukseen.

Tunnuksen käyttöä on käsitelty myös ohjeessa *Tieliikenteen viitoituksen suunnittelu*.

Säädökset

Merkillä voidaan osoittaa numeroidun tien ennalta suunniteltu varareitti, jonne liikenne ohjataan päätien ollessa tilapäisesti suljettu. (TLL)

F37–F53 OPASTUSMERKEISSÄ KÄYTETTÄVÄT TUNNUKSET

Merkit esitetty seuraavilla sivuilla.

Merkkien käyttö

Tunnuksella opastetaan reitti tunnuksen osoittamaan kohteeseen tai merkissä osoitetulle tienkäyttäjryhmälle. Tunnuksien kulkusuunta on vasemmalle, ainoastaan merkin F39 (lentoasema) tunnuksen suunta muuttuu viitoitussuunnan mukaan.

Tunnuksia F37–F51 voidaan käyttää suunnistustauluissa, tienviitoissa, erkanemisviitoissa, ajokaistan yläpuolisissa viitoissa ja eräissä tapauksissa myös yksityisen tien viitoissa. Kunkin opastusmerkin ohjeiden yhteydessä on kerrottu tarkemmin tunnuksen käytöstä.

Tunnusten värit voivat tunnuksia F37 (moottoritien tunnus), F38 (moottoriliikennetien tunnus), F46 (pysäköinti), F49 (keskusta) ja F51 (vaarallisten aineiden kuljetukselle tarkoitettu reitti) lukuun ottamatta vaihdella suunnistustaulun tai viitan värien mukaisesti.

Merkkien sijoitus

Tunnusten käytöstä ja sijoittamisesta opastusmerkkeihin on tarkemmin ohjeessa *Tieliikenteen viitoituksen suunnittelu*.

Säädökset

Merkit F39–F55. Merkkien värit voivat merkkejä F46, F49 ja F51 lukuun ottamatta vaihdella sen merkin pohjaväriin mukaisesti, jossa merkkiä käytetään. (TLL)

F37 MOOTTORITIEIEN TUNNUS

F38 MOOTTORILIIKENNETIEIEN TUNNUS



F37



F38

Mitat (mm):

b

teksti 150

250

teksti 200

350

teksti 300

500

Merkkien käyttö

Tunnusta F37 (moottoritien tunnus) käytetään opastamaan moottoritiele ja tunnusta F38 (moottoriliikennetien tunnus) moottoriliikennetiele.

Tunnuksia ei käytetä ennakoon, vaan osana tien viitoitusta ainoastaan sellaisessa tienkohdassa, joka johtaa moottoriväylälle.

Tunnukset ovat pohjaväritään aina vihreitä.

Tunnusten käytöstä ja sijoittamisesta opastusmerkkeihin on tarkemmin ohjeessa *Tieliikenteen viitoituksen suunnittelu*.

F39 LENTOASEMA

F40 AUTOLAUTTA

F42 TAVARASATAMA



F39



F40



F42

Mitat (mm):

b

teksti 150

250

teksti 200

350

teksti 300

500

Merkkien käyttö

Tunnusta F39 (lentoasema) käytetään opastamaan lentoasemalle, joka palvelee reittiliikennettä.

Tunnusta F40 (autolautta) käytetään opastamaan autolauttasatamaan, jossa on aika-
taulun mukaista reittiliikennettä.

Tunnusta F42 (tavarasatama) käytetään opastamaan liikenne tavarasatamaan, jossa on tavaran vesistökuljetuksia.

Lentoasemat ja satamat opastetaan alueellisen viitoitussuunnitelman mukaan.

Tunnusten F39, F40 ja F42 pohjaväri voi olla sininen tai vihreä, myös valkopohjaisessa opastusmerkissä tai sen osassa. Pohjaväriin ei vaikuta se, onko kohde taajamassa vai ei. Väri määräytyy kohteen välittämän pitkämatkaisen liikenteen mukaisesti. Tunnusten pohjaväri on yleensä sininen. Jos opastettava reitti johtaa moottoritielelle, tunnukset ovat pohjaväritään vihreitä.

Tunnuksessa F39 suunta muuttuu viitoitus-suunnan mukaan. Tunnuksissa F40 ja F42 aluksen kulkusuunta on aina vasemmalle.

Tunnusten käytöstä ja sijoittamisesta opastusmerkkeihin on tarkemmin ohjeessa *Tieliikenteen viitoituksen suunnittelu*.

F41 MATKUSTAJASATAMA



Mitat (mm):

b

teksti 150	250
teksti 200	350
teksti 300	500

Merkin käyttö

Tunnusta F41 (matkustajasatama) käytetään opastamaan satamaan, josta on aikataulun mukaista reittiliikennettä tai satamaan suuntautuu runsaasti vieraspaikkakuntalaista liikennettä. Tunnusta ei käytetä, jos satamassa on myös autolauttaliikennettä (tunnus F40).

Matkustajasatama on lähes poikkeuksetta taajamassa oleva kohde, jolloin tunnuksen pohjaväri on valkoinen. Opastettava matkustajasatama voi sijaita myös taajaman ulkopuolella, jolloin käytetään pohjaväritään sinistä tunnusta.

Tunnuksessa aluksen kulkusuunta on aina vasemmalle.

Tunnuksen käytöstä ja sijoittamisesta opastusmerkkeihin on tarkemmin ohjeessa *Tieliikenteen viitoituksen suunnittelu*.

F43 TAVARATERMINAALI



Mitat (mm):

b

teksti 150 250

teksti 200 350

teksti 300 500

Merkin käyttö

Tunnusta F43 (tavaraterminaali) käytetään opastamaan kuorma- tai rekka-autojen kuljetusliikkeiden muodostamalle terminaali-alueelle.

Raskaan liikenteen ohjaamiseksi tietyille reitille voidaan tunnuksen F50 (tietylle ajoneuvolle tarkoitettu reitti) sijaan käyttää joissakin tapauksissa tavaraterminaalin tunnusta F43.

Terminaalit opastetaan alueellisen viitoitussuunnitelman mukaan.

Tunnus on yleensä pohjaväritään sininen tai valkoinen sen mukaan sijaitseeko terminaali taajaman ulkopuolella vai taajamassa. Jos terminaali viitoitetaan poikkeuksellisesti moottoriväylän suuntaan, voi tunnuksen pohjaväri olla myös vihreä.

Tunnuksessa ajoneuvon kulkusuunta on aina vasemmalle.

Tunnuksen käytöstä ja sijoittamisesta opastusmerkkeihin on tarkemmin ohjeessa *Tieliikenteen viitoituksen suunnittelu*.

F44 TEOLLISUUSALUE TAI YRITYSALUE

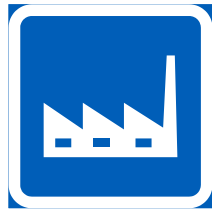

Mitat (mm):

b

teksti 150	250
teksti 200	350
teksti 300	500

Merkin käyttö

Tunnusta F44 (teollisuusalue tai yritysalue) käytetään opastamaan teollisuus- tai yritysalueelle, jossa on useita yrityksiä tai laitoksia.

Tunnuksen pohjaväri on yleensä sininen tai valkoinen sen mukaan sijaitseeko teollisuus- tai yritysalue taajaman ulkopuolella vai taajamassa. Jos alue viitoitetaan poikkeuksellisesti moottoriväylän suuntaan, voi tunnuksen pohjaväri olla myös vihreä.

Tunnuksen käytöstä ja sijoittamisesta opastusmerkkeihin on tarkemmin ohjeessa *Tieliikenteen viitoituksen suunnittelu*.

F45 VÄHITTÄISKAUPAN SUURYKSIKKÖ

F46 PYSÄKÖINTI



F45



F46.1



F46.2

Mitat (mm):	b
teksti 150	250
teksti 200	350
teksti 300	500

Merkkien käyttö

Tunnusta F45 (vähittäiskaupan suuryksikkö) käytetään osoittamaan maakuntakaavan mukainen merkitykseltään seudullinen vähittäiskaupan suuryksikkö.

Tunnusta ei viitoiteta moottori- tai moottoriliikennetien suuntaan eikä yleensä maantien suuntaan. Tunnuksessa kulkusuunta on aina vasemmalle. Tunnusta käytetään yleensä opastamaan taajamassa sijaitseva kohde, jolloin tunnus on pohjaväritään valkoinen. Opastettava vähittäiskaupan suuryksikkö voi sijaita myös taajaman ulkopuolella, jolloin käytetään pohjaväritään sinistä tunnusta.

Säädökset

Tieliikennelainsäädännössä tarkoitetaan:

20) *pysäköinnillä* ajoneuvon seisottamista kuljettajineen tai ilman kuljettajaa, ei kuitenkaan lyhytaikaista ajoneuvon seisottamista siihen nousemista tai siitä poistumista taikka ajoneuvon kuormaamista tai kuorman purkamista varten (TLL 2 §)

Merkki F45

Merkillä voidaan osoittaa maakuntakaavan mukainen merkitykseltään seudullinen vähittäiskaupan suuryksikkö. (TLL)

Tunnusta F46 (pysäköinti) käytetään opastamaan pysäköintialueelle. Tunnuksella F46.1 osoitetaan pysäköintipaikka tai pysäköintialue. Merkillä F46.2 osoitetaan katettu pysäköintialue.

Merkin F46 yhteydessä voidaan vaihtuva pysäköintitilatiieto esittää mustalla pohjalla olevalla valkoisella tai keltaisella tekstillä tai numerolla taikka vihreällä tai punaisella tekstillä. Pysäköinnin tunnuksia ei viitoiteta maantien suuntaan. Tunnus F46 on pohjaväritään aina sininen.

Tunnusten käytöstä ja sijoittamisesta opastusmerkkeihin on tarkemmin ohjeessa *Tieliikenteen viitoituksen suunnittelu*.

Merkki F46

Merkin yhteydessä voidaan vaihtuva pysäköintitilatiieto esittää mustalla pohjalla olevalla valkoisella tai keltaisella tekstillä tai numerolla taikka vihreällä tai punaisella tekstillä. (TLL)

Merkkien F46.1 ja F46.2 yhteydessä voidaan vaihtuva pysäköintitilatiieto esittää joko tekstillä "Tilaa" taikka tekstillä "Tilaa" ja vapaiden paikkojen lukumäärää osoittavilla numeroilla. Mustalla pohjalla oleva teksti voi olla valkoinen, keltainen tai vihreä. Numerot voivat olla valkoisia tai keltaisia. Kun vapaita paikkoja ei ole tai alue on suljettu, voidaan käyttää valkoista, keltaista tai punaista tekstiä "Täynnä" tai "Suljettu". (VNa 37 §)

F47 RAUTATIEASEMA

F48 LINJA-AUTOASEMA

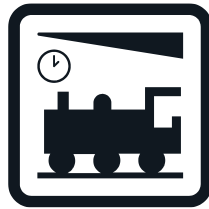
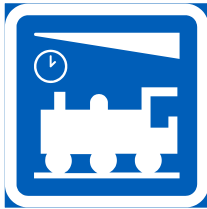

F47



F48

Mitat (mm):

b

teksti 150

250

teksti 200

350

teksti 300

500

Merkkien käyttö

Tunnusta F47 (rautatieasema) käytetään opastamaan henkilöliikenteen asema, jossa kaukoliikenteen junat pysähtyvät.

Tunnusta F48 (linja-autoasema) käytetään opastamaan linja-autoasemalle, jossa kaukoliikenteen linja-autot pysähtyvät.

Tunnuksilla F47 ja F48 opastetaan yleensä taajaman sisällä, jolloin tunnuksen pohjaväri on valkoinen. Tunnuksat voivat olla myös sinisiä, jos asema sijaitsee taajaman ulkopuolella.

Tunnuksessa veturin ja linja-auton kulkusuunta on aina vasemmalle.

Tunnusten käytöstä ja sijoittamisesta opastusmerkkeihin on tarkemmin ohjeessa *Tieliikenteen viitoituksen suunnittelu*.

F49 KESKUSTA

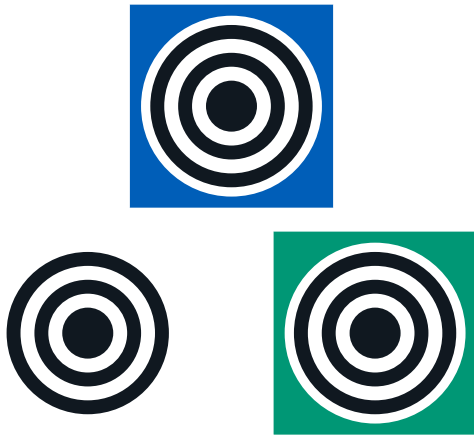

Mitat (mm):	b
teksti 150	250
teksti 200	350
teksti 300	500

Merkin käyttö

Tunnusta F49 (keskusta) voidaan käyttää yksinään tai yhdessä taajamaa osoittavan sinipohjaisen paikannimen tai valkopohjaisen keskusta-viitoituksen kanssa. Keskustatunnus sijoitetaan aina viitoituskohteen eteen.

Tieverkolla voi viitoituksessa olla kunta-kohtaisesti vain yksi keskustaksi nimetty, kunnan valitsema kohde. Muita kunnan sisäisiä keskuksia ei yleensä voida viitoittaa tunnuksella. Kuvassa 139 tunnusta F49 on käytetty merkissä F10 (ajokaistan yläpuolinen viitta).

Keskustatunnuksen käyttö mahdollistaa keskustan viitoittamisen kauempaa ja lähemmäksi keskustaa. Keskustatunnuksen vaikutuksesta keskusta-nimen käyttöä voidaan myös vähentää.

Tunnus on aina väriltään mustavalkoinen.

Tunnuksen käytöstä ja sijoittamisesta opastusmerkkeihin on tarkemmin ohjeessa *Tieliikenteen viitoituksen suunnittelu*.

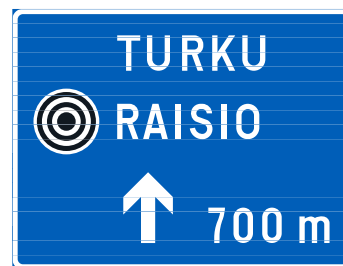

Kuva 139. Tunnuksen F49 (keskusta) käyttö ajokaistan yläpuolisessa viitassa F10.

F50 TIETYLLE AJONEUVOLLE TARKOITETTU REITTI



Mitat (mm): **b**

teksti 150 250

teksti 200 350

teksti 300 500



Merkin käyttö

Tunnusta F50 (tietylle ajoneuvolle tarkoitettu reitti) käytetään opastamaan tunnuksen osoittama ajoneuvoryhmä sille tarkoitettulle reitille. Tunnuksen kuva vaihtelee ajoneuvoryhmän mukaisesti. Eri ajoneuvoryhmät on esitetty kuvassa 140. Seuraavalla sivulla on lisätietoa polkupyörä- ja mopotunnuksen käytöstä.

Tunnus voi olla pohjaväritään valkoinen, sininen tai vihreä tunnuksen yhteydessä viitoitettavan kohteen mukaan. Tilapäisessä opastuksessa käytetään pohjaväritään keltaista tunnusta. Tilapäisissä liikennejärjestelyissä käytetään pohjaväritään keltaista tunnusta.

Tunnuksessa ajoneuvon kulkusuunta on aina vasemmalle.

Tunnuksen käytöstä ja sijoittamisesta opastusmerkkeihin on tarkemmin ohjeessa *Tieliikenteen viitoituksen suunnittelu*.



Henkilöauto



Linja-auto



Kuorma-auto



Pakettiauto



Matkailuauto



Moottoripyörä



Mopo



Polkupyörä



Moottorikelkka



Traktori

Kuva 140. Tunnuksena F50 käytettävät eri ajoneuvoryhmät.

Säädökset

Merkin kuva vaihtelee ajoneuvoryhmän mukaisesti. (TLL)

F50 TIETYLLE AJONEUVOLLE TARKOITETTU REITTI, MOPO, POLKUPYÖRÄ

F52 JALANKULKIJALLE TARKOITETTU REITTI

F53 ESTEETÖN REITTI



F50 (mopo)



F50 (polkupyörä)



F52



F53

Mitat (mm):

b

teksti 150

250

teksti 200

350

teksti 300

500

Merkkien käyttö

Tunnuksia F50 (tietylle ajoneuvolle tarkoitettu reitti, polkupyörä, mopo) ja F52 (jalankulkijalle tarkoitettu reitti) käytetään ohjaamaan mopoilijoita, pyöräilijöitä ja jalankulkijoita heille tarkoitetulle reitille.

Tunnuksia F50 ja F52 voidaan käyttää lisäkilvellä H1 (kohde risteävässä suunnassa) tai H2 (kohde nuolen suunnassa) varustettuna kuvassa 141 esitetyn periaatteen mukaisesti.

Tunnusta F53 (esteetön reitti) voidaan käyttää erillisenä kilpenä liikuntarajoitteisille tarkoitetulla esteettömällä reitillä.

Tunnusten pohjaväri on yleensä sininen. Jos tunnuksia käytetään muuhun opastusmerkkiin sisältyvänä taajaman sisäisessä opastuksessa, tunnuksen pohjaväri voi olla myös valkoinen. Tilapäisissä liikennejärjestelyissä käytetään pohjaväritään keltaista tunnusta.

Tunnuksessa kulkusuunta on aina vasemmalle.

Tunnusten käytöstä ja sijoittamisesta opastusmerkkeihin on tarkemmin ohjeessa *Tieliikenteen viitoituksen suunnittelu*.



Kuva 141. Jalankulkijan F52, polkupyörän ja mopon F50 tunnuksia yhdistettynä lisäkilven H2 (kohde nuolen suunnassa) kanssa.

F51 VAARALLISTEN AINEIDEN KULJETUKSELLE TARKOITETTU REITTI

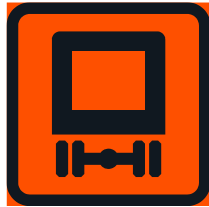

Mitat (mm): **b**

teksti 150 250

teksti 200 350

teksti 300 500

Yleistä

Tunnusta F51 (vaarallisten aineiden kuljetukselle tarkoitettu reitti) käytetään opastamaan vaarallisten aineiden kuljetukset omalle reitilleen ennen kieltoalueen alkamista.

Liikenne- ja viestintävirasto voi kunnan esityksestä tehdä päätöksen vaarallisten aineiden kuljetusrajoituksista. Päätöksellä myönnettyt kuljetusrajoitukset merkitään merkillä C8 (vaarallisten aineiden kuljetus kielletty).

Merkin käyttö

Tunnusta F51 voidaan käyttää muiden tunnusten tapaan muun viitoituksen yhteydessä tai reitti voidaan opastaa erillisviitoituksella. Jos tunnuksella ohjataan kierto-reitille, on erillisviitoituksessa käytettävien opasteiden pohjaväri keltainen, muutoin muun viitoituksen mukainen. Tunnuksen pohjaväri on aina oranssi.

Tunnus on tarkoitettu käytettäväksi ensisijaisesti taajamissa, jos on erityinen syy suositella vaarallisten aineiden kuljetukselle jotain muuta reittiä kuin tavanomaisilla opastusmerkeillä osoitettua reittiä tai ohjata vaarallisten aineiden kuljetukset katuverkossa niille ensisijaisesti tarkoitetuille väylille.

Tunnuksen yhteydessä ei käytetä lisäkilpiä H14 (kielto ryhmän A vaarallisten aineiden kuljetukselle) tai H15 (kielto ryhmän B vaarallisten aineiden kuljetukselle).

Tunnuksen käytöstä ja sijoittamisesta opastusmerkkeihin on tarkemmin ohjeessa *Tieliikenteen viitoituksen suunnittelu*.

F54 REITTI, JOLLA ON PORTAAT

F55 REITTI ILMAN PORTAITA

Mitat (mm): **b**

teksti 150	250
teksti 200	350
teksti 300	500



F54.1



F54.2



F55.1



F55.2



F55.3



F55.4

Merkkien käyttö

Merkkejä F54 (reitti, jolla on portaat) ja F55 (reitti ilman portaita) käytetään opastamaan jalankulkijoille tarkoitettuun yli- tai alikulkuun. Merkin kuviota voidaan soveltaa tilanteen mukaan.

Merkkejä voidaan käyttää kulkureitin suuntaa osoittavalla nuolella varustettuna numerosuunnistustaulun tapaan. Lisäksi merkkejä voidaan käyttää erillisenä kilpenä. Tarvittaessa merkin yhteydessä käytetään lisäkilpiä osoittamaan yli- tai alikulkuun.

Tunnusten pohjaväri on yleensä sininen. Jos tunnuksia käytetään muuhun opastusmerkkiin sisältyvänä taajaman sisäisessä opastuksessa, tunnuksen pohjaväri voi olla myös valkoinen. Tilapäisissä liikennejärjestelyissä käytetään pohjaväritään keltaista tunnusta.

Merkkien sijoitus

Merkki sijoitetaan yli- tai alikulkuun lähelle, jotta se on helposti löydettävissä.

F56 HÄTÄULOSKÄYNTI



F56.1



F56.2

Mitat (mm):

a	350
b	350

F57 POISTUMISREITTI



F57.1



F57.2

Mitat (mm):

a	leveys mitoitetaan tapauskohtaisesti
b	vähimmäiskorkeus 170 mm

tekstin vähimmäiskorkeus 30 mm

Yleistä

Merkkejä F56 (häätäuloskäynti) ja F57 (poistumisreitti) käytetään lähinnä tunneleissa osoittamaan vaara- ja evakuointitilanteissa tarvittavat hätäpoistumistiet.

Merkkien käyttö

Poistumisreitti osoitetaan poistumisopasteilla F57.1 ja F57.2, jotka näyttävät etäisyydet kummassakin suunnassa olevaan lähimpään turvalliseen tilaan.

Merkit F56 ja F57 ovat sisältä valaistuja ja palavat jatkuvasti. Merkkien pohjaväri on aina vihreä.

Merkkien sijoitus

Tilasta pois johtava ovi merkitään kaksipuolisella lippuopasteella häätäuloskäynniksi merkillä F56.1 ja F56.2.

Merkki F57 (poistumisreitti) sijoitetaan tunnelissa sen puolen seinään, jolla poistumisovet sijaitsevat.

Merkkien käyttöä ja sijoitusta on käsitelty tarkemmin ohjeessa *Tietunnelien turvalliseen poistumiseen ja poikkeustilanteiden viestintään liittyvien järjestelmien suunniteluohje*.

Säädökset

Merkki sijoitetaan tien suuntaisesti 1,0–1,5 metrin korkeudelle enintään 25 metrin välein. (VNa 37 §)

9 Palvelukohteiden opastusmerkit

9.1 Yleistä palvelukohteiden opastusmerkeistä

Palvelukohteiden opastusmerkit kuuluvat G-sarjan merkkiryhmään.

Palvelukohteopasteet ovat tieliikennelain mukaisia luvanvaraisia liikennemerkkejä. Maanteilla luvan palvelukohteiden opasteiden sijoittamiseen myöntää Pirkanmaan ELY-keskuksen lupapalvelu, katuverkolla kunta ja yksityisillä teillä tien omistaja saataan siihen kunnan suostumuksen.

Opastusmerkkien muoto, värit ja mitat

Palvelukohteiden opastuksessa käytetään sekä sinistä että ruskeaa pohjaväriä.

Sinipohjaisia tunnuksia (G7–G20) käytetään kaikille tienkäyttäjille tarkoitettujen palvelujen osoittamiseen ja ruskeapohjaisia tunnuksia (G23–G40) vapaa-ajan matkailuun tarkoitettujen palvelujen osoittamiseen.

Palvelukohteiden opastusta voidaan soveltaa myös kaduille ja yksityisille teille.

Opastusmerkkien sijoitus

Palvelukohteen opastusmerkki sijoitetaan taajaman ulkopuolella tiealueelle kuten muukin maantien opastusmerkki. Yleensä siten, että sen ajoradan puoleinen reuna on vähintään 1,5 metrin etäisyydellä pientareen ulkoreunasta ja alareuna vähintään 2,0 metrin korkeudella ajoradan pinnasta. Merkkien sijoitusta on käsitelty tarkemmin luvussa 2.7.

9.2 Merkkikohtaiset ohjeet

Jäljempänä on esitetty G-sarjan (palvelukohteiden opastusmerkit G1–G42) merkkikohtaiset ohjeet. Palvelukohteiden opastusta on käsitelty tarkemmin ohjeessa *Palvelukohteiden viitoitus*.

Opastusmerkkien mitat ovat:

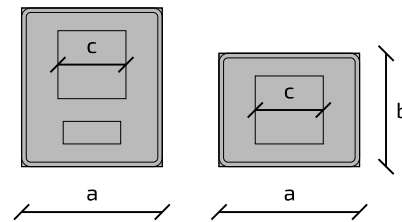

Merkki	Mitta	Koko (mm)		
		suuri	normaali	pieni
G1	a	1300	930	620
	c	650	450	300
G6	a	1300	930	620
	b ¹⁾	1460	1050	700
	b ²⁾	1740	1260	840
	c	650	450	300
G7–G40	a ³⁾	1300	930	620
	b ³⁾	1060	750	500
	c ⁴⁾	650	450	300

¹⁾ Merkin G6 mitta b (korkeus), kun merkissä ilmoitetaan yksi radiotaajuus.

²⁾ Merkin G6 mitta b (korkeus), kun merkissä ilmoitetaan kaksi radiotaajuutta.

³⁾ Tekstin pituuden mukaan joudutaan käyttämään myös suurempia mittoja, kuin mitä taulukossa on ilmoitettu.

⁴⁾ Tunnuksosaa voidaan käyttää merkeissä F16 ja F17 sekä G4 ja G5 taulukossa ilmoitettuja pienempänä.

G1 PALVELUKOHTTEEN OPASTUSTAU LU



Mitat (mm):

mitoitetaan
tapauskohtaisesti

G2 PALVELUKOHTTEEN OPASTUSTAU LU



Mitat (mm):

mitoitetaan
tapauskohtaisesti

Yleistä

Merkeillä G1 (A-tyyppin palvelukohteen opastustaulu) ja G2 (B-tyyppin palvelukohteen opastustaulu) opastetaan opastusmerkin F46 (pysäköinti) sekä palvelukohteiden tunnusten G7–G20 ja G23–G40 osoittamiin kohteisiin.

Merkkien käyttö

Yleensä palvelukohteen osoittamiseen käytetään merkkiä G1 (A-tyyppin palvelukohteen opastustaulu). Opastustaulu koostuu viitotettavan palvelun tai kohteen taikka opastuspistettä osoitettaessa enintään kahden palvelualueen nimestä, tunnuksista, nuolikuvioista ja etäisyyksistä.

Merkkiä G2 (B-tyyppin palvelukohteen opastustaulu) käytetään kun on tarpeen sijoittaa samaan telineeseen enintään kolmen palvelun tai kohteen opastustaulut. Merkkiä G2 käytetään esimerkiksi rampilla ja ennen liikenneympyrää olevassa opastustauluryhmässä, jos osoitettavia kohteita on enemmän kuin yksi ja ne sijaitsevat eri poistumissuunnissa. Merkissä G2 ei esitetä etäisyyttä kohteeseen.

Säädökset

Merkit G1–G3. Merkin pohjaväri on sininen tai ruskea, joka määräytyy merkissä käytettävien tunnusosien mukaan. (TLL)

Merkit G1–G2. Merkkiä voidaan käyttää opastamaan opastusmerkkien F46 ja G7–G40 osoittamaan kohteeseen. Merkkiä voidaan käyttää osoittamaan merkin G41 mukainen matkailutie. Merkin G1 yhteydessä voidaan käyttää lisäkilpiä H1–H4, H17 ja H24. (VNa 37 §)

Merkkien pohjaväri on sininen tai ruskea, väri määräytyy päätoiminnon tunnuksen mukaan. Päätoiminnon tunnus sijoitetaan vasemmalle. Kuvassa 142 on esimerkki pohjaväritään ruskeasta merkistä G1 (A-tyypin palvelukohteen opastustaulu).



Kuva 142. Esimerkki palvelukohteiden tunnuksien käytöstä merkissä G1 (palvelukohteen opastustaulu).

Merkkien sijoitus

Merkit sijoitetaan omaan telineeseen noin 200–500 metriä ennen tieverkon suunnistustaulua tai kohteeseen johtavan tien liittymää.

Merkkien käyttöä ja sijoitusta on käsitelty tarkemmin ohjeessa *Palvelukohteiden viitoitus*.

G3 PALVELUKOHTEEN ERKANEMISVIITTA



Mitat (mm):

mitoitetaan
tapauskohtaisesti

Merkin käyttö

Merkkiä G3 (palvelukohteen erkanemisviitta), voidaan käyttää opastamaan tunnuksien G7–G40 ja F46.1 (pysäköinti) osoittamaan kohteeseen, kun kohteella on oma liittymä, jossa on kohteeseen kääntyville järjestetty erityinen erkanemistie siten, että erkaneminen ei edellytä nopeuden oleellista vähentämistä.

Merkkiä käytetään pääasiassa moottori- ja moottoriliikennetiellä sekä erityistapauksissa nelikaistaisella tiellä tai muulla korkealuokkaisella tiellä. Erkanemisviitan lisäksi käytetään aina ennakkomerkkiä, moottoriteiltä opastettaessa kahta ennakkomerkkiä.

Merkki on pohjaväritään sininen tai ruskea. Pohjaväri määräytyy kohteen päätunnuksen mukaan, joka myös esitetään tunnuksesta ensimmäisenä.

Merkin sijoitus

Merkki sijoitetaan erkanemistien alkuun erkanemisviitan tapaan.

Merkkiin ei yhdistetä muita merkkejä, eikä sen kanssa käytetä samanaikaisesti liittymän samalla tulosuunnalla maanteiden viitoituskohteita osoittavia erkanemisviittoja, F12 (ajokaistan yläpuolinen erkanemisviitta) tai F14 (erkanemisviitta). Jos liittymän samalla tulosuunnalla on maanteiden kohteita osoittavia erkanemisviittoja (F12 tai F14), palvelukohde osoitetaan ennen näitä merkkejä asetettavalla opastustaululla, jossa lisäkilpenä on 45 asteen taitteen muodostama vinonuoli.

Merkin käyttöä ja sijoitusta on käsitelty tarkemmin ohjeessa *Palvelukohteiden viitoitus*.

Säädökset

Merkit G1–G3. Merkin pohjaväri on sininen tai ruskea, joka määräytyy merkissä käytettävien tunnusosien mukaan. (TLL)

Merkkiä voidaan käyttää opastamaan opastusmerkkien F46 ja G7–G40 osoittamaan kohteeseen, jos risteyksessä on kääntyville järjestetty erityinen erkanemistie siten, että erkaneminen ei edellytä nopeuden oleellista vähentämistä. (VNa 37 §)

G4 PALVELUKOHTTEEN OSOITEVIITTA



Mitat (mm):

mitoitetaan
tapauskohtaisesti

G5 PALVELUKOHTTEEN OSOITEVIITAN ENNAKKOMERKKI



Mitat (mm):

mitoitetaan
tapauskohtaisesti

Yleistä

Merkkejä G4 (palvelukohtteen osoiteviitta) ja G5 (palvelukohtteen osoiteviitan ennakkomerkki) käytetään opastamaan vapaa-ajan matkailuun tarkoitettuun kohteeseen. Merkkiä G5 voidaan käyttää merkin G4 ennakkomerkkinä.

Merkkien käyttö

Merkit voidaan esittää tunnuksella tai ilman. Viittojen kannassa voidaan käyttää ruskeita G23–G40 sarjan tunnuksia. Merkeissä voidaan käyttää kohteittain vain yhtä tunnusta. Kohteita voi merkissä G4 olla useampia, enintään viisi. Merkkiin G5 voidaan yhdistää enintään kaksi merkillä G4 viitoitettua kohdetta.

Merkkiä G4 käytetään yleensä vain lähiopastukseen. Merkillä ei opasteta maantien suuntaan. Merkkiä G5 ei yleensä käytetä taajamassa. Tarvittaessa ennakkomerkissä voidaan ilmoittaa etäisyys opastusmerkistä liittymään.

Merkit ovat pohjaväritään aina ruskeita.

Merkkien sijoitus

Merkki G4 sijoitetaan kuten merkki F16 (osoiteviitta). Merkki G5 sijoitetaan noin 150–300 metriä ennen tieverkon suunnistustaulua tai kohteeseen johtavan tien liittymää.

Merkkien käyttöä ja sijoitusta on käsitelty tarkemmin ohjeessa *Palvelukohteiden viitoitus*.

Säädökset

Merkki G4
Merkin kannassa voidaan käyttää opastusmerkkien G23–G40 tunnusosia. (VNa 37 §)

Merkki G5
Merkin yhteydessä käytetään lisäkilpeä H1 tai H4. Lisäksi voidaan käyttää lisäkilpeä H24. (VNa 37 §)

G6 RADIOASEMAN TAAJUUS



Mitat (mm): a b₁ taajuus b₂ taajuutta c

suuri	1300	1460	1740	650
normaali	930	1050	1260	450
pieni	620	700	840	300

Yleistä

Merkissä G6 (radioaseman taajuus) oleva luku osoittaa radioaseman taajuutta, jolla lähetetään säännöllisesti liikennettä koskevia tiedotuksia.

Merkin käyttö

Merkkiä käytetään erityistapauksissa, esimerkiksi avattavilla silloilla, lauttapaikoilla ja tunneleissa, jos niissä on käytössä radiokanava liikenteellisten poikkeustilanteiden tiedotukselle. Muissa yhteyksissä merkkiä ei käytetä.

Radion kuuluminen tunnelissa katsotaan tarpeelliseksi, kun tunnelin pituus on yli 500 m. Valvotuissa tunneleissa pitää olla mahdollista katkaista tunnelin käyttäjille tarkoitettujen radioasemien lähetykset liikennetiedotteiden kuten hätäviestien antamista varten ennalta sovitulla taajuudella. Tunneleissa ilmoitettua radioaseman taajuutta on vahvistettu.

Merkin sijoitus

Merkki sijoitetaan tienkohtaan, josta etäisyys lähimpään muuhun liikennemerkkiin on vähintään 150 metriä. Tunneleissa kuultavien radiokanavien taajuudet ilmoitetaan ennen tunnelia.

Merkin käyttöä ja sijoitusta on käsitelty tarkemmin ohjeessa *Palvelukohteiden viitoitus*.

Säädökset

Merkissä oleva luku osoittaa radioaseman taajuutta, jolla lähetetään säännöllisesti liikennettä koskevia tiedotuksia. (TLL)

G7 OPASTUSPISTE



Mitat (mm):	a	b	c
suuri	1300	1060	650
normaali	930	750	450
pieni	620	500	300

G8 OPASTUSTOIMISTO



Mitat (mm):	a	b	c
suuri	1300	1060	650
normaali	930	750	450
pieni	620	500	300

Merkkien käyttö

Merkillä G7 (opastuspiste) voidaan osoittaa opastuspaikka, jossa on yksi tai useampi alueen palveluja osoittava opastuskartta. Merkkiä voidaan käyttää lisäkilvellä H4 (etäisyys kohteeseen) varustettuna ennakkomerkkinä kuvan 143 mukaisesti. Merkin alapuolella esitetään yleensä opastuskartan osoittaman kunnan tai alueen nimi.

Merkillä G8 (opastustoimisto) voidaan osoittaa opastustoimisto, jossa tienkäyttäjä saa myös muuta matkailua koskevaa tietoa. Merkillä osoitetaan toimisto, joka täyttää kansainvälisen vihreävalkoisen i-kilven vähimmäisvaatimukset. Kansainvälisen vihreävalkoisen i-kilven käyttöoikeutta hallinnoi Suomen Matkailuorganisaatioiden yhdistys Suoma ry.

Opastuskartassa osoitetaan kunnan, taajaman, matkailualueen, teollisuusalueen tai muun useita palvelukohteita sisältävän

alueen palvelut. Opastuskarttoja käytetään, jos viitoitettavien palvelukohteiden lukumäärä edellyttää useampaa kuin viittä opastusmerkkiä liittymän tulosuunnalla. Kunta ja yritykset vastaavat opastuskartan sisällöstä ylläpidosta, alueellisen ELY-keskuksen kanssa sovitaan kartan sijainnista.

Jos opastettavia kohteita on enemmän kuin viisi, opastetaan ne yhteisellä alueen nimellä ja omana opastuspisteenään, missä on esitetty opastuskartta kohteineen. Tällaisia opastuskohteita voivat olla palvelukeskittymät, matkailualueet ja teollisuusalueet. Jos samalla alueella sijaitsee lähikäin opastuspiste ja opastustoimisto, valitaan vain toinen viitoitettavaksi kohteeksi, elleivät liikenneturvallisussyyt edellytä toisenlaista ratkaisua.

Säädökset

Merkit G7–G22. Merkin tunnusosaa voidaan käyttää opastusmerkeissä. (TLL)

Merkki G7
Merkillä voidaan osoittaa opastuspaikka, jossa on alueen palvelujen opastuskartta. (VNa 37 §)

Merkki G8
Merkillä voidaan osoittaa opastustoimisto, josta matkailijat voivat saada matkailua koskevia tietoja. (VNa 37 §)

Opastuskartan ja merkin sijoitus

Opastuspaikka voi olla levähdys-, pysäköimisalueen tai palvelukohteen yhteydessä tai yksinomaan opastustoimintaan varatulla alueella.

Opastuspiste sijoitetaan yleensä alueelle vievän tien alkuun, jos alue on risteävän tien varrella. Opastuspaikan sisällä opastuskartta sijoitetaan niin, ettei se häiritse liikennettä ja siten, että se on luettavissa vain pysäköimisalueelta.

Kunnan opastuskartta sijoitetaan yleensä kunnan rajan läheisyyteen sisääntuloteiden varteen siten, että opastuspiste palvelee kunnan alueelle tulevaa liikennettä. Sopivia kunnan opastuskartan sijoituspaikkoja ovat pysäköimis- ja levähdysalueet.

Merkki G7 (opastuspiste) sijoitetaan alueen alkamiskohtaan tai sisäänajoliittymän viereen siten, että se näkyy mahdollisimman kauas tien suunnassa. Opastuspisteen ennakkomerkki sijoitetaan yleensä noin 500 metriä ennen opastuspaikkaa. Valta- ja kantateilla voidaan käyttää ennakkomerkkiä, joka sijoitetaan enintään kolmen kilometrin etäisyydelle kohteesta.

Merkkien käyttöä ja sijoitusta on käsitelty tarkemmin ohjeessa *Palvelukohteiden viitoitus*.



Kuva 143. Merkin G7 (opastuspiste) käyttö levähdysalueen yhteydessä.

G9 ENSIAPU



Mitat (mm):	a	b	c
suuri	1300	1060	650
normaali	930	750	450
pieni	620	500	300

Merkin käyttö

Merkillä G9 (ensiapu) voidaan osoittaa keskussairaala, yleissairaala tai terveyskeskuksen sairaala, jossa on kaikkina vuorokauden aikoina lääkäri paikalla. Opastus on tarkoitettu lähinnä kiireellisiä hätätapauksia varten eikä normaalisti sairaalassa tai terveyskeskuksessa asioiville.

Merkkiä ei yleensä käytetä yksinään, vaan yhdistetään tunnuksena tieliikenteen viitoitukseen. Saatavilla olevien ensiapupalveluiden on vastattava merkin edellytyksiä.

Kuvassa 144 on pohjaväritään valkoisessa merkissä käytettävä ensiavun tunnus mustareunaisena.

Merkin käyttöä on käsitelty tarkemmin ohjeessa *Tieliikenteen viitoituksen suunnittelu*.



Kuva 144. Merkkiä G9 (ensiapu) käytetään mustareunaisena pohjaväritään valkoisessa merkissä.

Säädökset

Merkit G7–G22. Merkin tunnusosaa voidaan käyttää opastusmerkeissä. (TLL)

Merkillä voidaan osoittaa yleissairaala tai terveyskeskuksen sairaala, jossa on kaikkina vuorokauden aikoina lääkäri paikalla. (VNa 37 §)

G10 AUTOKORJAAMO



Mitat (mm):	a	b	c
suuri	1300	1060	650
normaali	930	750	450
pieni	620	500	300

Merkin käyttö

Merkillä G10 (autokorjaamo) voidaan osoittaa tienvarsipalveluihin kuuluva autokorjaamo tai polttoaineen jakeluaseman yhteydessä oleva autokorjaamo. Lisäksi merkillä voidaan viitoittaa autokorjaamo, joka sijaitsee sellaisella alueella, mistä autokorjaamo ei yleisesti voi olettaa löytyvän. Opastettavalla autokorjaamolla tulee voida korjata matkan aikana syntyneitä pieniä vikoja merkkiriippumattomasti ja ilman ajanvarausta arkipäivisin palveluille tyypillisinä ja säännöllisinä aukioloaikoina.

Merkkiä voidaan käyttää yhdessä merkin G11 (polttoaineen jakelu) kanssa.

Taajamassa sijaitsevaa autokorjaamoja ei opasteta taajaman ulkopuolelta eikä tunnusta yleensä käytetä isoissa taajamissa. Pienissä taajamissa autokorjaamo voidaan osoittaa lähiopastuksena.

Merkin käyttöä on käsitelty tarkemmin ohjeessa *Palvelukohteiden viitoitus*.

Säädökset

Merkit G7–G22. Merkin tunnusosaa voidaan käyttää opastusmerkeissä. (TLL)

G11 POLTTOAINEEN JAKELU



G11.1



G11.2

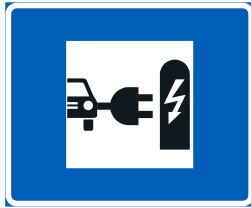

G11.3

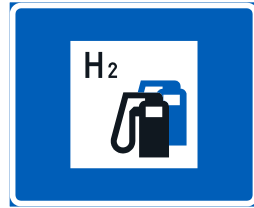

G11.4

Mitat (mm):	a	b	c
suuri	1300	1060	650
normaali	930	750	450
pieni	620	500	300

Yleistä

Merkillä G11 (polttoaineen jakelu) voidaan osoittaa polttoaineen jakeluasema, jossa polttoaineen tankkaaminen on mahdollista kaikkina vuorokaudenaikoina.

Merkin käyttö

Polttoaineen jakeluasema osoitetaan yleensä merkin päätunnuksella G11.1, joka tarkoittaa tällöin yleisimpien polttoaineiden jakelupistettä. Muita polttoaineiden jakelupisteen tunnuksia G11.2 (paineistettu maakaasu), G11.3 (sähkö) ja G11.4 (vety) voidaan käyttää, jos vaihtoehtoisia polttoaineita tarjoavia asemia on paikkakunnalla vain yksi. Merkillä G11.3 osoitetulla latauspisteellä tulee olla useita erilaisia adapteita.

Taajamassa sijaitsevaa polttoaineen jakelupistettä ei opasteta taajaman ulkopuolelta eikä merkkiä yleensä käytetä isoissa taajamissa. Pienissä taajamissa polttoaineen jakelupiste voidaan osoittaa lähiopastuksena.

Merkin sijoitus

Polttoaineen jakeluaseman sijainti viitoitetaan ensisijaisesti polttoaineen jakeluyhtiön tunnuksella varustetulla myyntipaikkakilvellä. Myyntipaikkakilpi asetetaan polttoaineen jakeluaseman kanssa samalle puolelle tietä paikkaan, josta se mahdollisuuksien mukaan näkyy tien suunnassa vähintään 300 metrin päähän, sillä tiellä, jonka liikennettä asema pääasiallisesti palvelee. Myyntipaikkakilven käyttöä on käsitelty ohjeessa *Huoltoasemat*.

Merkin käyttöä ja sijoitusta on käsitelty tarkemmin ohjeessa *Palvelukohteiden viitoitus*.

Säädökset

Merkki G11.1 Bensiini tai etanoli. Merkki G11.2 Paineistettu maakaasu. Merkki G11.3 Sähkö. Merkki G11.4 Vety. (TLL)

Merkit G7–G22. Merkin tunnusosaa voidaan käyttää opastusmerkeissä. (TLL)

G12 HOTELLI TAI MOTELLI



Mitat (mm):	a	b	c
suuri	1300	1060	650
normaali	930	750	450
pieni	620	500	300

Merkin käyttö

Merkillä G12 (hotelli tai motelli) voidaan osoittaa hotelli tai motelli.

Hotelli, jossa on ravintola, osoitetaan hotelli tai motelli ja ruokailupaikkatunnuksen yhdistelmänä. Kylpylä voidaan osoittaa hotelli- tai motellitunnuksen ja uintipaikkatunnuksen yhdistelmänä.

Merkkiä ei yleensä käytetä isoissa taajamissa eikä taajamissa, joissa voidaan olettaa sijaitsevan hotelli- tai motellitasoisia majoituspalveluita. Taajamassa sijaitseva hotelli tai motelli voidaan viitoittaa taajaman ulkopuolelta vain, jos paikkakunnalla ei ole muita vastaavia palveluja.

Merkin käyttöä on käsitelty tarkemmin ohjeessa *Palvelukohteiden viitoitus*.

Säädökset

Merkit G7–G22. Merkin tunnusosaa voidaan käyttää opastusmerkeissä. (TLL)

G13 RUOKAILUPAIKKA



Mitat (mm):	a	b	c
suuri	1300	1060	650
normaali	930	750	450
pieni	620	500	300

Merkin käyttö

Merkillä G13 (ruokailupaikka) voidaan osoittaa ruokaravintola, jossa valmistetaan ja tarjoillaan lämpimiä aterioita.

Merkkiä ei yleensä käytetä taajamassa. Isoissa taajamissa ja taajamissa, joissa voidaan olettaa sijaitsevan ravintolapalveluita, ruokailupaikkaa ei viitoiteta.

Merkin käyttöä on käsitelty tarkemmin ohjeessa *Palvelukohteiden viitoitus*.

G14 KAHVILA TA PIKARUOKAPAIKKA



Mitat (mm):	a	b	c
suuri	1300	1060	650
normaali	930	750	450
pieni	620	500	300

Merkin käyttö

Merkillä G14 voidaan osoittaa kahvila tai pikaruokapaikka. Tyypillisiä pikaruokapaikkoja ovat muun muassa grillikahvilat, pizzeriat ja hampurilaisravintolat.

Merkkiä ei yleensä käytetä taajamassa.

Merkin käyttöä on käsitelty tarkemmin ohjeessa *Palvelukohteiden viitoitus*.

Säädökset

Merkit G7–G22. Merkin tunnusosaa voidaan käyttää opetusmerkeissä. (TLL)

G15 KÄYMÄLÄ



Mitat (mm):	a	b	c
suuri	1300	1060	650
normaali	930	750	450
pieni	620	500	300

Merkin käyttö

Merkillä G15 (käymälä) voidaan osoittaa tienvarsipalveluihin kuuluva maantien levähdys- tai pysäköintialueella sijaitseva käymälä. Merkkiä ei käytetä sellaisten toimintojen yhteydessä, joissa voidaan olettaa yleensä olevan käymälä.

Käymälöistä ja niiden osoittamisesta vastaa ELY-keskus. Merkkiä ei yleensä käytetä taajamassa.

Merkin käyttöä on käsitelty tarkemmin ohjeessa *Palvelukohteiden viitoitus*.

G16 RETKEILYMAJA



Mitat (mm):	a	b	c
suuri	1300	1060	650
normaali	930	750	450
pieni	620	500	300

Merkin käyttö

Merkillä G16 (retkeilymaja) voidaan osoittaa retkeilymaja tai hostelli, jossa on vähintään 30 vuodepaikkaa ja majoitusmahdollisuus ryhmille.

Merkin käyttöä on käsitelty tarkemmin ohjeessa *Palvelukohteiden viitoitus*.

Säädökset

Merkit G7–G22. Merkin tunnusosaa voidaan käyttää opetusmerkeissä. (TLL)

G17 LEIRINTÄALUE



Mitat (mm):	a	b	c
suuri	1300	1060	650
normaali	930	750	450
pieni	620	500	300

Merkin käyttö

Merkillä G17 (leirintäalue) voidaan osoittaa ulkoilulain (606/1973, 18 §) mukainen yleisessä matkailukäytössä toimiva leirintäalue.

Tunnuksella osoitettu leirintäalue on sallittu myös matkailuajoneuvojen käyttöön,

joten merkin G17 yhteydessä ei ole tarpeen käyttää erillistä tunnusta G18 (matkailuajoneuvoalue).

Merkin käyttöä on käsitelty tarkemmin ohjeessa *Palvelukohteiden viitoitus*.

G18 MATKAILUAJONEUVOALUE



Mitat (mm):	a	b	c
suuri	1300	1060	650
normaali	930	750	450
pieni	620	500	300

Merkin käyttö

Merkillä G18 (matkailuajoneuvoalue) voidaan osoittaa ulkoilulain (606/1973, 18 §) mukainen kaikille avoin leirintäalueella oleva tai muu yleisessä matkailukäytössä toimiva matkailuajoneuvoalue, jossa on vähintään 25 matkailuajoneuvopaikkaa.

Tunnusta käytetään silloin, kun erillistä leirintäaluetta ei ole, alue on selkeästi erillinen leirintäalueesta tai pelkästään matkai-

luajoneuvojen käytössä. Mikäli matkailuajoneuvoalueella on myös leirintäalue, käytetään merkin G18 sijaan merkkiä G17 (leirintäalue).

Merkin käyttöä on käsitelty tarkemmin ohjeessa *Palvelukohteiden viitoitus*.

Säädökset

Merkit G7–G22. Merkin tunnusosaa voidaan käyttää opastusmerkeissä. (TLL)

Merkki G17

Merkillä voidaan osoittaa ulkoilulain (606/1973) mukainen yleisessä matkailukäytössä oleva leirintäalue. (VNa 37 §)

Merkki G18

Merkkiä voidaan käyttää osoittamaan leirintäalueella olevaa tai muuta yleisessä käytössä olevaa matkailuajoneuvoaluetta. (VNa 37 §)

G19 LEVÄHDYSALUE



Mitat (mm):	a	b	c
suuri	1300	1060	650
normaali	930	750	450
pieni	620	500	300

Merkin käyttö

Merkillä G19 (levähdysalue) voidaan osoittaa tienvarsipalveluihin kuuluva levähdysalue, joka on tarkoitettu tienkäyttäjien lepoa, virkistäytymistä, ravitsemista taikka ajoneuvon huoltoa varten.

Merkkiä ei yleensä käytetä taajamassa.

Merkin käyttöä on käsitelty tarkemmin ohjeessa *Palvelukohteiden viitoitus*.

Säädökset

Merkit G7–G22. Merkin tunnusosaa voidaan käyttää opastusmerkeissä. (TLL)

G20 ULKOILUALUE



Mitat (mm):	a	b	c
suuri	1300	1060	650
normaali	930	750	450
pieni	620	500	300

Merkin käyttö

Merkillä G20 (ulkoilualue) voidaan osoittaa yleinen ulkoilualue, jossa on järjestetty monipuoliset ulkoilu- ja retkeilymahdollisuudet.

Alueella tulee olla sisäinen viitoitus ja alueen peruspalvelut, kuten ulkoilualueiden, reittien, opasteiden ja kalusteiden ylläpito sekä pysäköintimahdollisuus.

Merkkiä ei yleensä käytetä taajamassa.

Merkin käyttöä on käsitelty tarkemmin ohjeessa *Palvelukohteiden viitoitus*.

G21 HÄTÄPUHELIN



Mitat (mm):	a	b	c
suuri	1300	1060	650
normaali	930	750	450
pieni	620	500	300

Merkin käyttö

Merkillä G21 (häätäpuhelin) voidaan osoittaa sellainen puhelin, josta voi soittaa vain hätäkeskukseen.

Merkkiä käytetään maantieverkolla yleensä vain tunneleissa. Tunnelissa merkillä osoitetaan hätäasema, jossa sijaitsee häätäpuhelin.

Merkin käyttö on mahdollista myös lauttapaikoilla ja avattavien siltojen yhteydessä. Merkkiä käytetään yleisimmin yhdessä merkin G22 (sammutin) kanssa.

Merkin käyttöä ja sijoitusta on käsitelty tarkemmin ohjeessa *Tietunnelien turvalliseen poistumiseen ja poikkeustilanteiden viestintään liittyvien järjestelmien suunniteluohje*.

Säädökset

Merkit G7–G22. Merkin tunnusosaa voidaan käyttää opastusmerkeissä. (TLL)

Merkillä voidaan osoittaa puhelin, josta voidaan soittaa vain hätäkeskukseen. (VNa 37 §)

G22 SAMMUTIN



Mitat (mm):	a	b	c
suuri	1300	1060	650
normaali	930	750	450
pieni	620	500	300

Merkin käyttö

Merkillä G22 (sammutin) voidaan osoittaa sammuttimen paikka. Merkkiä käytetään maantieverkolla yleensä vain tunneleissa. Tunnelissa merkillä osoitetaan hätäasema, jossa sijaitsee kaksi käsisammutinta.

Merkin käyttö on mahdollista myös lauttapaikoilla ja avattavien siltojen yhteydessä. Merkkiä käytetään yleisimmin yhdessä merkin G21 (häätäpuhelin) kanssa.

Merkin käyttöä ja sijoitusta on käsitelty tarkemmin ohjeessa *Tietunnelien turvalliseen poistumiseen ja poikkeustilanteiden viestintään liittyvien järjestelmien suunniteluohje*.

Säädökset

Merkit G7–G22. Merkin tunnusosaa voidaan käyttää opastusmerkeissä. (TLL)

G23 MUSEO TAI HISTORIALLINEN RAKENNUS



Mitat (mm):	a	b	c
suuri	1300	1060	650
normaali	930	750	450
pieni	620	500	300

Merkin käyttö

Merkillä G23 (museo tai historiallinen rakennus) voidaan osoittaa maakunnallisesti merkittävä museo, historiallisesti merkittävä rakennus tai yleensä rakennushistoriallinen kohde.

Merkkiä ei yleensä käytetä taajamassa.

Merkin tunnusosaa voidaan käyttää palvelukohteen opastusmerkeissä G1–G5.

Merkin käyttöä on käsitelty tarkemmin ohjeessa *Palvelukohteiden viitoitus*.

Säädökset

Merkit G23–G40. Merkin tunnusosaa voidaan käyttää opastusmerkeissä G1–G5. (TLL)

G24 MAAILMANPERINTÖKOHDE



Mitat (mm):	a	b	c
suuri	1300	1060	650
normaali	930	750	450
pieni	620	500	300

Merkin käyttö

Merkillä G24 (maailmanperintökohde) voidaan osoittaa Unescon maailmanperintöluetteloon kuuluva kulttuuri- tai luonnonperintökohde.

Merkkiä ei yleensä käytetä taajamassa.

Merkin tunnusosaa voidaan käyttää palvelukohteen opastusmerkeissä G1–G5.

Merkin käyttöä on käsitelty tarkemmin ohjeessa *Palvelukohteiden viitoitus*.

Säädökset

Merkit G23–G40. Merkin tunnusosaa voidaan käyttää opastusmerkeissä G1–G5. (TLL)

G25 LUONTOKOHDE

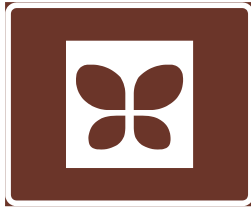

Mitat (mm):	a	b	c
suuri	1300	1060	650
normaali	930	750	450
pieni	620	500	300

Merkin käyttö

Merkillä G25 (luontokohde) voidaan osoittaa kansallispuisto, luontokeskus tai merkittävä luonnonnähtävyys taikka muuten arvokas luontokohde.

Kohteen varustuksen vähimmäisvaatimuksena on liikenteellisesti turvallinen pysäköintimahdollisuus, opastuskartta ja järjestetty jätehuolto.

Merkkiä ei yleensä käytetä taajamassa.

Merkin tunnusosaa voidaan käyttää palvelukohteen opastusmerkeissä G1–G5.

Merkin käyttöä on käsitelty tarkemmin ohjeessa *Palvelukohteiden viitoitus*.

Säädökset

Merkit G23–G40. Merkin tunnusosaa voidaan käyttää opastusmerkeissä G1–G5. (TLL)

G26 NÄKÖALAPAIKKA

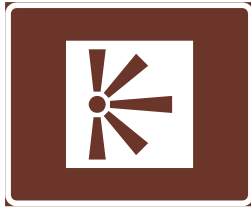

Mitat (mm):	a	b	c
suuri	1300	1060	650
normaali	930	750	450
pieni	620	500	300

Merkin käyttö

Merkillä G26 (näköalapaikka) voidaan osoittaa turvallinen ja matkailijoiden vastaanottamista varten varustettu näköalapaikka.

Merkkiä ei yleensä käytetä taajamassa. Taajamassa sijaitseva näköalapaikka voidaan viitoittaa lähiopastuksena, jos viitoitukselle on liikenteellinen tarve.

Merkin tunnusosaa voidaan käyttää palvelukohteen opastusmerkeissä G1–G5.

Merkin käyttöä on käsitelty tarkemmin ohjeessa *Palvelukohteiden viitoitus*.

Säädökset

Merkit G23–G40. Merkin tunnusosaa voidaan käyttää opastusmerkeissä G1–G5. (TLL)

G27 ELÄINTARHA TAI -PUISTO



Mitat (mm):	a	b	c
suuri	1300	1060	650
normaali	930	750	450
pieni	620	500	300

Merkin käyttö

Merkillä G27 (eläintarha tai -puisto) voidaan osoittaa runsaasti liikennettä synnyttävä valtakunnallisesti tai maakunnallisesti merkittävä eläintarha tai -puisto, jolla on riittävä kävijämäärä.

Merkkiä ei yleensä käytetä taajamassa.

Merkin tunnusosaa voidaan käyttää palvelukohteen opastusmerkeissä G1–G5.

Merkin käyttöä on käsitelty tarkemmin ohjeessa *Palvelukohteiden viitoitus*.

Säädökset

Merkit G23–G40. Merkin tunnusosaa voidaan käyttää opastusmerkeissä G1–G5. (TLL)

G28 MUU NÄHTÄVYYS

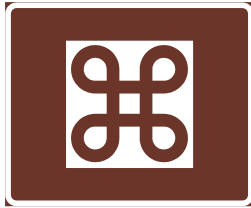

Mitat (mm):	a	b	c
suuri	1300	1060	650
normaali	930	750	450
pieni	620	500	300

Merkin käyttö

Merkillä G28 (muu nähtävyys) voidaan osoittaa muu nähtävyys, jota ei ole määritetty merkeillä G23–G27. Muu nähtävyys voi olla arkeologinen tai geologinen kohde, muistomerkki, taiteellinen nähtävyys tai historiallinen nähtävyys, joka ei ole rakennus.

Merkkiä ei käytetä urheilu- ja liikuntapaikkojen, messukeskusten eikä muiden vastaavien kaupallisten tai erityiskohteiden osoittamiseen.

Merkkiä ei yleensä käytetä taajamassa. Taajamassa sijaitseva muu nähtävyys voidaan tarvittaessa viitoittaa lähiopastuksena, jos viitoitukselle on liikenteellinen tarve.

Merkin tunnusosaa voidaan käyttää palvelukohteen opastusmerkeissä G1–G5.

Merkin käyttöä on käsitelty tarkemmin ohjeessa *Palvelukohteiden viitoitus*.

Säädökset

Merkit G23–G40. Merkin tunnusosaa voidaan käyttää opastusmerkeissä G1–G5. (TLL)

G29 UINTIPAIKKA



Mitat (mm):	a	b	c
suuri	1300	1060	650
normaali	930	750	450
pieni	620	500	300

Merkin käyttö

Merkillä G29 (uintipaikka) voidaan osoittaa tienvarsipalveluihin kuuluva kunnan terveystoimintamaisen yleiseen käyttöön hyväksymä uimaranta, uimala tai uimahalli.

Merkkiä ei yleensä käytetä taajamassa.

Merkin tunnusosaa voidaan käyttää palvelukohteen opastusmerkeissä G1–G5.

Merkin käyttöä on käsitelty tarkemmin ohjeessa *Palvelukohteiden viitoitus*.

G30 KALASTUSPAIKKA



Mitat (mm):	a	b	c
suuri	1300	1060	650
normaali	930	750	450
pieni	620	500	300

Merkin käyttö

Merkillä G30 (kalastuspaikka) voidaan osoittaa virkistyskalastukseen oikeuttava kalastusluvan myyntipaikka. Kalastuspaikan tai vesialueen ei tarvitse sijaita myyntipaikan läheisyydessä.

Merkkiä ei yleensä käytetä taajamassa.

Merkin tunnusosaa voidaan käyttää palvelukohteen opastusmerkeissä G1–G5.

Merkin käyttöä on käsitelty tarkemmin ohjeessa *Palvelukohteiden viitoitus*.

Säädökset

Merkit G23–G40. Merkin tunnusosaa voidaan käyttää opastusmerkeissä G1–G5. (TLL)

G31 HIIHTOHISSI



Mitat (mm):	a	b	c
suuri	1300	1060	650
normaali	930	750	450
pieni	620	500	300

Merkin käyttö

Merkillä G31 (hiihtohissi) voidaan osoittaa laskettelurinne, jossa on hiihtohissi. Merkkiä voidaan käyttää myös sellaisen kohteen opastuksessa, jossa on kesäaikana avoinna oleva rinnehissi.

Merkkiä ei yleensä käytetä taajamassa.

Merkin tunnusosaa voidaan käyttää palvelukohteen opastusmerkeissä G1–G5.

Merkin käyttöä on käsitelty tarkemmin ohjeessa *Palvelukohteiden viitoitus*.

G32 MAASTOHIIHTOKESKUS



Mitat (mm):	a	b	c
suuri	1300	1060	650
normaali	930	750	450
pieni	620	500	300

Merkin käyttö

Merkillä G32 (maastohiihtokeskus) voidaan osoittaa kaikille avoin maastohiihtokeskus, hiihtoputki tai ampumahiihtostadion.

Merkkiä ei yleensä käytetä taajamassa.

Merkin tunnusosaa voidaan käyttää palvelukohteen opastusmerkeissä G1–G5.

Merkin käyttöä on käsitelty tarkemmin ohjeessa *Palvelukohteiden viitoitus*.

Säädökset

Merkit G23–G40. Merkin tunnusosaa voidaan käyttää opastusmerkeissä G1–G5. (TLL)

G33 GOLFKENTTÄ



Mitat (mm):	a	b	c
suuri	1300	1060	650
normaali	930	750	450
pieni	620	500	300

Merkin käyttö

Merkillä G33 (golfkenttä) voidaan osoittaa Suomen golfliiton jäsenekseen hyväksymä golfkenttä, jossa on pelimahdollisuus kaikille golfseuroihin kuuluville pelaajille, mukaan lukien muiden seurojen vieraspelaajat.

Merkkiä ei yleensä käytetä taajamassa.

Merkin tunnusosaa voidaan käyttää palvelukohteen opastusmerkeissä G1–G5.

Merkin käyttöä on käsitelty tarkemmin ohjeessa *Palvelukohteiden viitoitus*.

G34 HUVI- JA TEEMAPUISTO



Mitat (mm):	a	b	c
suuri	1300	1060	650
normaali	930	750	450
pieni	620	500	300

Merkin käyttö

Merkillä G34 (huvi- ja teemapuisto) voidaan osoittaa runsaasti liikennettä synnyttävä valtakunnallisesti tai maakunnallisesti merkittävä huvi- tai teemapuisto, jolla on riittävä kävijämäärä.

Merkkiä ei yleensä käytetä taajamassa. Taajamassa oleva huvi- tai teemapuisto voidaan tarvittaessa osoittaa katuverkolla, jos viitoitukselle on liikenteellinen tarve.

Merkin tunnusosaa voidaan käyttää palvelukohteen opastusmerkeissä G1–G5.

Merkin käyttöä on käsitelty tarkemmin ohjeessa *Palvelukohteiden viitoitus*.

Säädökset

Merkit G23–G40. Merkin tunnusosaa voidaan käyttää opastusmerkeissä G1–G5. (TLL)

G35 MÖKKIMAJOITUS



Mitat (mm):	a	b	c
suuri	1300	1060	650
normaali	930	750	450
pieni	620	500	300

Merkin käyttö

Merkillä G35 (mökkimajoitus) voidaan osoittaa yhtenäinen, vähintään viisi lomamökkiä sisältävä alue, jossa on majoitustilaa lomamökeissä tai muissa sisätiloissa vähintään 25 henkilölle.

Merkkiä ei yleensä käytetä taajamassa.

Merkin tunnusosaa voidaan käyttää palvelukohteen opastusmerkeissä G1–G5.

Merkin käyttöä on käsitelty tarkemmin ohjeessa *Palvelukohteen viitoitus*.

G36 AAMIAISMAJOITUS



Mitat (mm):	a	b	c
suuri	1300	1060	650
normaali	930	750	450
pieni	620	500	300

Merkin käyttö

Merkillä G36 (aamiaismajoitus) voidaan osoittaa maatila tai muu kohde, joka tarjoaa majoituksen sekä mahdollisuuden peseytymiseen ja aamiaiseen vähintään 20 henkilölle.

Merkkiä ei yleensä käytetä taajamassa.

Merkin tunnusosaa voidaan käyttää palvelukohteen opastusmerkeissä G1–G5.

Merkin käyttöä on käsitelty tarkemmin ohjeessa *Palvelukohteen viitoitus*.

Säädökset

Merkit G23–G40. Merkin tunnusosaa voidaan käyttää opastusmerkeissä G1–G5. (TLL)

G37 SUORAMYyntIPAikka



Mitat (mm):	a	b	c
suuri	1300	1060	650
normaali	930	750	450
pieni	620	500	300

Merkin käyttö

Merkillä G37 (suoramyyntipaikka) voidaan osoittaa suoramyyntipaikka tai suoramyyntikeskus, joka katsotaan paikkakunnalla merkittäväksi ja jonka tuotevalikoima on monipuolinen.

Merkkiä ei yleensä käytetä taajamassa.

Merkin tunnusosaa käytetään yleensä opastusmerkeissä G4 (palvelukohteen osoiteviitta) ja G5 (palvelukohteen osoiteviitan ennakkomerkki). Alueellisesti merkittävän kohteen opastuksessa voidaan merkin tunnusosaa käyttää myös palvelukohteen opastusmerkeissä G1–G3.

Merkin käyttöä on käsitelty tarkemmin ohjeessa *Palvelukohteiden viitoitus*.

Säädökset

Merkit G23–G40. Merkin tunnusosaa voidaan käyttää opastusmerkeissä G1–G5. (TLL)

G38 KÄSITYÖPAJA



Mitat (mm):	a	b	c
suuri	1300	1060	650
normaali	930	750	450
pieni	620	500	300

Merkin käyttö

Merkillä G38 (käsityöpaja) voidaan osoittaa yritys, jossa valmistetaan ja mahdollisesti myydään ammattimaisesti paikan päällä tai lähialueella tehtyjä käsityötuotteita.

Merkkiä ei yleensä käytetä taajamassa.

Merkin tunnusosaa käytetään yleensä opastusmerkeissä G4 (palvelukohteen osoiteviitta) ja G5 (palvelukohteen osoiteviitan ennakkomerkki). Alueellisesti merkittävän kohteen opastuksessa voidaan merkin tunnusosaa käyttää myös palvelukohteen opastusmerkeissä G1–G3.

Merkin käyttöä on käsitelty tarkemmin ohjeessa *Palvelukohteiden viitoitus*.

G39 KOTIELÄINPIIHA



Mitat (mm):	a	b	c
suuri	1300	1060	650
normaali	930	750	450
pieni	620	500	300

Merkin käyttö

Merkillä G39 (kotieläinpiiha) voidaan osoittaa etenkin lapsille suunnattu eläintarha, jossa on kotieläimiä ja jonka alueelta löytyy wc. Kotieläinpiihassa asiakkaat saavat tutustua kotieläinten elämään ja usein myös osallistua niiden hoitoon. Merkillä voidaan osoittaa myös muu pienimuotoisempi eläintarha, esimerkiksi strutsitarha tai lintupuisto.

Merkkiä ei yleensä käytetä taajamassa.

Merkin tunnusosaa käytetään yleensä opastusmerkeissä G4 (palvelukohteen osoiteviitta) ja G5 (palvelukohteen osoiteviitan ennakkomerkki). Alueellisesti merkittävän kohteen opastuksessa voidaan merkin tunnusosaa käyttää myös palvelukohteen opastusmerkeissä G1–G3.

Merkin käyttöä on käsitelty tarkemmin ohjeessa *Palvelukohteiden viitoitus*.

Säädökset

Merkit G23–G40. Merkin tunnusosaa voidaan käyttää opastusmerkeissä G1–G5. (TLL)

G40 RATSASTUSPAIKKA



Mitat (mm):	a	b	c
suuri	1300	1060	650
normaali	930	750	450
pieni	620	500	300

Merkin käyttö

Merkillä G40 (ratsastuspaikka) voidaan osoittaa kaikille vierailijoille avoin ratsastuspaikka, jolla on matkailu- tai harrastuskohteena paikkakunnalle alueellista merkitystä.

Merkkiä ei yleensä käytetä taajamassa.

Merkin tunnusosaa käytetään yleensä opastusmerkeissä G4 (palvelukohteen osoiteviitta) ja G5 (palvelukohteen osoiteviitan ennakkomerkki). Alueellisesti merkittävän kohteen opastuksessa voidaan merkin tunnusosaa käyttää myös palvelukohteen opastusmerkeissä G1–G3.

Merkin käyttöä on käsitelty tarkemmin ohjeessa *Palvelukohteiden viitoitus*.

Säädökset

Merkit G23–G40. Merkin tunnusosaa voidaan käyttää opastusmerkeissä G1–G5. (TLL)

G41 MATKAILUTIE

Matkailutie

G41.1



G41.2

Mitat (mm):

mitoitetaan
tapauskohtaisesti

Yleistä

Merkillä G41 (matkailutie) voidaan osoittaa vain Väyläviraston hyväksymä matkailutie. Merkissä G41.2 käytettävän matkailutiehen liittyvän yksilöllisen tunnuksen käyttö edellyttää niin ikään Väyläviraston hyväksyntää. Matkailutie voi toimia myös reititopastuksena, jolloin sillä ei ole välttämättä olla omaa tunnusta.

Merkin käyttö

Merkillä G41.1 ilmoitetaan matkailutien nimi. Merkillä G41.2 voidaan osoittaa matkailutie sen nimellä sekä yksilöllisellä tunnoksella tai yksinään pelkällä tunnoksella. Matkailutien yksilöllistä tunnusta voidaan käyttää myös matkailutiekokonaisuuteen kuuluvassa palvelukohteen viitoituksessa kuvan 145 mukaisesti.

Merkin käyttöä on käsitelty tarkemmin ohjeessa *Palvelukohteiden viitoitus*.



Kuva 145. Matkailutien yksilöllisen tunnuksen käyttö palvelukohteen opasteessa.

Säädökset

Merkissä G41.2 käytetään matkailutien yksilöllistä tunnusta. (TLL)

G42 TILAPÄINEN OPASTUSMERKKI



Mitat (mm):

mitoitetaan
tapauskohtaisesti

Merkin käyttö

Merkillä G42 (tilapäinen opastusmerkki) voidaan osoittaa tilapäistä myyntitoimintaa, kaupallisia yleisötilaisuuksia sekä tiekirkkoja, joiden opastuksessa ei voida käyttää tilapäistä ilmoitusta.

Ei-kaupallisen toiminnan (kokous-, tiedotus-, huvi-, hää- tai muu niihin rinnastettava tilaisuus taikka yhteiskunnallinen, poliittinen tai muu aatteellinen tilaisuus) opastus voidaan toteuttaa tilapäisellä ilmoituksella, jonka ulkoasua ja käyttöä on määritelty tarkemmin Traficomien määräyksessä tienvarsimainonnasta ja -ilmoittelusta (TRAFICOM/417533/03.04.03.00/2020).

Merkissä voidaan käyttää vapaamuotoista tunnusta ja ilmoittaa tarvittaessa etäisyys. Merkin teksti on väriltään musta ja pohjaväri valkoinen.

Merkin käyttöä on käsitelty tarkemmin ohjeessa *Palvelukohteiden viitoitus*.

Säädökset

Merkissä voidaan käyttää vapaamuotoista tunnusta. (TLL)

10 Lisäkilvet

10.1 Käyttö

Lisäkilvet kuuluvat H-sarjan merkkiryhmään.

Liikennemerkkin alapuolella voidaan käyttää suorakaiteen muotoista lisäkilpeä, jos liikennemerkkin tarkoitusta tai kohdetta täytyy selventää. Lisäkilpeä voidaan käyttää myös merkin vaikutusalueen tai voimassaoloajan määrittämisessä ja vaikutuksen rajoittamisessa. Kielto- tai rajoitusmerkin yhteydessä ei lisäkilvellä saa määrätä laajempaa kieltoa tai ankarampaa rajoitusta kuin itse liikennemerkillä.

Tunnuksen sisältävät lisäkilvet on esitetty tieliikennelaissa. Muita tunnuksen sisältäviä lisäkilpiä ei käytetä. Jos vahvistettua tunnuksen sisältävää lisäkilpeä ei ole, voidaan käyttää tekstillistä lisäkilpeä.

Kaksikieliset tekstit esitetään ensisijaisesti samassa kilvessä. Erikieliset tekstit voidaan erottaa myös omiksi lisäkilviksi, kunhan kilpien leveys pidetään samanpituisena. Tekstien kielijärjestys määräytyy kunnan kielisuhteiden mukaan.

Lisäkilpien yhdistäminen

Samaan asiaan liittyvät tekstilliset lisäkilvet ja lisäkilvet H17 (voimassaoloaika), H18 (aikarajoitus) sekä H19 (pysäköintiajan alkamisen osoittamisvelvollisuus) yhdistetään yleensä samaan lisäkilpeen.

Jos päämerkin kanssa on tarpeen käyttää useampia voimassaoloaikoja, voidaan ne sijoittaa samaan lisäkilpeen. Voimassaoloaika voidaan yhdistää myös aikarajoitukseen tai tekstilliseen lisäkilpeen.

Esimerkiksi jos merkin E2 (pysäköinti-paikka) tai E3 (liityntäpysäköintipaikka) yhteydessä on voimassaoloaikaa osoittavan lisäkilven lisäksi käytetty aikarajoitusta osoittavaa lisäkilpeä tai tekstillistä lisäkilpeä, yhdistetään nämä lisäkilvet voimassaoloaikaa osoittavaan lisäkilpeen kuvan 146 mukaisesti. Myös lisäkilven H12 (ajoneuvoryhmä) tunnuksia yhdistetään samaan kilpeen, yleensä enintään kaksi.



Kuva 146. Lisäkilpien H17 (voimassaoloaika) ja H18 (aikarajoitus) yhdistäminen samaan lisäkilpeen.

Säädökset

Liikennemerkkin alapuolella voidaan käyttää suorakaiteen muotoista lisäkilpeä, jolla selvennetään liikennemerkkin tarkoitusta tai kohdetta. Lisäkilpeä voidaan käyttää myös merkin vaikutusalueen tai voimassaoloajan määrittämiseksi taikka vaikutuksen rajoittamiseksi. (TLL 82 §)

Kielto- ja rajoitusmerkin yhteydessä ei lisäkilvellä saa määrätä laajempaa kieltoa tai ankarampaa rajoitusta kuin itse liikennemerkillä. (VNa 39 §)

Silloin kun päämerkissä osoitettu kielto, rajoitus, määräys tai sääntö, ei koske lisäkilvessä ilmaistua ajoneuvoa, käytetään tekstillisessä lisäkilvessä H24 kuvan 147 mukaisesti tekstiä "Ei koske" ja ajoneuvoryhmän tunnusta.



Kuva 147. Lisäkilven "Ei koske" käyttö.

Lisäkilpien keskinäinen järjestys

Samaan pylvääseen saa yleensä kiinnittää enintään kaksi vakioliikennemerkkiä tarvittavilla lisäkilvillä varustettuna. Jos samaan pylvääseen sijoitetaan kaksi liikennemerkkiä, sijoitetaan liikenteen kannalta tärkeämpi yleensä ylemmäksi. Mahdolliset lisäkilvet sijoitetaan välittömästi sen merkin alle, johon ne kuuluvat. Lisäkilvessä olevat asiat esitetään seuraavassa järjestyksessä:

1. Ajoneuvoryhmät, jota merkki koskee.
2. Aikarajoitus.
3. Voimassaoloaika.
4. Vaikutusalueen pituus tai suunta.
5. Ajoneuvoryhmät, joita merkki ei koske.

Säädökset

Varoitusmerkkien, etuajo-oikeus- ja väistämismerkkien sekä kielto- ja rajoitusmerkkien lisäkilven pohja on keltainen, reunus punainen ja tunnuskuvio tai teksti yleensä musta. Muun merkin lisäkilven pohjaväri, reunuksen väri, tunnuskuvion ja tekstin värit ovat samat kuin päämerkissä. (TLL 82 §)

Muoto ja mitat

Lisäkilpi on suorakaiteen muotoinen. Lisäkilven pohjaväri, reunuksen väri, tunnuskuvion ja tekstin värit ovat yleensä samat kuin päämerkissä, kuvan 148 esimerkin mukaisesti.

Varoitusmerkin (A-sarja), etuajo-oikeus- ja väistämismmerkin (B-sarja) sekä kielto- ja rajoitusmerkin (C-sarja) lisäkilven pohjaväri on keltainen, reunus punainen ja tunnuskuvio tai teksti musta. Merkeissä B3 (etuajo-oikeus kohdattaessa) ja B7 (väistämismvelvollisuus pyöräilijän tienylityspaikassa) ei käytetä lisäkilpeä.

Määräysmerkissä (D-sarja) käytettävän lisäkilven värit ovat samat kuin päämerkillä.

Sääntömerkkien (E-sarja) lisäkilven pohjaväri vaihtelee. Käytettävän lisäkilven pohjaväri on merkeissä E1–E5, E9–E14, E19–E21 ja E24–E30 sininen, merkeissä E15–E18 vihreä ja merkeissä E6–E8 sekä E22–E23 keltainen. Merkeissä E6 (linja-autopysäkki), E7 (raitiovaununpysäkki) ja E8 (taksiasema) ei yleensä käytetä lisäkilpeä.

Opastusmerkissä (F-sarja) käytettävän lisäkilven värit ovat samat kuin päämerkillä, poikkeuksena B-tyypin suunnistustaulu F2.3, jossa lisäkilven pohjaväri on sininen tai vihreä.



Kuva 148. Lisäkilven väri määräytyy päämerkin mukaan.

Pohjaväritään ruskeissa palvelukohteiden opastusmerkeissä lisäkilven pohjaväri on ruskea, reunus ja tunnuskuvio tai teksti valkoinen.

Lisäkilven koko määräytyy liikennemerkkin koon mukaan. Lisäkilpi ei saa olla oleellisesti leveämpi kuin varsinainen liikennemerkki. Opastusmerkkeihin liittyvät lisäkilvet valmistetaan aina opastusmerkin levyiseksi.

Jos liikennemerkkiin liittyy kaksi tai useampia erillisiä lisäkilpiä, valmistetaan kilvet saman levyisiksi pidemmän tekstin vaatiman mitoituksen mukaisesti. Poikkeuksena lisäkilvet H5 (etäisyys pakolliseen pysäyttämiseen), H9 (vaikutusalue molempiin suuntiin), H10 (vaikutusalue nuolen suuntaan), H11 (vaikutusalue päättyy), H16 (tunneliluokka), H22 (etuajo-oikeutetun liikenteen suunta) ja H23 (kaksisuuntainen pyörätie), joilla on vakioleveys.

Tarkemmat ohjeet lisäkilpien väreistä, rakenteesta ja mitoituksesta on annettu Liikenne- ja viestintäviraston määräyksessä *Liikenteenohjauslaitteiden värit, rakenne ja mitoitus*.

Lisäkilven sijoitus

Lisäkilpi sijoitetaan päämerkin alapuolelle niin, että merkit ovat keskikohdistaan samassa pystylinjassa. Lisäkilven ja päämerkin väliin jätetään yleensä noin 25 mm väli. Esimerkkejä lisäkilven sijoittamisesta on esitetty luvun 2 kuvissa.

10.2 Merkkikohtaiset ohjeet

Jäljempänä on esitetty ohjeet H-sarjan (yksittäiset lisäkilvet H1–H26) käytöstä.

Säädökset

Lisäkilpi sijoitetaan päämerkin alapuolelle. (VNa 38 §)

H1 KOHDE RISTEÄVÄSSÄ SUUNNASSA



Mitat (mm): a x b

suuri	-
normaali	≥ 600 x 400
pieni	≥ 400 x 300

Opastusmerkin yhteydessä lisäkilpi mitoitetaan päämerkin levyiseksi.

H2 KOHDE NUOLEN SUUNNASSA



H2.1



Mitat (mm): a x b

suuri	-
normaali	≥ 600 x 300
pieni	≥ 400 x 200

Opastusmerkin yhteydessä lisäkilpi mitoitetaan päämerkin levyiseksi.



H2.2



H2.3



Yleistä

Lisäkilvillä H1 (kohde risteävässä suunnassa) ja H2 (kohde nuolen suunnassa) osoitetaan, että liikennemerkkin kohde on risteävällä tiellä tai vaikutusalue ulottuu sille.

Lisäkilpien käyttö

Lisäkilpeä H1 käytetään ennen risteystä ja lisäkilpeä H2.1 sekä H2.2 risteyksessä. Lisäkilpeä H2.3 voidaan käyttää ennen risteystä ja risteuksen jälkeen.

Lisäkilpeä H1 käytetään varoitusmerkin lisäkilpenä, kun kääntyvien ajoneuvojen on tarpeen alentaa nopeutta tavallista enemmän vaaran välttämiseksi ja etäisyys risteyksestä risteävällä tiellä olevaan vaarapaikkaan on niin lyhyt, että varoitusmerkkiä ei voida asettaa risteävälle tielle.

Säädökset

Lisäkilpi H1

Lisäkilpeen voidaan lisätä etäisyyttä osoittavia lukuja. (TLL)

Lisäkilvellä osoitetaan, että liikennemerkkin kohde on risteävässä suunnassa. Lisäkilpeä voidaan käyttää myös risteävässä suunnassa sijaitsevan liikennemerkkin ennakkomerkkin yhteydessä. (VNa 39 §)

Jos on tarpeen osoittaa eritasoliittymän rampilla oleva tietyö tai muu kohde, nuolen kärkiosa voi merkissä H1 osoittaa 45° kulmassa yläviistoon. Lisäkilpeen H1 voidaan myös lisätä etäisyyksiä osoittavia lukuja.

Lisäkilpeä H1 voidaan käyttää myös kielto- tai rajoitusmerkin yhteydessä ennakkomerkkinä, kun on tarpeen kertoa risteävässä suunnassa sijaitsevasta kiellosta tai rajoituksesta.

Lisäkilpiä H1 ja H2 voidaan käyttää myös merkkien E2–E3 ja opastusmerkkien yhteydessä.

Lisäkilpiä H2.2 tai H2.3 käytetään lisäkilven H2.1 sijasta, kun halutaan osoittaa lisäksi etäisyys kohteeseen. Etäisyys voidaan merkitä nuolikuvion päälle tai viereen. Lisäkilpiä H1 ja H2 voidaan käyttää muun muassa tienkäyttäjien palvelukohteiden viitoituksessa. Lisäkilven H2.1 nuolikuvio voi myös osoittaa vasemmalle sekä ylös oikealle tai vasemmalle. Kuvassa 149 on esitetty merkkien H1 ja H2 erilaisia nuolikuvioita.

Lisäkilpeä H2.1 voidaan käyttää myös lyhyellä matkalla, esimerkiksi tekstillisen lisäkilven H24 "Lippuautomaatti" kanssa osoittamaan lippuautomaatin sijaintia.



Merkin H1 nuolikuvioita

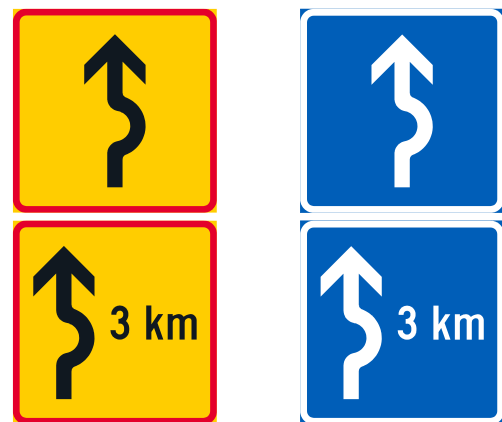

Merkin H2 nuolikuvioita

Kuva 149. Merkkien H1 (kohde risteävässä suunnassa) ja H2 (kohde nuolen suunnassa) erilaisia nuolikuvioita.

H3 VAIKUTUSALUEEN PITUUS



H3



H3_2 *

Mitat (mm): a x b

H3 (keltainen, sininen)

suuri	≥ 900 x 400
normaali	≥ 600 x 300
pieni	≥ 400 x 200

Sääntömerkin ja opastusmerkin yhteydessä lisäksi mitoitetaan päämerkin levyiseksi.

* **H3_2** (vain E19, tunneli, yhteydessä)

suuri	1400 x 400
normaali	1000 x 300
pieni	-

Yleistä

Lisäkilvellä H3 (vaikutusalueen pituus) osoitetaan tarvittaessa liikennemerkkin vaikutusalueen pituus. Toistomerkin yhteydessä lisäksi osoitetaan jäljellä olevan vaikutusalueen pituus. Vaikutusalueen pituus lasketaan merkistä lukien.

Lisäkilven käyttö

Lisäkilpeä H3 käytetään liikennemerkkin tarkoittaman tienosan pituuden osoittamiseen. Merkkiä voidaan käyttää tietyömailla tai muissa tilapäisissä tilanteissa. Esimerkiksi pitkäkhön tienosan ollessa tietyön alaisena osoitetaan ennen työmaan alkua olevan merkin A11 (tietyö) yhteydessä koko työnalaisen tien pituus, johon on lisätty merkin etäisyys tietyön alkuun. Jäljellä olevan tietyön pituus osoitetaan tärkeimpien maantieliittyvien jälkeen.

Lisäkilpeä ei käytetä nopeusrajoitusmerkin yhteydessä. Varoitusmerkkien yhteydessä lisäkilpeä ei yleensä käytetä alle 500 metrin pituisilla vaikutusalueilla mutta pidempi vaikutusalue osoitetaan aina lisäkilvellä.

Merkkien C37 (pysäyttäminen kielletty) ja C38 (pysäköinti kielletty) yhteydessä lisäkilvellä H3 voidaan osoittaa enintään 30 metriä pitkä vaikutusalue.

Etäisyyden esitystarkkuuteen vaikuttaa matkan pituus taulukon 7 mukaisesti. Jos lisäkilpeen merkittävä vaikutusalueen pituus on pienempi kuin yksi kilometri, ilmoitetaan pituus metreinä, muuten kilometreinä. Etäisyys 1000 m voidaan esittää myös muodossa 1 km, jos lukemaa ei muuten saa mahtumaan lisäkilpeen. Matkan ollessa vähintään 5 km desimaaliosaan ei merkitä nollaa ja esitystarkkuus on puoli kilometriä. Yli 10 km pitkä vaikutusalue ilmoitetaan kilometrin tarkkuudella. Vaikutusalueen pituus pyöristetään ylöspäin.

Taulukko 7. Lisäkilvessä esitettävän etäisyyden tarkkuus.

Matka (l)	Tarkkuus kilvessä	Esimerkki
alle 30 m	1 m	12 m
30–100 m	10 m	50 m
100 < l ≤ 1000 m	50 m	750 m
1 < l ≤ 5 km	0,1 km	1,1 km
5 < l ≤ 10 km	0,5 km	3,5 km
yli 10 km	1 km	12 km

H4 ETÄISYYS KOHTEESEEN



Mitat (mm): a x b

suuri	≥ 900 x 350
normaali	≥ 600 x 250
pieni	≥ 400 x 200

Sääntömerkin ja opastusmerkin yhteydessä lisäkilpi mitoitetaan päämerkin leveyiseksi.

Yleistä

Lisäkilvellä H4 (etäisyys kohteeseen) osoitetaan etäisyys liikennemerkin tarkoittamaan kohteeseen. Lisäkilpeä voidaan käyttää liikennemerkin tai sen ennakkomerkin yhteydessä.

Lisäkilven käyttö

Varoitusmerkin yhteydessä lisäkilpeä käytetään taajaman ulkopuolella silloin, kun merkin sijoitus poikkeaa normaalista varoitusmerkin sijoituksesta.

Kielto- ja rajoitusmerkkien sekä eräiden väistämis- ja sääntömerkkien yhteydessä lisäkilpeä käytetään ennakkomerkin yhteydessä osoittamaan etäisyyttä liikennemerkin tarkoittamaan kohteeseen.

Lisäkilpeä voidaan käyttää suunnistustauluissa ja tienkäyttäjien palvelukohteiden viitoituksessa. Lisäkilpeä voidaan käyttää myös tietyömailla tai muissa tilapäisissä tilanteissa.

Jos etäisyys kohteeseen on alle 100 m sitä ei yleensä merkitä. Etäisyydet ilmoitetaan 50 metrin tarkkuudella matkan ollessa 100–500 m. Pidemmällä matkoilla etäisyys ilmoitetaan 100 metrin tarkkuudella, poikkeuksena etäisyysluku 750 m. Yli kolmen kilometrin matkoilla etäisyys ilmoitetaan 500 metrin tarkkuudella. Muuten noudatetaan numeroarvojen tarkkuudessa merkin H3 (vaikutusalueen pituus) yhteydessä olevassa taulukossa 7 annettuja ohjeita.

Säädökset

Lisäkilpeä voidaan käyttää liikennemerkin tai sen ennakkomerkin yhteydessä osoittamaan etäisyyttä liikennemerkin tarkoittamaan kohteeseen. (VNa 39 §)

H5 ETÄISYYS PAKOLLISEEN PYSÄYTTÄMISEEN



Mitat (mm):	a x b
suuri	-
normaali	600 x 400
pieni	-

Lisäkilven käyttö

Lisäkilpeä H5 (etäisyys pakolliseen pysäyttämiseen) käytetään merkin B5 (väistämisvelvollisuus risteyksessä) yhteydessä merkin B6 (pakollinen pysäyttäminen) ennakkomerkinä. Ennakkomerkintää käytetään aina taajaman ulkopuoleisilla maanteilla.

Lisäkilvessä käytettävät etäisyydet ovat yleensä 200 m, 300 m tai 400 m. Lisäkilven pohjaväri on aina keltainen.

Esimerkki lisäkilven käytöstä on esitetty merkin B6 yhteydessä.

Säädökset

Lisäkilpeä voidaan käyttää merkin B5 yhteydessä merkin B6 ennakkomerkinä. (VNa 39 §)

H6 VAPAA LEVEYS



Mitat (mm): a x b

suuri	-
normaali	600 x 300
pieni	-

Yleistä

Lisäkilpeä H6 (vapaa leveys) voidaan käyttää merkin A4 (kapeneva tie) yhteydessä osoittamaan tien vapaata leveyttä. Tilapäisissä liikennejärjestelyissä lisäkilpeä voidaan käyttää myös yksinään. Lisäkilpeä ei käytetä, jos olosuhteet edellyttävät merkin C21 (ajoneuvon suurin sallittu leveys) käyttöä. Suurin luku, jota lisäkilvessä yleensä käytetään, on 6,0 m. Vapaalla leveydellä tarkoitetaan yleensä kaiteiden tai muiden kiinteiden esteiden väliin jäävää ajokelpoista leveyttä.

Lisäkilven käyttö

Varoitusmerkin A4 yhteydessä lisäkilpeä käytetään lähinnä varoittamaan muuta tietä kapeammista rumpu- tai siltapainoista. Lisäkilpeä H6 käytetään, jos ajokelpoisen ajoradan vapaa leveys kapenee kaksikaistaisella tiellä alle 6,0 metrin levyiseksi sekä yksiajokaistaisella kapeammaksi kuin 4,0 metriä.

Tietyömaan kaivannon tai muun syyn takia kapenevista tien kohdista varoitettaessa ei merkin A4 yhteydessä käytetä lisäkilpeä H6.

Lisäkilven pohjaväri on aina keltainen.

Lisäkilven numeroarvot

Kun lisäkilpeen merkittävää leveyttä määritetään, pyöristetään mitattu leveys alaspäin lähimpään 0,1 metriin ja tästä vähennetään turvallisuusvarana 0,1 metriä. Esimerkiksi jos silta-aukon mitattu leveys on 5,08 metriä, lisäkilpeen merkitään 4,9 m. Myös tasaluvusta tehdään pyöristys alaspäin ja vähennetään turvallisuusvara, esimerkiksi jos mitattu leveys on 3,0 metriä, merkitään lisäkilpeen 2,8 m. Erityisistä syistä voidaan käyttää myös suurempaa turvallisuusvaraa.

Säädökset

Lisäkilpeä voidaan käyttää merkin A4 yhteydessä osoittamaan tien vapaata leveyttä. Lisäkilven lukua määritettäessä pyöristetään tienkohdan vapaa leveys alaspäin lähimpään 0,1 metriin ja tästä vähennetään 0,1 metriä. Erityisistä syistä voidaan käyttää myös suurempaa turvallisuusvaraa. Lisäkilpeä ei käytetä, jos olosuhteet edellyttävät merkin C21 käyttöä. Lisäkilpeä ei käytetä, jos tien vapaa leveys on suurempi kuin 6,0 metriä. (VNa 39 §)

H7 VAPAA KORKEUS



Mitat (mm): **a x b**

suuri	-
normaali	≥ 600 x 400
pieni	-

Yleistä

Lisäkilpeä H7 (vapaa korkeus) käytetään, jos on tarpeen osoittaa alikulkupaikan vapaa korkeus. Lisäkilpeä ei käytetä, jos olosuhteet edellyttävät merkin C22 (ajoneuvon suurin sallittu korkeus) käyttöä. Pienin luku, jota lisäkilvessä voidaan käyttää, on 4,5 m.

Lisäkilven käyttö

Lisäkilpeä voidaan käyttää osoittamaan alikulkupaikan vapaata korkeutta, jos vapaa korkeus on yli 4,4 metriä. Lisäkilpeä käytetään lähinnä korkeiden erikoiskuljetusten tavoiteverkolla sijaitsevilla kohteilla.

Lisäkilpi kiinnitetään esteeseen. Lisäkilpeä voidaan käyttää erityisistä syistä myös merkin A33 (muu vaara) yhteydessä.

Tarkempia ohjeita rajoitetun korkeuden ja korkeutta rajoittavien esteiden merkitsemisestä on merkkien C22 (ajoneuvon suurin sallittu korkeus), I8 (korkeusmerkki) ja I9 (alikulun korkeusmitta) yhteydessä.

Lisäkilven numeroarvot

Lisäkilpeen merkittävän korkeuden suuruutta määritettäessä pyöristetään mitattu korkeus alaspäin lähimpään 0,1 metriin ja tästä vähennetään 0,1 metriä. Esimerkiksi jos sillan mitattu alikulkukorkeus on 4,64 metriä, lisäkilpeen merkitään 4,5 m. Myös tasaluvusta tehdään pyöristys alaspäin ja vähennetään turvallisuusvara, esimerkiksi jos mitattu korkeus on 5,0 metriä, merkitään lisäkilpeen 4,8 m. Erityisistä syistä voidaan käyttää suurempaa turvallisuusvaraa.

Säädökset

Lisäkilpeä voidaan käyttää merkin A33 yhteydessä tai yksinään esteeseen kiinnitettynä osoittamaan tienkohdan vapaata korkeutta. Lisäkilven lukua määritettäessä pyöristetään tienkohdan vapaa korkeus alaspäin lähimpään 0,1 metriin ja tästä vähennetään 0,1 metriä. Erityisistä syistä voidaan käyttää myös suurempaa turvallisuusvaraa. Lisäkilpeä ei käytetä, jos olosuhteet edellyttävät merkin C22 käyttöä. Lisäkilpeä käytetään joko merkin A33 yhteydessä tai yksinään esteeseen kiinnitettynä. **(VNa 39 §)**

H8 SÄHKÖJOHDON KORKEUS



Mitat (mm): a x b

suuri	-
normaali	≥ 600 x 400
pieni	-

Yleistä

Lisäkilvessä H8 (sähköjohdon korkeus) oleva luku ilmoittaa turvallisen vapaan korkeuden sähköjohdon kohdalla.

Lisäkilven käyttö

Lisäkilpeä H8 käytetään merkin C22 (ajoneuvon suurin sallittu korkeus) lisäkilpenä, kun alikulkukorkeutta rajoittaa sähköjohto. Lisäkilvessä käytettävä numeroarvo harkitaan kussakin tapauksessa erikseen ja siitä sovitaan rataverkon tai raitiorataverkon haltijan kanssa. Päämerkin ja lisäkilven numeroarvo on sama. Lisäkilpeä voidaan käyttää myös merkin A33 (muu vaara) yhteydessä lähinnä korkeiden erikoiskuljetusten tavoiteverkolla sijaitsevilla kohteilla.

Sähköistettyjen ratojen johtimet saattavat aiheuttaa vaaraa varsinkin ylikorkeille kuljetuksille, joten turvallinen alikulkukorkeus on yleensä tarkoituksenmukaista merkitä kaikissa rautatien ja tien tasoristeyksissä. Tällöin lisäkilpi sijoitetaan merkin A26 (rautatien tasoristeys ilman puomeja) tai A27 (rautatien tasoristeys, jossa on puomit) kanssa samaan pylvääseen. Lisäkilpeä voidaan käyttää lisäksi merkin A25 (raitiovaunu) sekä A29 (tasoristeys) yhteydessä.

Tienpitäjä asettaa lisäkilven H8 varoituserkkien A26 ja A27 alapuolelle.

Rataverkon haltija asettaa lisäkilven H8 maanteiden ja rautateiden tasoristeyksissä merkin A29 kanssa samaan pylvääseen sekä harkintansa mukaan yksityisten tien ja rautateiden tasoristeyksiin.

Jos tien ja sähköistetyn rautatien tasoristeyksessä sijaitsevien johtimien turvallinen alikulkukorkeus joissakin erikoisolosuhteissa alittaa 4,4 metriä, merkitään tasoristeys merkillä C22. Merkissä on tällöin osoitettava sellaisen ajoneuvon korkeus, joka voi turvallisesti ylittää tasoristeyksen. Myös tässä tapauksessa käytetään lisäkilpeä H8.

Säädökset

Lisäkilvessä oleva luku ilmoittaa turvallisen korkeuden sähköjohdon kohdalla. (TLL)

Rautatien tasoristeyksen kohdalla olevien liikenteenohjauslaitteiden asettamisesta, kunnossapidosta ja kustannusvastuusta säädetään ratelain (110/2007) 89 §:ssä. (TLL 72 §)

Lisäkilpeä käytetään sähköistetyn rautatien ja tien tasoristeyksessä merkkien A26–A29 yhteydessä. Lisäkilpeä voidaan käyttää raitiotien ja tien tasoristeyksessä merkkien A25 ja A29 yhteydessä. Lisäkilven luvun määrittää rataverkon tai raitiorataverkon haltija. (VNa 39 §)

Lisäkilven sijoitus

Lisäkilpi sijoitetaan varoitusmerkin A25 (raitiovaunu), A26 (rautatien tasoristeys ilman puomeja) tai A27 (rautatien tasoristeys, jossa on puomit) kanssa samaan pylvääseen välittömästi varoitusmerkin alapuolelle. Lisäkilpi asetetaan lisäksi merkin A29 (tasoristeys) alapuolelle sen kanssa samaan pylvääseen kuvan 150 mukaisesti tai tällaisen merkin puuttuessa valo- ja äänivaroituslaitteen opastinmastoon taikka muuhun sopivaan telineeseen.



Kuva 150. Lisäkilpeä H8 (sähköjohdon korkeus) käytetään kaikissa tien ja sähköistetyin rautatien tasoristeyksissä.

H9 VAIKUTUSALUE MOLEMPIIN SUUNTIIN

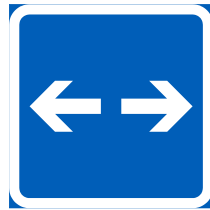

H9.1

Mitat (mm):	a x b
suuri	-
normaali	400 x 400
pieni	-



H9.2

H10 VAIKUTUSALUE NUOLEN SUUNTAAN



Mitat (mm):	a x b
suuri	-
normaali	400 x 400
pieni	-

H11 VAIKUTUSALUE PÄÄTTYY

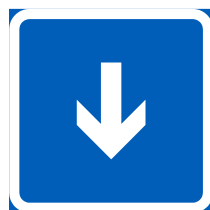

Mitat (mm):	a x b
suuri	-
normaali	400 x 400
pieni	-

Lisäkilpien käyttö

Lisäkilpiä H9–H11 käytetään tarvittaessa liikennemerkkien C37 (pysäyttämisen kielletty), C38 (pysäköinti kielletty), C44

(vuoropysäköinti), D4–D7 (jalkakäytävän ja pyörätien merkit), D8 (moottorikelkkailureitti), D9 (ratsastustie), E2 (pysäköinti-

Säädökset

Lisäkilpeä voidaan käyttää liikennemerkkien C37, C38, C44, D4–D9 ja E2–E4 yhteydessä selventämään liikennemerkkin vaikutusalueen suuntaa. Lisäkilpeä H9.2 voidaan kielto- ja rajoitusmerkin yhteydessä käyttää vain, jos merkkiä käytetään toistomerkinä. (VNa 39 §)

paikka), E3 (liityntäpysäköintipaikka) ja E4 (ajoneuvojen sijoitus pysäköintipaikalla) yhteydessä selventämään liikennemerkkin vaikutusalueen suuntaa.

Lisäkilpien pohjaväri määräytyy päämerkin pohjavärin mukaan.

Pohjaväritään sinistä lisäkilpeä H9.1 (vaikutusalue molempiin suuntiin) käytetään merkkien D5 (pyörätie) ja D6 (yhdistetty pyörätie ja jalkakäytävä) yhteydessä osoittamaan risteävässä suunnassa jatkuva kaksisuuntainen pyörätie. Kuvassa 151 on esitetty lisäkilven sijoitus merkin D6 yhteydessä. Kaksisuuntaisen pyörätien osoittamisesta on kerrottu tarkemmin merkkien D5 ja D6 sekä lisäkilven H23.2 (kaksisuuntainen pyörätie) yhteydessä.



Kuva 151. Lisäkilven H9.1 (vaikutusalue molempiin suuntiin) käyttö merkin D6 (yhdistetty pyörätie ja jalkakäytävä) yhteydessä.

Pysäköintimerkkien E2, E3 ja E4 yhteydessä voidaan lisäkilvellä H9.1 osoittaa pysäköintin ja pysäköintitavan vaikutusalueen jatkuminen molempiin suuntiin. Lisäkilven sijoitus pysäköintimerkkien yhteydessä kuvan 152 mukaisesti.

Lisäkilpeä H11 (vaikutusalue päättyy) käytetään pysäköintikieltoa osoittavien merkkien C37, C38 ja C44 yhteydessä silloin, kun vaikutusalueen pituus on yli 30 metriä eikä se pääty risteykseen tai toiseen pysäköintiä säätelevään merkkiin.

Lisäkilpeä H9.2 (vaikutusalue molempiin suuntiin) voidaan kielto- ja rajoitusmerkin yhteydessä käyttää vain, jos merkkiä käytetään toistomerkinä.



Kuva 152. Lisäkilven H9.1 (vaikutusalue molempiin suuntiin) käyttöesi-merkki merkin E2 (pysäköintipaikka) ja E4 (ajoneuvojen sijoitus pysäköintipaikalla) yhteydessä.

H12 AJONEUVORYHMÄ

Mitat (mm):	H12.1–H12.12 a x b	H12.13 a x b
suuri	-	≥ 900 x 600
normaali	≥ 600 x 300	≥ 600 x 400
pieni	≥ 400 x 200	-

Sääntömerkin ja opastusmerkin yhteydessä lisäkilpi mitoitetaan päämerkin levyiseksi.



H12.1 Henkilöauto



H12.2 Linja-auto



H12.3 Kuorma-auto



H12.4 Pakettiauto



H12.5 Matkailuperävaunu



H12.6 Matkailuauto



H12.7 Invalidin ajoneuvo



H12.8 Moottoripyörä



H12.9 Mopo



H12.10 Polkupyörä



H12.11 Moottorikelkka



H12.12 Traktori



H12.13 Vähäpäästöinen ajoneuvo



Yleistä

Lisäkilvellä H12 (ajoneuvoryhmä) osoitetaan, että liikennemerkillä osoitettu kielto, rajoitus, määräys tai sääntö koskee vain lisäkilvessä ilmoitettua ajoneuvoa. Jos kielto, rajoitus, määräys tai sääntö ei koske lisäkilvessä ilmaistua ajoneuvoa, käytetään lisäkilvessä ajoneuvon tunnuksen lisäksi tekstiä "Ei koske".

Ajoneuvojen määritelmät on esitetty ajoneuvolain (82/2021) 1. ja 2. luvussa.

Lisäkilven käyttö

Lisäkilvellä ilmoitetaan, mitä ajoneuvoja kielto, rajoitus, määräys, ohje tai opastus koskee tai ei koske, jollei tarkoitusta varten ole erityistä liikennemerkkiä.

Ajoneuvoryhmän symbolia käytetään aina kun mahdollista, kuvan 153 esimerkin mukaisesti. Muussa tapauksessa asia on esitettävä sanallisesti lisäkilvellä H24 (tekstilinen lisäkilpi), esimerkiksi "Ei koske tietyön ajoneuvoja". Tunnuksia yhdistetään samaan kilpeen yleensä enintään kaksi.

Lisäkilpi H12.7 (invalidin ajoneuvo) on ajoneuvo, joka on erityisesti varustettu vammaisen henkilön käyttöön tai kuljetukseen taikka jossa on liikkumisesteisen pysäköintitunnus. Lisäkilpeä voidaan käyttää myös merkin A15 (suojatien ennakkovaroitus) ja

A33 (muu vaara) yhteydessä, jolloin se tarkoittaa, että tienkohdassa on erityisesti varottava vammaisia.

Lisäkilpi H12.13 (vähäpäästöinen ajoneuvo) on ajoneuvo, jonka yhdistettyä kulutusta vastaava hiilidioksidipäästö on lisäkilven lukemaa pienempi. Päästö on ilmoitettu ajoneuvoliikennerekisterissä.

Ajoneuvoryhmän lisäkilpi voi olla pohjaväriältään sininen tai keltainen. Merkin E2 (pysäköintipaikka) yhteydessä pohjaväriältään sinisellä lisäkilvellä H12.7 osoitetaan invalidin ajoneuvolle varattu pysäköintipaikka.



Kuva 153. Merkki C2 (moottorikäyttöisellä ajoneuvolla ajo kielletty) ei koske mopoja, merkki D1.4 (pakollinen ajosuunta) ei koske kuorma- eikä linja-autoja.

Säädökset

Lisäkilvellä osoitetaan, että liikennemerkillä osoitettu kielto, rajoitus, määräys tai sääntö koskee vain lisäkilvessä ilmaistua ajoneuvoa. Jos kielto, rajoitus, määräys tai sääntö ei koske lisäkilvessä ilmaistua ajoneuvoa, lisäkilvessä käytetään tekstiä "Ei koske". Vaihtoehtoisesti voidaan käyttää lisäkilpeä H24.

Lisäkilpi H12.7. Invalidin ajoneuvo on ajoneuvo, joka on erityisesti varustettu vammaisen henkilön käyttöön tai kuljetukseen taikka jossa on liikkumisesteisen pysäköintitunnus. Lisäkilpeä voidaan käyttää myös merkin A15 ja A33 yhteydessä, jolloin se tarkoittaa, että tienkohdassa on erityisesti varottava vammaisia.

Lisäkilpi H12.13. Vähäpäästöinen ajoneuvo on ajoneuvo, jonka yhdistettyä kulutusta vastaava hiilidioksidipäästö on lisäkilven lukemaa pienempi. Päästö on ilmoitettu ajoneuvo-liikennerekisterissä. (TLL)

Lisäkilvet H12.1–H12.13 ja H24 voidaan yhdistää samaan lisäkilpeen. (VNa 39 §)

H13 PYSÄKÖINTITAPA



H13.1



H13.1_2 *



H13.2

Mitat (mm): a x b

H13.1, H13.2 (sininen)

suuri	-
normaali	600 x 250
pieni	400 x 200

* **H13.1_2_1** 600 x 250
(vain C42, taksin pysäyttämisaikka, yhteydessä)

* **H13.1_2_2** 650 x 250
(vain C43, kuormauspaikka, yhteydessä)

Yleistä

Lisäkilvellä H13 (pysäköintitapa) osoitetaan ajoneuvon sijoitus reunakiveen nähden. Lisäkilven peilikuvaa voidaan myös käyttää.

Lisäkilven käyttö

Lisäkilpeä voidaan käyttää merkkien E2 (pysäköintipaikka) ja E3 (liityntäpysäköintipaikka) yhteydessä. Taajamassa pysäköintipaikka merkitään lisäksi tiemerkinnoin.

Lisäkilven pohjaväri on sininen. Tästä poikkeuksena pohjaväritään keltaista lisäkilpeä H13.1 voidaan käyttää merkkien C42 (taksin pysäyttämisaikka) ja C43 (kuormauspaikka) yhteydessä.

Säädökset

Lisäkilvellä osoitetaan ajoneuvon sijoitus reunakiveen nähden. (TLL)

Lisäkilpeä voidaan käyttää merkkien C41, C43, E2 ja E3 yhteydessä. (VNa 39 §)

H14 KIELTO RYHMÄN A VAARALLISTEN AINEIDEN KULJETUKSILLE

H15 KIELTO RYHMÄN B VAARALLISTEN AINEIDEN KULJETUKSILLE



H14



H15

Mitat (mm):	a x b
suuri	-
normaali	600 x 250
pieni	400 x 200

Yleistä

Lisäkilvillä H14 (kielto ryhmän A vaarallisten aineiden kuljetuksille) ja H15 (kielto ryhmän B vaarallisten aineiden kuljetuksille) osoitetaan, että liikennemerkillä C8 (vaarallisten aineiden kuljetus kielletty) osoitettu kielto koskee vaarallisten aineiden kuljetuksesta tiellä annetun Liikenne- ja viestintäviraston määräyksen mukaisen ryhmän A tai B vaarallisten aineiden kuljetusten läpiajoa.

Lisäkilpien käyttö

Lisäkilpeä H14 tai H15 käytetään merkin C8 yhteydessä, kun kielto koskee vaarallisten aineiden kuljetusta tiellä koskevan Liikenne- ja viestintäviraston määräyksen mukaisia ryhmän A tai B vaarallisten aineiden kuljetuksia.

Merkillä H15 osoitetun kiellon rajoittamalle alueelle on ryhmän B vaarallisten aineiden kuljetus kuitenkin sallittu, jos aineen kuormaus- tai purkamispaikka sijaitsee rajoitetulla alueella.

Kuormaus- tai purkamispaikalle on ajettava lyhintä reittiä, ja ajoneuvo on viipymättä kuormauksen jälkeen siirrettävä pois merkein rajoitetulta alueelta.

Merkit H14 ja H15 voidaan yhdistää samaan lisäkilpeen merkin H17 (voimassaoloaika) kanssa.

Vaarallisten aineiden reittien merkitsemisen esitetään tarkemmin ohjeessa *Tielikenteen viitoituksen suunnittelu*.

Säädökset

Lisäkilpi H14

Lisäkilvellä osoitetaan, että liikennemerkillä C8 osoitettu kielto koskee vaarallisten aineiden kuljetuksesta tiellä annetun Liikenne- ja viestintäviraston määräyksen mukaisen ryhmän A vaarallisten aineiden kuljetuksia. (TLL)

Lisäkilpi voidaan yhdistää lisäkilven H17 kanssa samaan lisäkilpeen. (VNa 39 §)

Lisäkilpi H15

Lisäkilvellä osoitetaan, että liikennemerkillä C8 osoitettu kielto koskee vaarallisten aineiden kuljetuksesta tiellä annetun Liikenne- ja viestintäviraston määräyksen mukaisen ryhmän B vaarallisten aineiden kuljetusten läpiajoa. Kuljetus on sallittu, jos aineen kuormaus- tai purkamispaikka sijaitsee sanotuin merkein rajoitetulla alueella. Kuormaus- tai purkamispaikalle on ajettava lyhintä reittiä, ja ajoneuvo on viipymättä kuormauksen jälkeen siirrettävä pois merkein rajoitetulta alueelta. (TLL)

Lisäkilpi voidaan yhdistää lisäkilven H17 kanssa samaan lisäkilpeen. (VNa 39 §)

H16 TUNNELILUOKKA

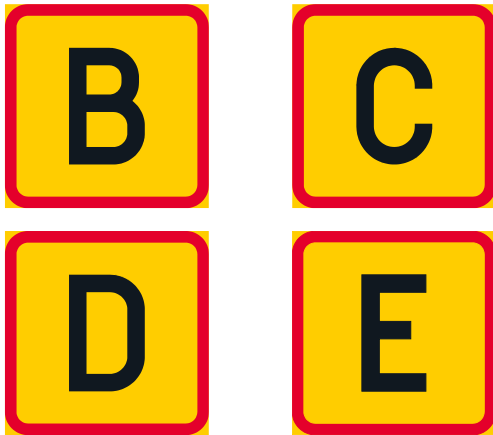

Mitat (mm):	a x b
suuri	-
normaali	350 x 350
pieni	-

Lisäkilven käyttö

Lisäkilvellä H16 (tunneliluokka) osoitetaan, että liikennemerkillä C8 (vaarallisten aineiden kuljetus kielletty) osoitettu kielto koskee Liikenne- ja viestintäviraston määräyksen mukaisten vaarallisten aineiden kuljetuksia tunnelissa.

Kirjain B, C, D tai E osoittaa tunneliluokan. Tunneliluokassa A ei ole rajoituksia vaarallisten aineiden kuljetuksille, joten merkintää ei käytetä.

Aiheesta lisää ohjeessa *Vaarallisten aineiden kuljetukset tietunneleissa*, mistä myös koottu viereisellä sivulla olevaan taulukoon 8 tunneliluokkien määritelmät.

Säädökset

Lisäkilvellä osoitetaan, että liikennemerkillä C8 osoitettu kielto koskee Liikenne- ja viestintäviraston määräyksen mukaisten vaarallisten aineiden kuljetuksia tunnelissa. Kirjain B, C, D tai E osoittaa tunneliluokan. **(TLL)**

Taulukko 8. Tunneliluokkien A–E määritelmät 1.1.2017 voimaan tulleen kansainvälisen ADR-sopimuksen (European Agreement Concerning the International Carriage of Dangerous Goods by Roads) mukaan.

Tunneliluokka	Määritelmä
A	Ei rajoituksia vaarallisten aineiden kuljetuksiin.
B	Rajoitus vaarallisille aineille, jotka voivat aiheuttaa erittäin voimakkaan räjähdysen.
C	Rajoitus vaarallisille aineille, jotka voivat aiheuttaa erittäin suuren räjähdysen, suuren räjähdysen tai laajan myrkyllisen vuodon.
D	Rajoitus vaarallisille aineille, jotka voivat aiheuttaa erittäin suuren räjähdysen, suuren räjähdysen, laajan myrkyvuodon tai laajan tulipalon.
E	Rajoitus <ul style="list-style-type: none">• kaikille vaarallisten aineiden kuljetuksille lukuun ottamatta niitä, joille on merkitty "(-)" [ADR-sopimuksen] luvun 3.2 taulukon A sarakkeessa (15).• kaikille [ADR-sopimuksen] luvun 3.4 mukaisesti kuljettaville vaarallisille aineille, kun kokonaisbruttomassa ylittää 8 tonnia kuljetusyksikköä kohti.

H17 VOIMASSAOLOAIKA



H17.1



H17.2



H17.3

Mitat (mm): a x b

suuri	-
normaali	≥ 600 x 200
pieni	≥ 400 x 150

Sääntömerkin ja opastusmerkin yhteydessä lisäkilpi mitoitetaan päämerkin leveyiseksi.

Lisäkilven käyttö

Lisäkilvellä H17 (voimassaoloaika) voidaan osoittaa päämerkin voimassaoloaika. Voimassaoloaika merkitään lisäkilpeen mustin numeroin (lisäkilpi H17.1), jos se koskee arkipäivää maanantaista perjantaihin. Jos voimassaoloaika koskee arkilauantaita, ilmaistaan se mustin numeroin sulkuihin merkittynä (lisäkilpi H17.2). Sunnuntaita ja muuta pyhäpäivää koskeva voimassaoloaika merkitään punaisiin numeroin (lisäkilpi H17.3). Pyhäpäiväksi katsotaan myös itsenäisyyspäivä, vapunpäivä tai kirkollinen juhlapäivä.

Pohjaväritään sinisessä lisäkilvessä käytetään mustan värin sijasta valkoista, mutta punainen väri ei vaihdu lisäkilven pohjavärin mukaan.

Lisäkilpeä voidaan käyttää kielto- ja rajoitusmerkkien sekä merkkien E2 (pysäköintipaikka), E3 (liityntäpysäköintipaikka), E4 (ajoneuvojen sijoitus pysäköintipaikalla), E6–E8 (pysäkkimerkit ja taksiasema), E9 (linja-autokaista) ja E11 (raitiovaunukaista) yhteydessä sekä lisäksi poikkeuksellisesti

palvelukohteiden opastuksen yhteydessä aukioloaikojen esittämiseen.

Kielto- ja rajoitusmerkkien yhteydessä lisäkilvellä ilmoitetaan merkin voimassaoloaika, jolloin kellonaikojen ulkopuolella rajoitus ei ole voimassa. Esimerkiksi merkillä C38 (pysäköinti kielletty) osoitetun pysäköintikiellon yhteydessä lisäkilvellä osoitetun kellonajan ulkopuolella pysäköintiä ei ole rajoitettu.

Pohjaväritään sinisellä lisäkilvellä merkkien E2 ja E3 yhteydessä lisäkilpi H17 puolestaan täydentää muuta rajoitusta, kuten esimerkiksi pysäköintiajan alkamisen osoittamisvelvollisuutta H19 tai maksullista pysäköintiä H20.

Säädökset

Lisäkilpi H17.1. Arkipäivä maanantaista perjantaihin.

Lisäkilpi H17.2. Arkilauantai.

Lisäkilpi H17.3. Sunnuntai, itsenäisyyspäivä, vapunpäivä tai kirkollinen juhlapäivä. Kellonajan punainen väri ei vaihdu lisäkilven pohjavärin mukaan. (TLL)

Lisäkilpeä voidaan käyttää kielto- ja rajoitusmerkkien sekä merkkien E2–E4, E6–E9, E11 ja G1 yhteydessä. Lisäkilvet H17.1–H17.3 voidaan yhdistää samaan lisäkilpeen. (VNa 39 S)

Jos liikennemerkin yhteydessä on tarpeen käyttää useampia voimassaoloaikoja, voidaan ne sijoittaa samaan lisäkilpeen kuvan 154 mukaisesti. Voimassaoloaika voidaan myös yhdistää aikarajoitukseen tai tekstiliseen lisäkilpeen.



Kuva 154. Lisäkilpeen H17 yhdistetty useita voimassaoloaikoja.

H18 AIKARAJOITUS



Mitat (mm): a x b

suuri	-
normaali	600 x 200
pieni	400 x 150

Yleistä

Lisäkilvellä H18 (aikarajoitus) voidaan osoittaa päämerkin aikarajoitus. Merkin C38 (pysäköinti kielletty) yhteydessä on lisäkilvellä osoitetun minuuttimäärän (min) tai tuntimäärän (h) ylittävä pysäyttäminen tai pysäköinti kielletty. Merkin E2 (pysäköintipaikka), E3 (liityntäpysäköintipaikka) tai E4 (ajoneuvojen sijoitus pysäköintipaikalla) yhteydessä oleva aikamäärää osoittava pohjaväriiltään sininen lisäkilpi H18 ilmoittaa pisimmän sallitun pysäköintiajan.

Lisäkilven käyttö

Lisäkilpeä käytetään lähinnä merkkien C38, E2, E3 tai E4 yhteydessä.

Tunti ja sitä lyhyemmät ajat merkitään minuutteina ja tuntia pidemmät tunteina. Aikarajoitus ja voimassaoloaika voidaan sijoittaa samaan lisäkilpeen kuvan 155 esimerkin mukaisesti.

Lisäkilpi H18 voidaan yhdistää myös lisäkilven H20 (maksullinen pysäköinti) kanssa.



Kuva 155. Aikarajoituksella 24 h merkki E2 (pysäköintipaikka) rajaa pysäköintiajan yhteen vuorokauteen.

Säädökset

Merkin C38 yhteydessä on lisäkilvellä osoitetun minuuttimäärän (min) tai tuntimäärän (h) ylittävä pysäköinti kielletty. Merkin E2, E3 tai E4 yhteydessä lisäkilpi ilmoittaa pisimmän sallitun pysäköintiajan. (TLL)

Lisäkilpi voidaan yhdistää lisäkilven H17 ja H24 kanssa samaan lisäkilpeen. (VNa 39 §)

H19 PYSÄKÖINTIAJAN ALKAMISEN OSOITTAMISVELVOLLISUUS



H19.1



H19.2

Mitat (mm): a x b

suuri	-
normaali	600 x 250
pieni	400 x 200

Yleistä

Lisäkilvellä H19 (pysäköintiajan alkamisen osoittamisvelvollisuus) osoitetaan pysäköintiajan alkamisen osoittamisvelvollisuus pysäköitäessä muuta moottorikäyttöistä ajoneuvoa kuin mopoa ja moottoripyörää. Lisäkilvellä osoitetaan myös kaikkia ajoneuvoja koskeva pysäköintiin liittyvä aikarajoitus.

Lisäkilven käyttö

Lisäkilpeä H19.1 voidaan käyttää merkin C38 (pysäköinti kielletty) ja lisäkilpeä H19.2 merkin E3 (liityntäpysäköintipaikka), E2 (pysäköintipaikka) tai E4 (ajoneuvojen sijoitus pysäköintipaikalla) yhteydessä sellaiseen pysäköintiin, jolle ei ole vahvistettu maksua.

Aikarajoituksesta on voimassa, mitä lisäkilven H18 (aikarajoitus) kohdalla säädetään. Aikarajoitus lasketaan kuitenkin alkavaksi pysäköinnin alkamista seuraavasta puolitai tasatunnista. Jos aikarajoitus on voimassa vain tiettyä aikana ja ajoneuvo on pysäköity aikana, jolloin rajoitus ei ole voimassa tai jolloin rajoituksen voimassaolon päättymiseen on alle puoli tuntia, sallittu pysäköintiaika lasketaan alkavaksi silloin,

kun rajoitus tulee seuraavan kerran voimaan. Jos sallittu pysäköintiaika on yli 8 tuntia, lisäkilpeä ei tulisi yleensä käyttää, sillä sitä pidempiä aikoja on vaikea todentaa.

Merkki H19 (pysäköintiajan alkamisen osoittamisvelvollisuus) ja H17 (voimassaoloaika) voidaan sijoittaa samaan lisäkilpeen kuvan 156 mukaisesti.

Pysäköintiajan alkaminen voidaan osoittaa erilaisilla pysäköintikiekoilla tai muulla esitystavalla, josta ilmenee saapumisaika. Saapumisaikaa ei saa muuttaa pysäköinnin aikana.



Kuva 156. Lisäkilven H19 (pysäköintiajan alkamisen osoittamisvelvollisuus) ja H17 (voimassaoloaika) käyttö samassa lisäkilvessä.

Säädökset

Lisäkilvellä osoitetaan pysäköintiajan alkamisen osoittamisvelvollisuus pysäköitäessä muuta moottorikäyttöistä ajoneuvoa kuin mopoa ja moottoripyörää. Lisäkilvellä osoitetaan myös kaikkia ajoneuvoja koskeva pysäköintiin liittyvä aikarajoitus.

Aikarajoituksesta on voimassa, mitä lisäkilven H18 kohdalla säädetään. Aikarajoitus lasketaan kuitenkin alkavaksi pysäköinnin alkamista seuraavasta puoli- tai tasatunnista.

Jos aikarajoitus on voimassa vain tiettyä aikana ja

ajoneuvo on pysäköity aikana, jolloin rajoitus ei ole voimassa tai jolloin rajoituksen voimassaolon päättymiseen on alle puoli tuntia, sallittu pysäköintiaika lasketaan alkavaksi silloin, kun rajoitus tulee seuraavan kerran voimaan. (TLL)

Lisäkilpi voidaan yhdistää lisäkilven H17 ja H24 kanssa samaan lisäkilpeen. (VNa 39 §)

Pysäköinnin alkamisaikaa ei saa muuttaa pysäköinnin aikana. (TLL 40 §)

H20 MAKSULLINEN PYSÄKÖINTI



H20



H20_2

Mitat (mm): a x b

suuri	-
normaali	600 x 350
pieni	400 x 300

Yleistä

Lisäkilpi H20 (maksullinen pysäköinti) osoittaa, että pysäköintipaikan käytöstä tai pysäköinnistä on suoritettava vahvistettu maksu lisäkilvessä ilmoitettuna voimassaoloaikana. Maksuvelvollisuus on voimassa lisäkilvessä ilmoitettuna voimassaoloaikana. Jollei voimassaoloaikaa ole ilmoitettu, maksuvelvollisuus on aina voimassa.

Lisäkilven käyttö

Lisäkilpeä H20 voidaan käyttää merkin C38 (pysäköinti kielletty) yhteydessä, kun pysäköinnistä on suoritettava vahvistettu maksu esimerkiksi lippuautomaatilla, muulla vastaavalla maksulaitteella tai ennakkomaksulipukkeilla. Merkin E2 (pysäköintipaikka), E3 (liityntäpysäköintipaikka) tai E4 (ajoneuvojen sijoitus pysäköintipaikalla) yhteydessä lisäkilpi osoittaa, että pysäköintipaikan käytöstä on suoritettava

vahvistettu maksu. Kuvassa 157 on esimerkki merkin H20 käytöstä merkin E2 yhteydessä.

Lippuautomaatin tai muun vastaavan maksulaitteen yhteydessä merkkiä E2 käytetään vain, jos se on tarpeen alueen maksulaitteen havaitsemiseksi taikka ajoneuvojen sijoituksen osoittamiseksi. Jos lisäkilpeä H20 on käytetty merkin E2 yhteydessä, tulee merkin E2 lisäkilpineen kuitenkin olla pienoiskoossa lippuautomaatissa tai muussa vastaavassa maksulaitteessa.

Lippuautomaattien yhteydessä suositellaan aina käytettäväksi merkkiä E2 ja lisäkilpeä H20 sekä tekstillistä lisäkilpeä "Lippuautomaatti".

Lisäkilpi H20 voidaan yhdistää lisäkilpien H18 (aikarajoitus) ja H24 (tekstillinen lisäkilpi) kanssa samaan lisäkilpeen.

Säädökset

Merkin C38 yhteydessä lisäkilpi osoittaa, että pysäköinti on kiellon estämättä sallittu, jos pysäköinnistä on suoritettu vahvistettu maksu. Merkin E2, E3 tai E4 yhteydessä lisäkilpi osoittaa, että pysäköintipaikan käytöstä on suoritettava vahvistettu maksu.

Maksuvelvollisuus on voimassa lisäkilvessä ilmoitettuna voimassaoloaikana. Jollei voimassaoloaikaa ole ilmoitettu, maksuvelvollisuus on aina voimassa. Lisäkilvessä voidaan lisäksi ilmoittaa maksun suorittamistapa (esimerkiksi "Lippuautomaatti" tai "Ennakkomaksu").

Jos vahvistettu maksu on suoritettu muulla tavalla kuin

kyseistä pysäköintipaikkaa tai -aluetta varten tarkoitettuun pysäköintimittariin, maksun suorittamista osoittava pysäköintilippu tai maksulaite on pysäköimisen ajaksi sijoitettava näkyvään paikkaan, autossa tuulilasien tai sivulasien sisäpuolelle niin, että lipun tai laitteen etupuoli on kokonaisuudessaan ulkoapäin nähtävissä ja luettavissa.

Mitä kolmannessa kappaleessa säädetään, ei koske sähköisesti suoritettuja maksuja. (TLL)

Lisäkilpi voidaan yhdistää lisäkilven H17 ja H24 kanssa samaan lisäkilpeen. (VNa 39 §)

Lisäkilvessä voidaan lisäksi ilmoittaa maksun suorittamistapa (esimerkiksi "Lippuautomaatti" tai "Ennakkomaksu"). Jos vahvistettu maksu on suoritettu muulla tavalla kuin kyseistä pysäköintipaikkaa tai -aluetta varten tarkoitettuun lippuautomaattiin maksun suorittamista osoittava pysäköintilippu tai maksulaite on pysäköimisen ajaksi sijoitettava näkyvään paikkaan, autossa tuulilasin tai sivulasin sisäpuolelle niin, että lipun tai laitteen etupuoli on kokonaisuudessaan ulkoapäin nähtävissä ja luettavissa. Tämä ei koske sähköisesti suoritettuja maksuja.

Pysäköintimaksu voidaan suorittaa erilaisilla maksutavoilla, kuten käteisellä, luotto- tai pankkikortilla, korttiautomaatilla, erillisellä maksulaitteella tai mobiilisti.



Kuva 157. Lisäkilven H20 (maksullinen pysäköinti) käyttö merkin E2 (pysäköintipaikka) yhteydessä.

H21 LATAUSPAIKKA



Mitat (mm):	a x b
suuri	-
normaali	600 x 250
pieni	400 x 200

Yleistä

Lisäkilvellä H21 (latauspaikka) osoitetaan sähkökäyttöisen ajoneuvon lataukseen tarkoitettu paikka.

Lisäkilven käyttö

Lisäkilpeä käytetään merkin E2 (pysäköintipaikka), E3 (liityntäpysäköintipaikka) ja E4 (ajoneuvojen sijoitus pysäköintipaikalla) yhteydessä. Lisäkilvellä merkittyä paikkaa saa käyttää ainoastaan, kun auto on kytkettynä latauspisteeseen. Latauspaikka voidaan lisäkilven lisäksi osoittaa omalla tiemerkinnällään M15 (lataus).

Säädökset

Lisäkilvellä osoitetaan sähkökäyttöisen ajoneuvon lataukseen tarkoitettu paikka. Lisäkilpeä käytetään merkien E2–E4 yhteydessä. (TLL)

H22 ETUAJO-OIKEUTETUN LIIKENTEEEN SUUNTA



H22.1



H22.1_2



H22.1_3



H22.1_4



H22.2



H22.2_2



H22.2_3

Mitat (mm): a x b

suuri	-
normaali	500 x 500
pieni	-

Yleistä

Kääntyvä suunta voidaan vain poikkeuksellisesti valita etuajo-oikeutetuksi. Tällöin väistämismääräys ja etuajo-oikeus osoitetaan aina selvästi kaikille ajosuunnille liikennemerkkein käyttäen apuna lisäkilpeä H22.1 tai H22.2 (etuajo-oikeutetun liikenteen suunta). Etuajo-oikeussuhteiden määrittämisestä on tarkemmin liikennemerkkin B5 (väistämismääräys risteyksessä) yhteydessä.

Lisäkilven käyttö

Lisäkilpeä käytetään liikennemerkkien B1 (etuajo-oikeutettu tie), B5 (väistämismääräys risteyksessä) ja B6 (pakollinen pysäyttäminen) yhteydessä silloin, kun risteyksessä on selvennettävä kääntyvän tai muuten poikkeuksellisen etuajo-oikeutetun liikenteen suunta.

Etuajo-oikeutetussa suunnassa lisäkilpeä käytetään merkin B1 (etuajo-oikeutettu tie) tai A33 (muu vaara) yhteydessä. Merkkiä A33 käytetään merkin B1 sijaan, kun ollaan risteyksessä, jossa ei käytetä merkkiä B1. Väistämismääräys suunnassa lisäkilpeä käytetään merkin B5 tai B6 kanssa.

Lisäkilvessä osoitettua kuviota sovelletaan tilanteen mukaan. Paksummalla viivalla osoitetaan etuajo-oikeutetun liikenteen suunta ja ohuemmalla viivalla suunnat, jotka ovat liikennemerkillä B5 tai B6 osoitettu väistämismääräys.

Lisäkilpeä H22.2 voidaan käyttää ilman kääntyvää suuntaa korostavia rakenteita vain tilapäisesti. Lisäkilpeä käytetään risteyksen kaikilla tulosuunnilla. Lisäkilpeä ei kuitenkaan saa käyttää, jos pyörätie risteää kääntyvää etuajo-oikeutettua suuntaa samassa tasossa.

Säädökset

Paksummalla viivalla osoitetaan etuajo-oikeutetun liikenteen suunta ja ohuemmalla viivalla suunnat, jotka ovat liikennemerkillä B5 tai B6 osoitettu väistämismääräys. Etuajo-oikeutetussa suunnassa lisäkilpeä käytetään merkin B1 tai A33 yhteydessä. (TLL)

Lisäkilven kuviota sovelletaan tilanteen mukaan. Lisäkilpeä H22.2 voidaan käyttää ilman kääntyvää suuntaa korostavia rakenteita vain tilapäisesti. Lisäkilpeä käytetään risteyksen kaikilla tulosuunnilla. Lisäkilpeä ei kuitenkaan saa käyttää, jos pyörätie risteää kääntyvää etuajo-oikeutettua suuntaa samassa tasossa. (VNa 39 §)

H23 KAKSISUUNTAINEN PYÖRÄTIE

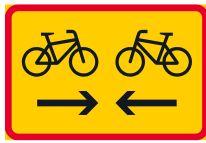

H23.1



H23.2

Mitat (mm):

H23.1
a x b

H23.2
a x b

suuri

-

-

normaali

600 x 400

400 x 300

pieni

400 x 250

300 x 250

Yleistä

Lisäkilvellä H23.1 osoitetaan tietä risteävä kaksisuuntainen pyörätie. Lisäkilvellä H23.2 osoitetaan kaksisuuntainen pyörätie.

Lisäkilven käyttö

Lisäkilpeä H23.1 käytetään merkin B5 (vältämismvelvollisuus risteyksessä) tai B6 (pakollinen pysäyttäminen) yhteydessä aina kun kaksisuuntainen pyörätie risteää tien.

Lisäkilpeä H23.2 käytetään merkkien D5–D7 yhteydessä osoittamaan kaksisuuntainen pyörätie.

Kuvassa 158 on esitetty lisäkilpien H23.1, H23.2. ja H9.1 (vaikutusalue molempiin suuntiin) käyttö merkin D6 (yhdistetty pyörätie ja jalkakäytävä) yhteydessä.

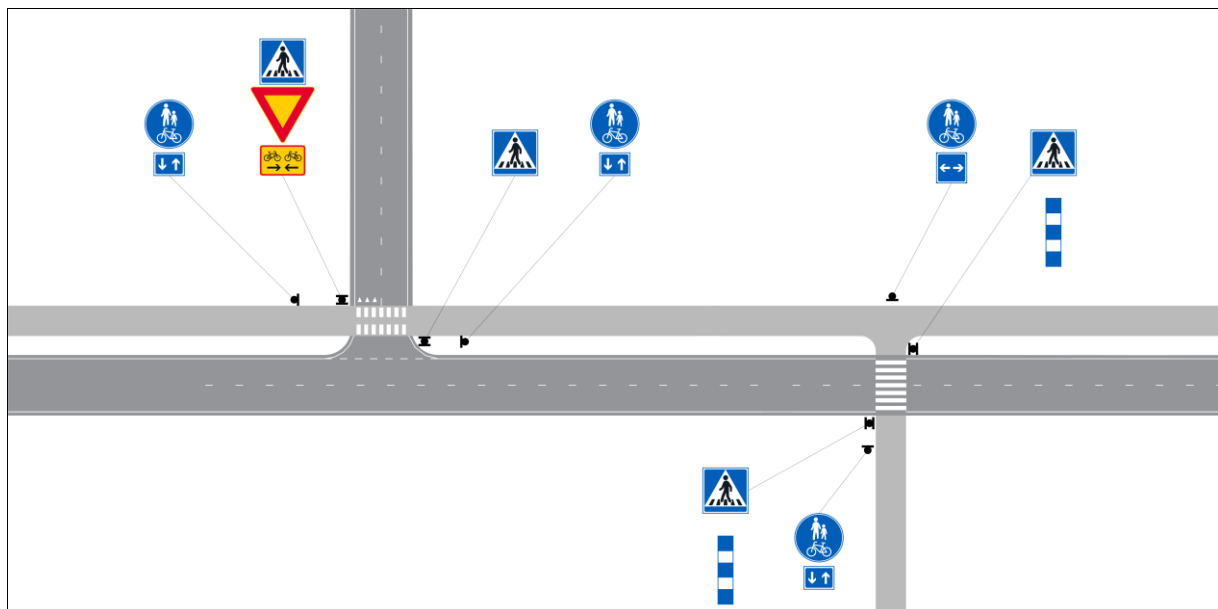

Kuva 158. Lisäkilpien H23.1, H23.2 (kaksisuuntainen pyörätie) ja H9.1 (vaikutusalue molempiin suuntiin) käyttö merkin D6 (yhdistetty pyörätie ja jalkakäytävä) yhteydessä.

Säädökset

Lisäkilvellä H23.1 osoitetaan risteävä kaksisuuntainen pyörätie. Lisäkilpeä käytetään merkin B5 tai B6 yhteydessä.

Lisäkilpeä H23.2 käytetään merkkien D5–D7 yhteydessä. (TLL)

H24 TEKSTILLINEN LISÄKILPI

Ajoittain sumua

Mitat (mm):

mitoitetaan
tapauskohtaisesti

Yleistä

Jos liikenteenohjauksessa tarvitaan lisäkilpeä, jota ei ole laissa vahvistettu, voidaan käyttää merkkiä H24 (tekstillinen lisäkilpi).

Lisäkilven käyttö

Tekstillisen lisäkilven teksti on pyrittävä saamaan lyhyeksi ja selkeäksi.

Tavallisimmista tekstillisistä lisäkilvistä on esimerkkejä Liikenne- ja viestintäviraston määräyksissä. Yleisimmät tekstilliset lisäkilvet ovat seuraavat:

"Ajoittain sumua"

Lisäkilpeä voidaan käyttää varoitusmerkin A33 (muu vaara) yhteydessä, jos liikenneturvallisuutta haittaavaa ajoittaista sumua esiintyy. Varoitusmerkin ja lisäkilven käyttö tulee kysymykseen esimerkiksi sellaisilla silloilla, joiden lähettyvillä vesistöön lasetaan pakkassäällä lämpimiä vesiä. Tähän liittyvät sumumuodostumat ovat yleensä ajoittain esiintyviä ja saattavat siksi yllättää ajajan täysin, etenkin pimeänä aikana.

"Alue"

Lisäkilvellä varustetulla liikennemerkillä C32 (nopeusrajoitus) osoitetaan nopeusrajoitusalueen alkaminen, kun alueen sisällä oleva muu nopeusrajoitus, esimerkiksi pistekohtainen nopeusrajoitus päättyy.

"Ei koske tietyön ajoneuvoja"

Lisäkilpeä käytetään työmaalle tai työmaan käyttämälle alueelle johtavien teiden liittymissä yleensä merkin C1 (ajoneuvolla ajo kielletty) yhteydessä, jos tällainen alue on yleiseltä liikenteeltä suljettu.

"Ei koske tontille ajoa"

Lisäkilpeä käytetään kiello- ja rajoitusmerkin C2 (moottorikäyttöisellä ajoneuvolla ajo kielletty) yhteydessä, kun esimerkiksi läpi-ajoliikenne on siirretty kiertotielle ja tontille ajo on tarpeen sallia kyseisen tien kautta.

Eräissä tapauksissa voidaan joutua kiinteistöille suuntautuva liikenne johtamaan jalankulkijoille ja pyöräilijöille tarkoitettua tietä pitkin. Muu kuin kyseisille kiinteistöille suuntautuva moottoriajoneuvoliikenne kielletään tällöin yleensä merkillä C2, joka varustetaan lisäkilvellä "Ei koske mopoja eikä tontille ajoa". Ohjeet merkitsemisestä on esitetty merkin D6 (yhdistetty pyörätie ja jalkakäytävä) yhteydessä.

Säädökset

Jos liikenteenohjauksessa tarvitaan lisäkilpeä, jota ei ole tässä laissa vahvistettu, voidaan käyttää tekstillistä lisäkilpeä. (TLL)

“Sallittu mopoille”

Lisäkilpeä käytetään merkkien D5–D7 yhteydessä, jos mopoilu halutaan sallia kyseisillä pyöräteillä.

“Kulumisuria”

Lisäkilpeä voidaan käyttää varoittamaan kestopäällysteessä olevista liikenteelle haittaa tai vaaraa aiheuttavista kulumisurista.

Lisäkilpeä käytetään varoitusmerkin A33 (muu vaara) yhteydessä. Lisäksi käytetään lisäkilpeä H3 (vaikutusalueen pituus). Varoitusmerkintää ei yleensä käytetä, kun nopeusrajoitus on alle 80 km/h.

Merkit toistetaan maanteliittymien sekä tärkeimpien katuliittymien ja yksityisten teiden liittymien jälkeen.

“Liikennetutkimus”

Lisäkilpeä käytetään merkin A33 (muu vaara) yhteydessä, kun tienkäyttäjiä pysäytetään liikennetutkimuksessa haastattelua varten.

“Mittaustyö”

Lisäkilpeä käytetään mittauksien yhteydessä merkin A11 (tietyö) lisäkilpenä. Merkkiä voidaan käyttää myös tielle asetettavaan varoituslaitteeseen kiinnitetyn merkin A11 lisäkilpenä.

Merkin A11 yhteydessä voidaan käyttää myös muita työn laatua kuvaavia lisäkilpiä, kuten “Johtotyö”, “Rumputyö”, “Tiementyö”, jne. Tietöissä käytettäviä lisäkilpiä on käsitelty tarkemmin ohjeessa *Liikenne tietyömaalla - Tienrakennustyömaat*.

“Päällyste päättyy”

Lisäkilpeä käytetään yleensä varoitusmerkin A9 (epätasainen tie) yhteydessä varoittamaan tien kohdasta, jossa päällyste päättyy ja päällysteen ja soran välissä on korkeusero.

“Päällystevaurioita”

Lisäkilpeä voidaan käyttää varoittamaan tien osasta, jolla päällyste on vaurioitunut. Varoittaminen voi olla tarpeen esimerkiksi silloin, kun päällyste on osittain purkautunut.

Lisäkilpeä käytetään yleensä merkin A33 (muu vaara) yhteydessä. Lisäkilpeä voidaan käyttää myös varoitusmerkin A9 (epätasainen tie) yhteydessä.

Merkit toistetaan maanteliittymien sekä tärkeimpien katuliittymien ja yksityisten teiden liittymien jälkeen.

“Sateella”

Tietyt uudet päällysteet ovat sateella liukkaista. Uuden päällysteen liukkaudesta varoitetaan merkillä A13 (liukas ajorata) varustettuna lisäkilvellä “Sateella”. Merkintää käytetään vain, jos nopeusrajoitus on suurempi kuin 60 km/h. Uuden sirotepintaauksen yhteydessä varoitus ei ole tarpeen.

Varoitusmerkillä A13 ja lisäkilvellä “Sateella” voidaan varoittaa myös paikallisista olosuhteista johtuvasta ajoittaisesta liukkaudesta, esimerkiksi sillasta, joka kokeumuksen mukaan on sateella liukas.

“Silta ajoittain jäinen”

Lisäkilven käytöstä on annettu ohjeita merkin A13 (liukas ajorata) yhteydessä.

“Soranajo”

Lisäkilpeä käytetään varoitusmerkkien A22.1–A22.4 (sivutien risteys) yhteydessä varoittamaan sivutien liittymästä, jossa on merkittävä maa- ja kiviaineksien kuljetusliikenne.

“Kelirikko”

Lisäkilpeä käytetään varoitusmerkin A9 (epätasainen tie) yhteydessä varoittamaan kelirikosta johtuvasta tien epätasaisuudesta. Merkin yhteydessä käytetään myös lisäkilpeä H3 (vaikutusalueen pituus). Lisäkilpeä käytetään vain kelirikkoaikana. Merkit toistetaan maantieliittymien sekä tärkeimpien katuliittymien ja yksityisten teiden liittymien jälkeen.

“Tiemerkinnot puuttuvat”

Lisäkilpeä voidaan käyttää, jos päällystystyön seurauksena tiemerkinnot puuttuvat paikoilta, joilla ne ovat välttämättömiä ajo-kaistan valinnan kannalta. Tällaisia paikkoja ovat esimerkiksi ohituskaistatiet ja vaikeasti hahmotettavat liittymäalueet. Lisäkilpeä käytetään varoitusmerkin A33 (muu vaara) yhteydessä.

“Väistämisvelvollisuus muuttunut”

Lisäkilpeä käytetään, kun tien väistämisvelvollisuutta on muutettu. Lisäkilpeä käytetään varoitusmerkkien A22.1, A22.2 tai A22.3 (sivutien risteys) yhteydessä.

Uudelle pääsuunnalle asetetaan kuvan 159 mukaisesti varoitusmerkki A22.1, A22.2 tai A22.3 ja lisäkilpi “Väistämisvelvollisuus muuttunut”. Uudelle väistämisvelvolliselle suunnalle asetetaan merkki B5 (väistämisvelvollisuus risteyksessä) tai B6 (pakollinen pysäyttäminen) ja sen ennakkomeriksi tekstillinen merkki “Väistämisvelvollisuus muuttunut”.

Varoitusmerkki lisäkilpineen ja tekstillinen merkki poistetaan viimeistään kuuden kuukauden kuluttua väistämisvelvollisuuden muuttumisesta.

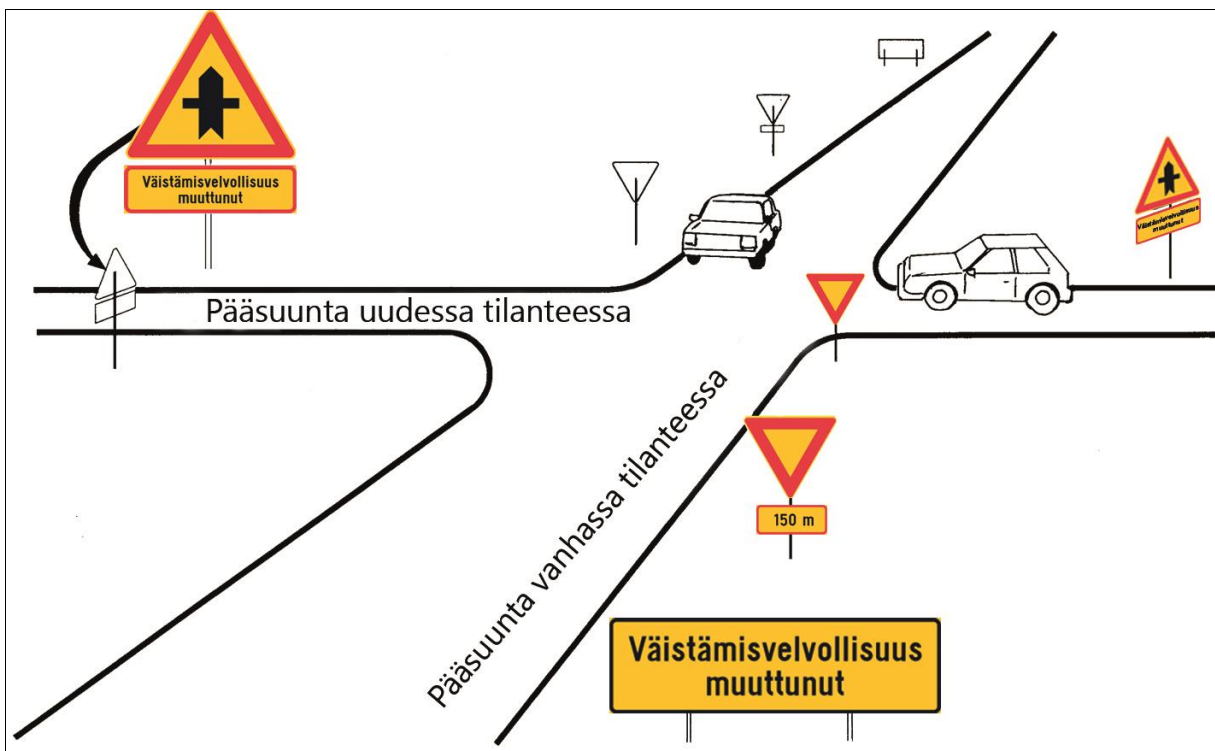

Kuva 159. Esimerkki tekstillisen lisäkilven ja tekstillisen merkin “Väistämisvelvollisuus muuttunut” käytöstä.

“Yleisrajoitus”

Yleisrajoituksella tarkoitetaan taajamissa olevaa yleistä 50 km/h nopeusrajoitusta ja taajamien ulkopuolella olevaa yleistä 80 km/h nopeusrajoitusta. (TLL 9 §)

Yleiset nopeusrajoitukset osoitetaan taajamien rajakohdissa merkeillä E22 (taajama) ja E23 (taajama päättyy). Muuten yleinen nopeusrajoitus merkitään vain silloin, kun merkinnällä osoitetaan samalla muun nopeusrajoituksen kuin aluerajoituksen päättyminen. Merkintää voidaan käyttää myös tapauksissa, joissa yleisen nopeusrajoituksen arvoa tai voimaantumoa on vaikea havaita.

Lisäkilvellä varustetulla 80 km/h-merkillä osoitetaan taajaman ulkopuolisen yleisrajoituksen alkaminen tiekohtaisen tai paikallisen nopeusrajoituksen päättyessä. Merkkiä käytetään aina päättyvän rajoituksen ollessa suurempi tai yhtä suuri kuin 80 km/h.

Lisäkilvellä varustetulla 50 km/h-merkillä osoitetaan yleisrajoituksen uudelleen alkaminen taajamassa, kun taajamassa oleva muu kuin alueellinen nopeusrajoitus, esimerkiksi pistekohtainen nopeusrajoitus, päättyy.

Tekstikoko

Vakiomerkkien tekstillisen lisäkilven H24 tekstikoko valitaan niin suureksi, että teksti on riittävän etäältä selvästi luettavissa. Tekstin normaali vähimmäiskoko on taajamissa 60 mm ja taajamien ulkopuolella 100 mm. Taajamissa voidaan poikkeuksellisesti käyttää tekstikokoja 45 mm tai 30 mm. Taajamien ulkopuolella tekstikoko voi poikkeuksellisesti olla 60 mm, jos nopeusrajoitus on enintään 50 km/h.

Moottoriteillä ja muilla kaksiajorataisilla teillä tekstikoko on aina vähintään 120 mm. Taulukossa 9 on esitetty suositellut ja vaihtoehtoiset tekstikoot eri nopeusrajoituksilla.

Taulukko 9. Vakiomerkkien tekstillisessä lisäkilvessä yleensä käytettävä tekstikoko.

Nopeusrajoitus (km/h)	Tekstikoko (mm)	
	taajaman ulkopuolella	taajamassa
≤ 50	80 (100)	80 (60)
60	80 (100)	80 (60)
70 tai 80	80 (100)	-
100	100 (120)	-
120	120 (150)	-

Tavallisimmat lisäkilpitekstit

Ajo sallittu luvan perusteella	Körning tillåten med tillstånd
Alue	Zon
Asiakaspysäköinti	Kundparkering
Asiakkaille	För kunder
Aukko riista-aidassa	Öppning i viltstängslet
Ei koske	Gäller ej
Ei koske ajoneuvoja, joissa on	Gäller ej fordon med
asukaspysäköintitunnus	boendeparkeringstecken
Ei koske asiakkaita	Gäller ej kunder
Ei koske autopaikan varanneita	Gäller ej fordon med reserverad plats
Ei koske mopoja eikä tontille ajoa	Gäller ej mopeder och körning till tomt
Ei koske polkupyöriä eikä mopoja	Gäller ej cyklar och mopeder
Ei koske takseja	Gäller ej taxi
Ei koske tontille ajoa	Gäller ej körning till tomt
Hevosia	Hästar
Hoivakoti	Vårdhem
Huoltoajo sallittu	Servicekörning tillåten
Kiihdytyskaista puuttuu	Accelerationsfält saknas
Kokeile jarruja	Pröva bromsarna
Koskee läpiajoa	Gäller genomfart
Koskee oikeanpuoleista kaistaa	Gäller höger körfält
Koskee vasemmanpuoleista kaistaa	Gäller vänster körfält
Kääntöpaikka	Vändplats
Lyhyt kiihdytyskaista	Kort accelerationsfält
Paloasema	Brandstation
Passintarkastus	Passkontroll
Pelastustie	Räddningsväg
Pysäkillä	Till hållplatsen
Raide	Spår
Ratsastajia	Ryttare
Riista-aita päättyy	Viltstängsel upphör
Sairaala	Sjukhus
Sallittu kotihoidon pysäköintitunnuksella	Tillåtet med parkeringstillstånd för hemvård
Sallittu liikkumisesteisen	Tillåtet med parkeringstillstånd för rörelsehindrade
pysäköintitunnuksella	Tillåtet för mopeder
Sallittu mopoille	Tillåtet för tunga snöskotrar
Sallittu raskaille moottorikelkoille	Tillåtet för taxi
Sallittu takseille	Tillåtet för taxi
Sotilasajoneuvoja	Militärfordon
Vanhainkoti	Åldringshem
Varattu	Reserverad
Varatut	Reserverade
Vierailijoille	För besökande
Yleisrajoitus	Allmän begränsning

Tavallisimmat tilapäiset lisäkilpitekstit

Ajoittain sumua	Tidvis dimma
Ei koske säännöllistä linja-autoliikennettä	Gäller ej regelbunden busstrafik
Ei koske tietyön ajoneuvoja	Gäller ej vägarbetsfordon
Ei talvikunnossapitoa	Ej vinterunderhåll
Hiihtokilpailu	Skidtävling
Johtotyö	Ledningsarbete
Kaiteet puuttuvat	Räcken saknas
Karjankuljetus	Boskapsdrivning
Kelirikko	Menföre
Kulumisuria	Spårslitage
Laturetki	Skidutflykt
Liikennejärjestelyt muuttuneet	Trafikreglingar ändrade
Liikenneopetus	Trafikundervisning
Liikennetutkimus	Trafikundersökning
Mittaustyö	Mättningsarbete
Moottorikelkkoja	Snöskotrar
Muuttunut järjestely	Ändrad reglering
Niitto	Mejning
Onnettomuuden selvitys	Olycksutredning
Paannejäätä	Svallis
Puomit epäkunnossa	Bommar ur funktion
Puunkuormaus	Timmerlastning
Puutteelliset tiemerkinnot	Bristfälliga vägmarkeringar
Päällyste päättyy	Beläggningsupphör
Päällystevaurioita	Beläggningsskador
Routavaurioita	Tjälskador
Räjätystyö	Sprängningsarbete
Sateella	Vid regn
Savettu tie	Lerad väg
Silta ajoittain jäinen	Bron tidvis isbelagd
Soranajo	Grustransport
Suolausta vähennetty	Minskad saltning
Tie ajoittain suljettu	Vägen tidvis stängd
Tiemerkinnät puuttuvat	Vägmarkeringar saknas
Tiemerkintä	Vägmarkering
Varoituslaitos ei toimi	Varningsanordning ur funktion
Vesakon raivaus	Röjning av lågskog
Vettä tiellä	Vatten på vägen
Väistämisvelvollisuus muuttunut	Väjningsplikt ändrad

H25 HUOLTOAJO SALLITTU



Mitat (mm):

mitoitetaan
tapauskohtaisesti

Lisäkilven käyttö

Lisäkilvellä H25 (huoltoajo sallittu) osoitetaan, että liikennemerkistä ilmenevän kiellon estämättä on sallittu:

- 1) kiinteistön, sillä olevien rakennusten, tilojen ja laitteiden huoltoon tai vartiointiin liittyvä kuljetus silloin, kun se on välttämätöntä;
- 2) jakeluliikenne sekä sellaisten tavaroiden kuljetus, joiden kantamista ei niiden painon tai muun erityisen syyn takia ole kohtuullista edellyttää;
- 3) sellaisen henkilön kuljetus, jonka toiminta- tai liikkumis-kyky tai kyky suunnistautua on iän, vamman tai sairauden takia taikka muusta syystä rajoittunut;
- 4) lasten kuljetus, jos yhdellä henkilöllä on valvottavanaan useampi kuin yksi alle seitsemän vuoden ikäinen lapsi;
- 5) asiakkaan noutaminen ja tuominen taksiliikenteessä olevalla ajoneuvolla;
- 6) ajoneuvon kuljettaminen, jos siinä on liikkumisesteisen pysäköintitunnus; tai
- 7) ajoneuvon kuljettaminen, jos siinä on kotihoidon pysäköintitunnus.

Lisäkilpeä H25 käytetään yleensä merkin C2 (moottorikäyttöisellä ajoneuvolla ajo kielletty) yhteydessä. Lisäkilpeä voidaan käyttää myös muiden ajokieltoa osoittavien merkkien yhteydessä, mutta sitä ei saa käyttää merkin C17 (kielletty ajosuunta) yhteydessä.

Lisäkilpeä voidaan käyttää pohjaväriältään sinisenä kuvan 160 mukaisesti merkin E26 (kävelykatu) yhteydessä. Lisäkilpeä ei käytetä jalkakäytävää ja pyörätietä osoittavien merkkien D4–D7 yhteydessä.



Kuva 160. Lisäkilven H25 (huoltoajo sallittu) käyttö merkin E26 (kävelykatu) yhteydessä.

Säädökset

Lisäkilvellä osoitetaan, että liikennemerkistä ilmenevän kiellon estämättä on sallittu:

- 1) kiinteistön, sillä olevien rakennusten, tilojen ja laitteiden huoltoon tai vartiointiin liittyvä kuljetus silloin, kun se on välttämätöntä;
- 2) jakeluliikenne sekä sellaisten tavaroiden kuljetus, joiden kantamista ei niiden painon tai muun erityisen syyn takia ole kohtuullista edellyttää;
- 3) sellaisen henkilön kuljetus, jonka toiminta- tai liikkumis-kyky tai kyky suunnistautua on iän, vamman tai sairauden takia taikka muusta syystä rajoittunut;

- 4) lasten kuljetus, jos yhdellä henkilöllä on valvottavanaan useampi kuin yksi alle seitsemän vuoden ikäinen lapsi;

- 5) asiakkaan noutaminen ja tuominen taksiliikenteessä olevalla ajoneuvolla;

- 6) ajoneuvon kuljettaminen, jos siinä on liikkumisesteisen pysäköintitunnus; tai

- 7) ajoneuvon kuljettaminen, jos siinä on kotihoidon pysäköintitunnus. (TLL)

H26 HÄTÄPUHELIN JA SAMMUTIN



Mitat (mm):	a x b
suuri	-
normaali	700 x 400
pieni	-

Yleistä

Lisäkilvellä H26 (häätäpuhelin ja sammutin) osoitetaan häätäpuhelin tai sammutin taikka molemmat häätäpysäyttämisaikan varustuksen mukaan.

Lisäkilven käyttö

Lisäkilpeä käytetään häätäpysäytysaikoilla yleensä merkin E21 (häätäpysäyttämisaikka) yhteydessä. Merkkiä voidaan käyttää myös aikoissa, joissa ei ole häätäpysäyttämisaikkaa, mutta joissa on merkin osoittama varustus (häätäpuhelin, sammutin tai molemmat).

Säädökset

Lisäkilvellä osoitetaan häätäpuhelin tai sammutin taikka molemmat häätäpysäyttämisaikan varustuksen mukaan. Lisäkilpeä käytetään merkin E21 yhteydessä. **(TLL)**

Lisäkilpeä käytetään merkin E21 yhteydessä. **(VNa 39 §)**

11 MUUT LIIKENTEENOHJAUKSEEN TARKOITETUT MERKIT

11.1 Yleistä

Muut liikenteenohjaukseen tarkoitetut merkit ovat I-sarjan merkkejä.

Ajoradalle asetettavien tilapäiseen käyttöön tarkoitettujen merkkien I1 (sulkupuomi), I2 (sulkuaita), I3 (sulkupylväs) ja I4 (sulkukartio) värit ovat punainen ja keltainen.

Merkkejä I5 (taustamerkki), I6 (kaarteeseen suuntamerkki) ja I8 (korkeusmerkki) voidaan käyttää sekä tilapäisinä että pysyvinä merkkeinä. Tilapäisinä merkkeinä niiden väri on punakeltainen, pysyvinä merkkeinä mustakeltainen.

Merkki I7 (reunamerkki) on aina mustakeltainen.

Muut I-sarjan merkit (I9–I19) ovat pysyviä merkkejä.

Määräystä, ohjetta tai opastusta varten asetettavat I-sarjan merkit ovat sinivalkoisia. Varoituksen, kiellon tai rajoituksen sisältävä I-sarjan merkki on keltainen, teksti musta ja reunus punainen.

Ajoradan ulko- tai yläpuolelle olevissa kiinteissä esteissä käytettävissä liikenteenohjauslaitteissa sekä varoituslaitteissa käytettävät värit ovat musta ja keltainen.

Reuna- ja liittymäpaalujen värit on esitetty kyseisten liikenteenohjauslaitteiden kohdalla. Sulkulaitteisiin voidaan tilanteen mukaan kiinnittää varoitusvilkku tai liikennemerkki.

11.2 Merkkikohtaiset ohjeet

Jäljempänä on esitetty I-sarjan (muut liikenteenohjaukseen tarkoitetut merkit I1–I19) merkkikohtaiset ohjeet.

I1 SULKUPUOMI



Yleistä

Sulkulaitteella I1 (sulkupuomi) erotellaan työmaa-alue jalankulkijoille ja pyöräilijöille varatuista kulkuväylistä tai alueista. Tielle asetettavien sulkulaitteiden värit ovat punainen ja keltainen.

Käyttö

Sulkupuomia voidaan käyttää ainoastaan jalankulkuun ja pyöräilyyn tarkoitetuilla alueilla. Muovista tai metallista työaitaa voidaan verrata sulkupuomiin ja sitä saa käyttää jalankulkijoille ja pyöräilijöille tarkoitetuilla alueilla taajamissa, jos se täyttää *Sulku- ja varoituslaitteet*-ohjeen vaatimukset.

Mitat (mm):

b 1000–1200

leveys **a** vaihtelee tilanteen mukaan

Kun sulkupuomia käytetään liikenteen tilapäiseen ohjaamiseen, on se varustettava pimeän ja hämärän aikana sekä tarvittaessa muulloinkin keltaisilla varoitusvilkuilla.

Sulkupuomiin voidaan lisäksi kiinnittää varoitus-, kieltö- ja rajoitus-, määräys- tai opastusmerkki.

Sijoitus

Sulkupuomin käytöstä on tarkemmin ohjeissa *Tienrakennustyömaat* sekä *Sulku- ja varoituslaitteet*.

Säädökset

Merkit I1–I4. Sulkulaitteilla suljetaan tie tai tien osa, taikka ohjataan liikenne halutulle ajolinjalle. Tielle asetettavien sulkulaitteiden värit ovat punainen ja keltainen. Tienkäyttäjien varoittamiseksi voidaan sulkulaitteissa käyttää vilkkuvaa tai kiinteää keltaista valoa. Jos tie on suljettu ajoneuvoliikenteeltä, sulkulaitteissa voidaan käyttää kiinteää punaista valoa. Merkkeihin voidaan kiinnittää liikennemerkkejä niin kuin siitä valtioneuvoston asetuksessa erikseen säädetään. (TLL)

Merkkien I1–I4, I7, I10 ja I12 alareunan korkeus ajoradan pinnasta voi olla alempi kuin 1,5 metriä. (VNa 40 §)

Merkillä suljetaan tie tai tien osa. Merkkiin I1 voidaan kiinnittää varoitusmerkki, kieltö- ja rajoitusmerkki, määräysmerkki tai opastusmerkki. (VNa 41 §)

12 SULKUAITA

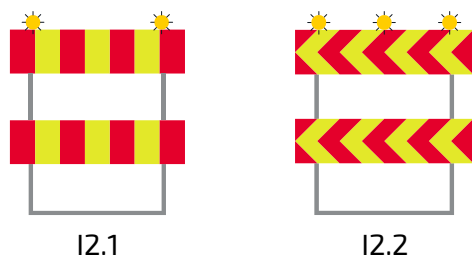

Mitat (mm):	I2.1	I2.2
a	2000–2600	2400
b	2000–4000	2000–4000

Yleistä

Sulkulaitteella I2 (sulkuaita) suljetaan tie tai tien osa. Tielle asetettavien sulkulaitteiden värit ovat punainen ja keltainen.

Käyttö

Tienkäyttäjien varoittamiseksi voidaan sulkulaitteissa käyttää vilkkuvaa tai kiinteää keltaista valoa. Jos tie on suljettu ajoneuvo-liikenteeltä, sulkulaitteissa voidaan käyttää kiinteää punaista valoa.

Merkkiin I2.1 on mahdollista kiinnittää myös varoitus-, kiello- ja rajoitus-, määräys- tai opastusmerkki. Merkki sijoitetaan aidan lamellien väliin niin ettei se peitä lamelleja. Sulkuaidan lamelliväliä voidaan tarvittaessa muuttaa *Sulku- ja varoituslaitteet* -ohjeessa esitettyjen raja-arvojen mukaan.

Tilanteissa, joissa ei tarvitse väistää vastaantulevaa liikennettä, voidaan sulkuaitaan I2.1 kiinnittää merkki D3 (liikenteenjakaja). Liikenteenjakajan koko riippuu toimintaympäristöluokasta. Suurikokoinen liikenteenjakaja on halkaisijaltaan 900 mm ja ylikokoinen joko 1500 mm tai 1800 mm. Kuvassa 161 on esitetty toimintaympäristöluokan S3 mukainen sulkuaita, jossa on ylikokoinen, halkaisijaltaan 1800 mm liikenteenjakaja.

Merkkiin I2.2 ei saa kiinnittää mitään merkkiä.

Sulkuaidan käytöstä on tarkemmin ohjeissa *Tienrakennustyömaat* sekä *Sulku- ja varoituslaitteet*.



Kuva 161. Toimintaympäristöluokan S3 sulkuaita (I2.1 ja ylikokoinen D3.1).

Säädökset

Merkit I1–I4. Sulkulaitteilla suljetaan tie tai tien osa, taikka ohjataan liikenne halutulle ajolinjalle. Tielle asetettavien sulkulaitteiden värit ovat punainen ja keltainen. Tienkäyttäjien varoittamiseksi voidaan sulkulaitteissa käyttää vilkkuvaa tai kiinteää keltaista valoa. Jos tie on suljettu ajoneuvo-liikenteeltä, sulkulaitteissa voidaan käyttää kiinteää punaista valoa. Merkkeihin voidaan kiinnittää liikennemerkkejä niin kuin siitä valtioneuvoston asetuksessa erikseen säädetään. (TLL)

Merkkien I1–I4, I7, I10 ja I12 alareunan korkeus ajoradan pinnasta voi olla alempi kuin 1,5 metriä. (VNa 40 §)

Merkillä suljetaan tie tai tien osa. Merkkiin I2.1 voidaan kiinnittää varoitusmerkki, kiello- ja rajoitusmerkki, määräysmerkki tai opastusmerkki. Merkillä I2.2 osoitetaan siirtymisen ajoradalta pois sellaiselle kiertotielle, että kuljettajan on sen vuoksi hidastettava nopeuttaan huomattavasti. (VNa 41 §)

I3 SULKUPYLVÄS

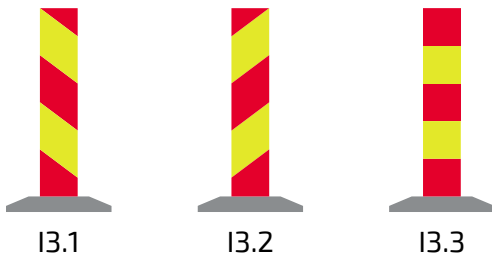

Mitat (mm):

a	≥ 200
b	≥ 1000

Yleistä

Sulkulaitteella I3 (sulkupylväs) ohjataan liikenne halutulle ajolinjalle. Tielle asetettavien sulkulaitteiden värit ovat punainen ja keltainen.

Käyttö

Sulkupylväät asetetaan siten, että niiden juovat osoittavat alaspäin sille puolelle, jolta ajoneuvot ohittavat pylväsjonon. Merkkiä I3.1 käytetään ajokaistan vasemmassa reunassa ja merkkiä I3.2 ajokaistan oikeassa reunassa. Merkkiä I3.3 käytetään samaan suuntaan vievien ajokaistojen välissä. Jos tilaa on riittävästi, ajokaistojen välissä voi käyttää myös rinnakkain sijoitettuja I3.2 ja I3.1 -merkkejä.

Sulkupylväeseen voidaan tilanteen mukaan kiinnittää varoitusvilkku ja/tai liikennemerkki, yleensä D3 (liikenteenjakaja). Sulkupylvään käytöstä on tarkemmin ohjeissa *Tienrakennustyömaat* sekä *Sulku- ja varoituslaitteet*.

Säädökset

Merkit I1–I4. Sulkulaitteilla suljetaan tie tai tien osa, taikka ohjataan liikenne halutulle ajolinjalle. Tielle asetettavien sulkulaitteiden värit ovat punainen ja keltainen. Tienkäyttäjien varoittamiseksi voidaan sulkulaitteissa käyttää vilkkuvaa tai kiinteää keltaista valoa. Jos tie on suljettu ajoneuvo-liikenteeltä, sulkulaitteissa voidaan käyttää kiinteää punaista valoa. Merkkeihin voidaan kiinnittää liikennemerkkejä niin kuin siitä valtioneuvoston asetuksessa erikseen säädetään.

Merkkiä I3.1 käytetään ajokaistan vasemmassa reunassa ja merkkiä I3.2 ajokaistan oikeassa reunassa. (TLL)

Merkkien I1–I4, I7, I10 ja I12 alareunan korkeus ajoradan pinnasta voi olla alempi kuin 1,5 metriä. (VNa 40 §)

Merkki I3.1 sijoitetaan ajoradan tai ajolinjan vasempaan reunaan ja merkki I3.2 oikeaan reunaan. Merkkiä I3.3 käytetään samaan suuntaan menevien ajokaistojen välissä. Sitä voidaan käyttää tilapäisesti liikennemerkkipylvään tehostamismerkkinä. Merkkiin voidaan kiinnittää merkki D3. (VNa 41 §)

I4 SULKUKARTIO



Mitat (mm):

a	-
b	300–1000

Yleistä

Sulkulaitetta I4 (sulkukartio) voidaan käyttää tiemerkintä- ja päällystystöissä.

Sulkukartion käytöstä on tarkemmin ohjeissa *Päällystys- ja tiemerkintätyöt* sekä *Sulku- ja varoituslaitteet*.

Käyttö

Sulkukartioilla voidaan rajata suljettu alue liikenteen käyttämästä tilasta tiemerkintä- ja päällystystöissä.

Merkkejä ei saa käyttää päättyvän ajokais-
tan merkitsemiseen. Sellaisessa tilantees-
sa käytetään sulkukartion sijaan sulkulai-
tetta I3 (sulkupylys).

Tielle asetettavien sulkulaitteiden värit ovat punainen ja keltainen. Sulkukartion koko ja heijastavan osan vaatimukset vaihtelevat eri toimintaympäristöissä. Tarkemmat määritykset on esitetty ohjeessa *Sulku- ja varoituslaitteet*.

Sulkukartioon voidaan tilanteen mukaan kiinnittää varoitusvilkku ja/tai jokin varoi-
tus-, kielto- ja rajoitus-, määräys- tai opas-
tusmerkki tai merkki I6 (kaarteen suunta-
merkki).

Säädökset

Merkit I1–I4. Sulkulaitteilla suljetaan tie tai tien osa, taikka ohjataan liikenne halutulle ajolinjalle. Tielle asetettavien sulkulaitteiden värit ovat punainen ja keltainen. Tienkäyttäjien varoittamiseksi voidaan sulkulaitteissa käyttää vilkkuvaa tai kiinteää keltaista valoa. Jos tie on suljettu ajoneuvo-
liikenteeltä, sulkulaitteissa voidaan käyttää kiinteää punaista valoa. Merkkeihin voidaan kiinnittää liikennemerkkejä niin kuin siitä valtioneuvoston asetuksessa erikseen säädetään. (TLL)

Merkkien I1–I4, I7, I10 ja I12 alareunan korkeus ajoradan pinnasta voi olla alempi kuin 1,5 metriä. (VNa 40 §)

Merkkiin voidaan kiinnittää varoitusmerkki, kielto- ja rajoitusmerkki, määräysmerkki tai opastusmerkki. (VNa 41 §)

15 TAUSTAMERKKI



I5



I5_3



I5_2



I5_4

Mitat (mm):

a	1200	2400
b	600	600

Yleistä

Merkillä I5 (taustamerkki) voidaan osoittaa poikkeuksellisen pienisäteisiä kaarteita tai yllättäviä ajosuunnan muutoksia sekä käyttää T-risteyksen (kolmihaaraliittymä) taustamerkkinä.

Merkin käyttö

Merkkiä käytetään osoittamaan ajoradassa olevia poikkeuksellisen pienisäteisiä kaarteita, yllättäviä ajosuunnan muutoksia sekä eräissä tapauksissa kolmihaaraliittymän taustamerkkinä.

Kolmihaaraliittymässä tienviitat F13 on pyrittävä sijoittamaan liittymän taakse kuvan 162 mukaisesti siten, että ne toimivat taustamerkkeinä. Jos tienviittoja ei ole mahdollista sijoittaa taustamerkin tapaan, voidaan lisäksi käyttää erillisiä taustamerkkejä, kuvassa 163 esitetyn periaatteen mukaisesti. Kolmihaaraliittymässä taustamerkkejä tarvitaan kaksi, yksi merkki kumpaankin erkanemaan suuntaan.

Merkkiä voidaan käyttää myös optisen ohjauksen parantamiseen, milloin uuden tien linjaus haarautuu vanhasta tiestä ja erkanemiskohdassa saattaa syntyä epäselvyyttä tien jatkumisesta.

Milloin taustamerkkiä käytetään poikkeuksellisen pienisäteisessä kaarteessa, on kaarteesta varoitettava myös varoitusmerkillä A1.1 (mutka oikealle), A1.2 (mutka vasemmalle), A2.1 (mutkia, joista ensimmäinen oikealle) tai A2.2 (mutkia, joista ensimmäinen vasemmalle).

Jos tiellä käytettävä ajonopeus on suurempi kuin 80 km/h tai taustamerkki näkyy kauempaa kuin 300 metrin etäisyydeltä, käytetään taustamerkkinä yleensä kahta peräkkäistä 1200 mm:n pituista lamellia.

Tilapäisessä käytössä merkin värit ovat punainen ja keltainen.

Säädökset

Merkit I5–I8. Ajoradan ulko- tai yläpuolella olevissa kiinteissä esteissä ja varoituslaitteissa käytettävät värit ovat musta ja keltainen. Tilapäisissä liikennejärjestelyissä käytettävät värit ovat punainen ja keltainen.

Merkillä I5 voidaan osoittaa poikkeuksellisen pienisäteisiä kaarteita tai yllättäviä ajosuunnan muutoksia, ja sitä voidaan käyttää T-risteyksen taustamerkkinä. (TLL)

Merkki sijoitetaan ajoradan tai pyörätien ulkopuolelle tai yläpuolelle. (VNa 41 §)

Merkin sijoitus

Taustamerkki sijoitetaan maastoon siten, että sen alareuna on vähintään 1,5 metriä tien pintaa korkeammalla. Merkit sijoitetaan siten, että merkki tai merkit antavat johdonmukaisen ja havainnollisen kuvan tien jatkumisesta. Taustamerkki sijoitetaan kohtisuoraan kaarteeseen tulosuuntaa vastaan. Kolmihaaraliittymässä taustamerkki pystytetään kuitenkin siten, että merkki on päätien suuntainen riippumatta liittymiskulmasta ja että merkki on näkyvä mahdollisimman pitkälle sivutien suuntaan.

Taustamerkki sijoitetaan siten, että muista suunnista lähestyville tienkäyttäjille ei synny väärinkäsityksiä.

Milloin taustamerkki asetetaan mäen harjanteen taakse siten, että tienkäyttäjä havaitsee sen lähempää kuin pysähtymisnäkemän päästä, voidaan samaan telineeseen sijoittaa kaksi taustamerkkiä päällekkäin. Taustamerkit sijoitetaan siten, että kahden päällekkäisen taustamerkin etäisyys korkeussuunnassa on vähintään 1,0 metriä.

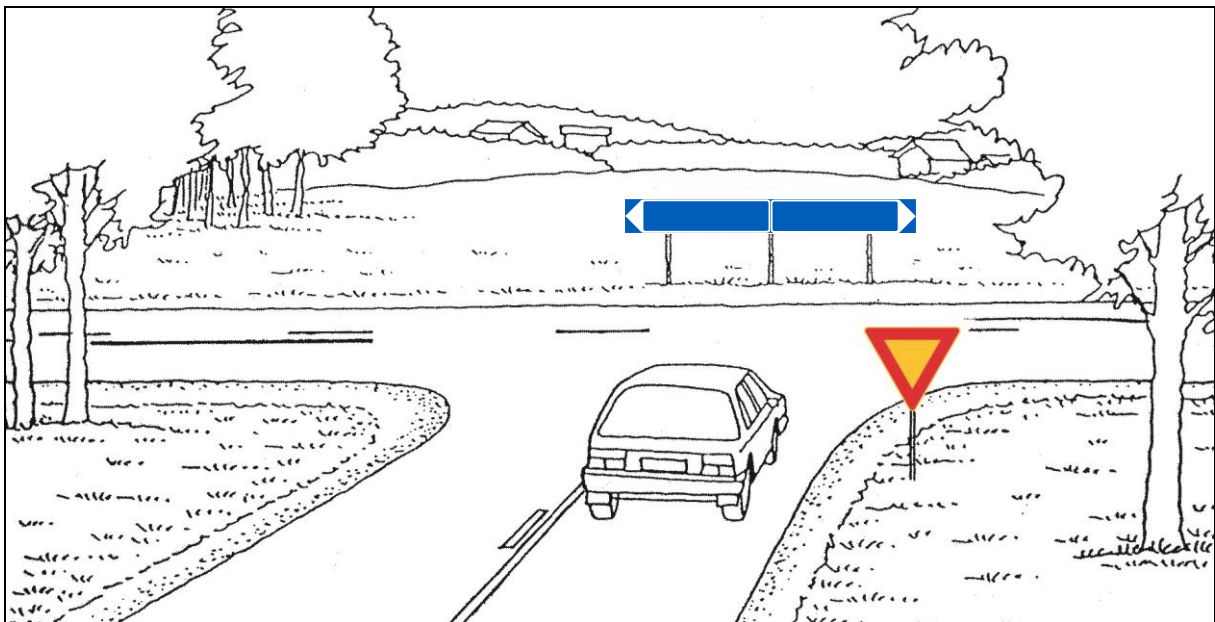

Kuva 162. Kolmihaaraliittymässä tienviitat F13 on pyrittävä sijoittamaan siten, että ne toimivat taustamerkkeinä.

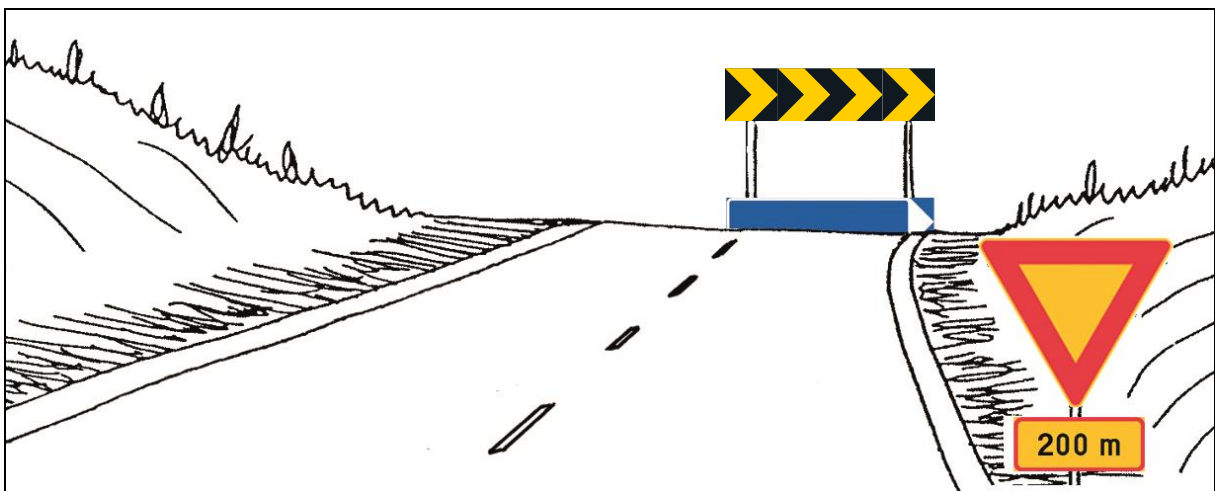

Kuva 163. Kumpareen taakse jäävän tienviitan F13 havaittavuutta voidaan parantaa sijoittamalla taustamerkki I5 tienviitan yläpuolelle.

16 KAARTEEN SUUNTAMERKKI

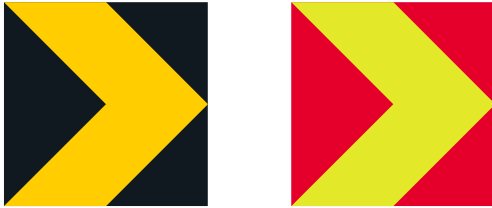

Mitat (mm):

a	600
b	600

Yleistä

Merkkiä 16 (kaarteen suuntamerkki) voidaan käyttää kaarteessa, jonka kaarresäde pienenee.

Merkin käyttö

Merkkiä käytetään erityisesti pitkissä, muuttuväsäteisissä kaarteissa. Merkkiä voidaan käyttää myös taustamerkkinä kaarteissa, jos tien reunan havaitseminen on poikkeuksellisen vaikeaa esimerkiksi tiestä poispäin viettävän maaston vuoksi.

Kaarteen suuntamerkkejä käytetään siten, että tien optinen ohjaus merkitään johdonmukaisesti ja yhtenäisesti riittävän pitkällä tiejaksolla.

Merkkiä ei käytetä kohdissa, missä tie kapenee, vaan tällöin käytetään reunamerkkiä 17.

Tilapäisessä käytössä merkin värit ovat punainen ja keltainen.

Merkin sijoitus

Merkit sijoitetaan maastoon sarjana siten, että merkin alareuna on vähintään 1,5 metriä tien pinnan yläpuolella. Merkit sijoitetaan kuvan 164 mukaisesti siten, että kulloinkin näkyväksi tarkoitetut merkit ovat kohtisuorassa tulosuuntaa vastaan.

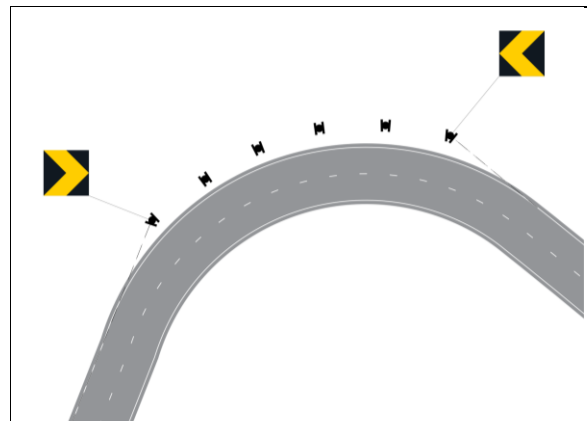

Kuva 164. Esimerkki kaarteen suuntamerkin 16 käytöstä.

Säädökset

Merkit 15–18. Ajouradan ulko- tai yläpuolella olevissa kiinteissä esteissä ja varoituslaitteissa käytettävät värit ovat musta ja keltainen. Tilapäisissä liikennejärjestelyissä käytettävät värit ovat punainen ja keltainen.

Merkkiä 16 voidaan käyttää kaarteessa, jonka kaarresäde pienenee. (TLL)

Merkki sijoitetaan ajoradan tai pyörätien ulkopuolelle tai yläpuolelle. (VNa 41 §)

Yhdessä kaarteessa merkkejä sijoitetaan vähintään kolme merkkiä suuntaa kohti. Muuttuvasäteisissä kaarteissa merkkien välinen etäisyys pienenee kaarresäteen pienentyessä ja merkkejä voi olla jopa viisi tai enemmän.

Merkkien väliset etäisyydet valitaan maastossa tilanteen mukaisesti siten, että merkit antavat hyvän optisen ohjauksen. Lähtökohtana voidaan käyttää taulukossa 10 esitettyjä ohjeellisia taulujen välimatkoja.

Taulukko 10. Ohjeelliset välimatkat kaarteen suuntamerkkien 16 välillä eri kaarresäteillä.

Kaarresäde	Taulujen välimatka
50 m	15 m
100 m	20 m
200 m	30 m
300 m	45 m
400 m	60 m
500 m	75 m

17 REUNAMERKKI



17.1



17.2

Mitat (mm):

a	300
b	1200

Yleistä

Merkillä 17 (reunamerkki) voidaan osoittaa tien reuna esteen kohdalla tai kun ajorata kapenee äkillisesti.

Merkin käyttö

Merkkiä käytetään pylväiden, pilareiden, siltojen maatumien ja muiden vastaavien esteiden merkitsemiseen, jos nämä ovat niin lähellä ajorataa, että niihin törmäämisen vaaran katsotaan olevan olemassa. Merkin käyttö on aiheellista, jos kiinteä sivueste kaventaa piennarta tai ajorataa.

Reunamerkkiä käytetään osoittamaan myös tien reunaa, kun ajorata kapenee äkillisesti. Kapeneva kohta merkitään reunamerkillä siten, että merkit osoittavat ajokelpoisen ajoradan reunan noin 20 metrin välein. Kapean, liikenteelle vaarallisen tienkohdan havaitsemista voidaan tehostaa myös merkin I12 (reunapaalu) avulla, reunapaaluista annettujen ohjeiden mukaisesti. Merkkejä ja paaluja käytetään joissakin kohteissa vaihtoehtoisesti riippuen siitä, kuinka tehokkaasti kohteesta halutaan varoittaa.

Reunamerkkiä voidaan käyttää tarvittaessa myös kuvan 165 mukaisesti osoittamaan ajoradan levennyksen, esimerkiksi linja-auton pysäkin tai kaiteen päättymiskohtaa erityisesti sisäkaarteessa. Myös varalaskupaikan päättymiskohta voidaan merkitä usealla peräkkäin jonoksi sijoitetuilla 17 merkeillä.

Reunamerkin lisäksi käytetään eräissä tapauksissa varoitusmerkkiä A4 (kapeneva tie) siitä annettujen ohjeiden mukaisesti.

Malliltaan vastaava, väritykseltään punakeltainen merkki on I3 (sulkupylväs), jota käytetään tilapäisenä merkinä.

Merkin sijoitus

Merkit sijoitetaan sivusuunnassa samaan linjaan siten, että merkin poikkijuovat ovat tielle päin kaltevia ja niiden ajorataa lähinnä oleva reuna on samalla tasolla sen esteen kanssa, jonka merkitsemiseen niitä käytetään. Merkkiä 17.1 käytetään tien vasemmassa reunassa ja merkkiä 17.2 tien oikeassa reunassa.

Merkin alareunan korkeus tien pinnasta on vähintään 300 mm. Este merkitään koko korkeudeltaan tai vähintään 1,2 metrin pituisena jaksona. Tarpeen mukaan useampia merkkejä voidaan asettaa päällekkäin.

Säädökset

Merkit I5–I8. Ajoradan ulko- tai yläpuolella olevissa kiinteissä esteissä ja varoituslaitteissa käytettävät värit ovat musta ja keltainen. Tilapäisissä liikennejärjestelyissä käytettävät värit ovat punainen ja keltainen.

Merkillä 17 voidaan osoittaa tien reuna esteen kohdalla tai kun ajorata kapenee äkillisesti. Merkkiä 17.1 käytetään tien vasemmassa reunassa ja merkkiä 17.2 tien oikeassa reunassa. (TLL)

Merkkien I1–I4, I7, I10 ja I12 alareunan korkeus ajoradan pinnasta voi olla alempi kuin 1,5 metriä. (VNa 40 §)

Merkki sijoitetaan ajoradan tai pyörätien ulkopuolelle tai yläpuolelle. (VNa 41 §)

Jos reunamerkkiä käytetään osoittamaan tien reunaa, sijoitetaan reunamerkki pääsääntöisesti 0,8 metrin etäisyydelle päällysteen reunasta. Poikkeuksellisesti, esimerkiksi jyrkän luiskan reunamerkki voidaan sijoittaa lähemmäksi päällysteen tai pientareen reunaa, ei kuitenkaan pientareelle.



Kuva 165. Reunamerkkiä I7 voidaan käyttää myös osoittamaan pientareen levennyksen päättymiskohtaa.

18 KORKEUSMERKKI



Mitat (mm): **b**

suuri	-
normaali	400
pieni	200

pituus esteen mittojen mukaan

Yleistä

Merkkiä 18 (korkeusmerkki) käytetään esteessä, kun sallittu alikulkukorkeus on alle 4,4 metriä.

Merkin käyttö

Korkeusmerkkiä käytetään siltojen, tunnelien tms. yhteydessä, kun sallittu alikulkukorkeus on alle 4,4 metriä. Sallitun alikulkukorkeuden ollessa 4,0–4,4 metriä korkeusmerkkiä käytetään yleensä kohteissa, jotka sijaitsevat vilkkaasti liikennöidyillä raskaan liikenteen ja korkeiden erikoiskuljetusten käyttämillä teillä. Merkkiä voidaan käyttää myös tienkohdissa, joissa muista syistä on normaalia suurempi vaara törmätä esteeseen.

Sallittu alikulkukorkeus on tarkistettava aika ajoin ja aina uudelleenpäällistysten yhteydessä.

Tilapäisessä käytössä merkin värit ovat punainen ja keltainen.

Merkin sijoitus

Merkki sijoitetaan esteeseen siten, että sen alareuna tulee siltapalkin tai muun esteen alareunan kanssa samaan korkeustasoon. Merkin koko pituus määräytyy esteen mittojen perusteella.

Tarkempia ohjeita rajoitetun korkeuden ja korkeutta rajoittavien esteiden merkitsemisestä on merkkien C22 (ajoneuvon suurin sallittu korkeus) ja I9 (alikulun korkeusmitta) yhteydessä.

Säädökset

Merkit I5–I8. Ajouradan ja pyörätien ulko- tai yläpuolella olevissa kiinteissä esteissä ja varoituslaitteissa käytettävät värit ovat musta ja keltainen. Tilapäisissä liikennejärjestelyissä käytettävät värit ovat punainen ja keltainen.

Merkkiä 18 käytetään esteessä, kun sallittu alikulkukorkeus on alle 4,4 metriä. **(TLL)**

Merkki sijoitetaan tien yläpuolelle. **(VNa 41 §)**

19 ALIKULUN KORKEUSMITTA



Mitat (mm):

a	550
b	350

Yleistä

Merkillä 19 (alikulun korkeusmitta) voidaan osoittaa alikulkukorkeus paikoissa, joissa korkeus vaihtelee tien poikkisuunnassa.

Merkin käyttö

Alikulun korkeusmittaa käytetään holviaukoissa ja muissa vastaavissa alikuluaukoissa, joissa alikulkukorkeus vaihtelee tien poikkisuunnassa. Sallituiksi korkeuksiksi muutetut mitatut korkeudet ja näiden mittauskohdat merkitään holviaukon reunan mittaushohtaan alikulun korkeusmitalla.

Matalien aukkojen merkinnässä käytetään merkin 19 lisäksi merkkejä C22 (ajoneuvon suurin sallittu korkeus), H7 (vapaa korkeus) ja I8 (korkeusmerkki).

Holviaukoissa, joissa alikulkukorkeus on erilainen eri ajokaistoilla, korkeuksia merkitään merkin C22 lisäksi esteeseen kiinnitettävällä alikulun korkeusmitalla kuvan 166 mukaisesti. Alikulkukorkeus mitataan 1,5 metriä ajoradan keskilinjan molemmin puolin sekä ajoradan reunaviivojen kohdalta. Korkeusmittaan merkitään kunkin mittausparin rajoitusarvoista pienin. Holviaukon vieressä tien oikealla puolella olevassa merkissä C22 osoitetaan poikkileikkauksen pienin sallittu alikulkukorkeus. Lisäksi holviaukon keskelle asetetaan merkki C22, jos uloimpien mittauspisteiden mukaan määritetty sallittu alikulkukorkeus on enintään 4,4 metriä. Merkin lisäkilvessä ilmoitetaan tien keskellä oleva rajoitettu alikulkukorkeus, esimerkiksi "Tien keskellä 4,2 metriä 3 metrin leveydeltä".

Tarkempia ohjeita rajoitetun korkeuden ja korkeutta rajoittavien esteiden merkitsemisestä on merkkien C22 (ajoneuvon suurin sallittu korkeus) ja I8 (korkeusmerkki) yhteydessä.

Säädökset

Merkillä voidaan osoittaa alikulkukorkeus paikoissa, joissa korkeus vaihtelee tien poikkisuunnassa. (TLL)

Merkki sijoitetaan tien yläpuolelle. (VNa 41 §)

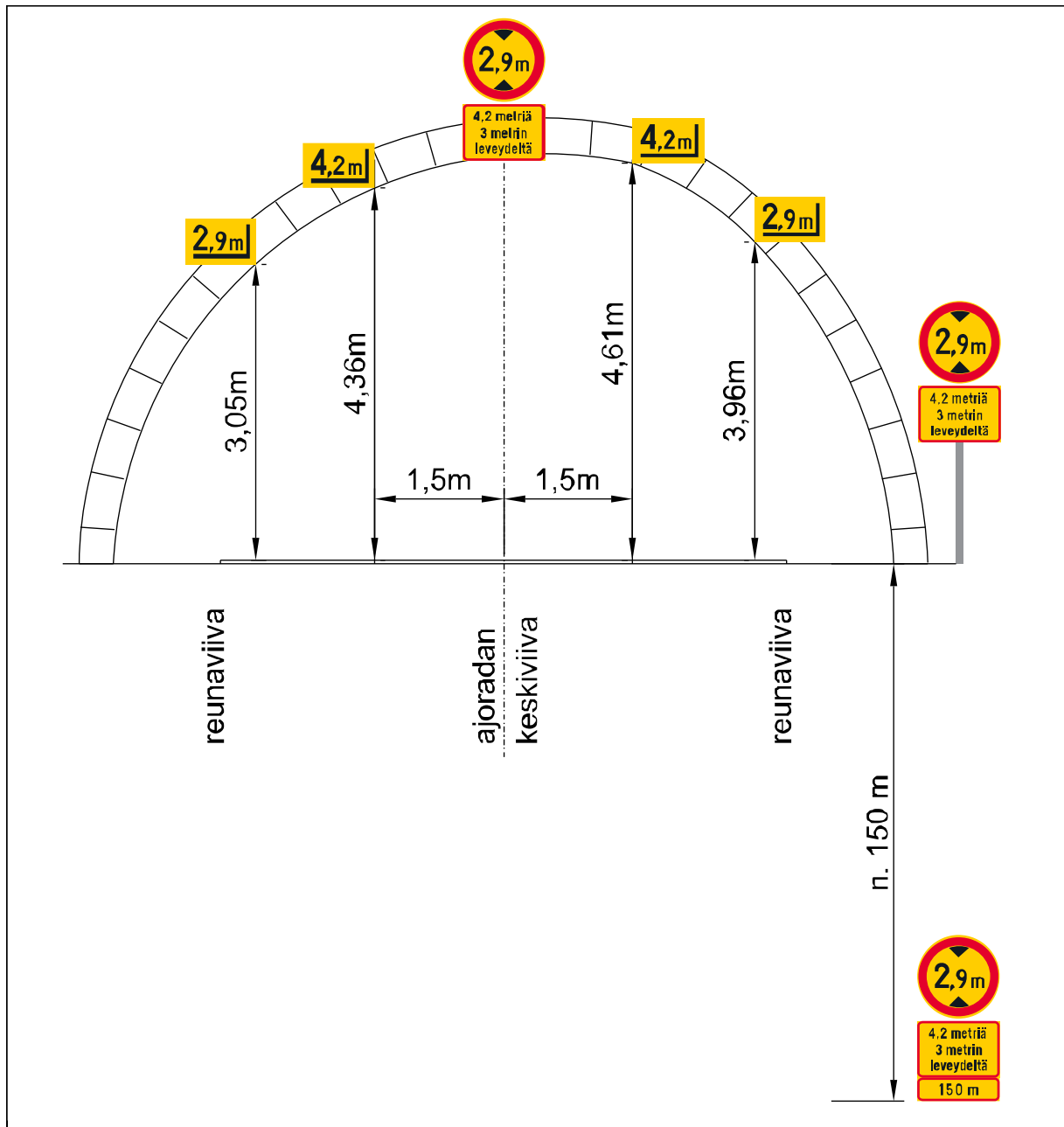

Kuva 166. Matalan holviaukon merkitseminen.

I10 LIKENNEMERKKIPYLVÄÄN TEHOSTAMISMERKKI



I10.1



I10.2

Mitat (mm):

a	150–300
b	900

Yleistä

Merkillä I10 (liikennemerkkipylvään tehostamismerkki) voidaan tehostaa liikennemerkkipylvään näkyvyyttä.

Merkin käyttö

Merkkiä I10.1 käytetään yleisimmin liikennemerkkien D1–D3, E1, E2, E3 ja E4.1–E4.3 pylvääseen kiinnitettynä tehostamaan pylvään näkyvyyttä.

Merkkiä I10.1 voidaan käyttää myös merkien B3 (etuajo-oikeus kohdattaessa) ja B7 (väistämisvelvollisuus pyöräilijän tienlytyspaikassa) kanssa sekä D-sarjan (määräysmerkit) ja pohjaväriiltään sinisten E-sarjan (sääntömerkit) merkien kanssa.

Merkin I10.1 käyttökohteita ovat esimerkiksi liikennesaarekkeiden päissä olevat liikenteenjakajamerkit D3.1 ja D3.3 sekä pysäköintimerkit E4.1–E4.3, joiden havaitseminen peruuttavasta ajoneuvosta voi olla vaikeaa. Merkkiä on suositeltavaa käyttää aina ensimmäisissä liikenteenjakajamerkeissä saavuttaessa alueelle, jossa on liikennesaarekkeita.

Merkkiä I10.1 käytetään myös keskikaiteellisilla teillä ja keskikaiteellisilla ohituskaisateilla keskikaiteen alkaessa merkin D3.1 (liikenteenjakaja) yhteydessä.

Merkkiä I10.2 voidaan käyttää A-sarjan (varoitusmerkit) merkien kanssa, merkien B1 (etuajo-oikeutettu tie), B2 (etuajo-oikeuden päättyminen), B4 (väistämisvelvollisuus kohdattaessa), B5 (väistämisvelvollisuus risteyksessä) ja B6 (pakollinen pysäyttäminen) kanssa sekä C-sarjan (kielto- ja rajoitusmerkit) merkien kanssa.

Merkkiä I10.2 käytetään vaikeasti havaittavissa paikoissa, missä on riski, että pylvään sijainnista voi aiheutua liikenteelle haittaa.

Liikennemerkkipylvääseen asennettavia tehostamismerkkejä on malliltaan kahdenlaisia: pylvääseen kiinnitettävä lieriömäinen tai levymäinen malli. Pylvääseen kiinnitettävä lieriömäinen tehostamismerkki voi olla halkaisijaltaan vähintään 150 mm ja levymäinen malli maanteilla leveydeltään vähintään 200 mm. Merkin korkeus on aina 900 mm, riippumatta merkin muodosta tai materiaalista.

Liikennemerkkipylvääseen kiinnitettävä lieriömäinen malli heijastaa joka suuntaan. Mallia käytetään yleensä taajamassa suojateiden yhteydessä, jolloin merkki ei huononna jalankulkijan havaittavuutta ja näkemää. Myös muissa tilanteissa on varmistettava, ettei tehostamismerkistä aiheudu katvealueita.

Säädökset

Merkillä voidaan tehostaa liikennemerkkipylvään näkyvyyttä. (TLL)

Merkkien I1–I4, I7, I10 ja I12 alareunan korkeus ajoradan pinnasta voi olla alempi kuin 1,5 metriä. (VNa 40 §)

Merkkiä I10.1 voidaan käyttää määräysmerkin, sääntömerkin ja opastusmerkin pylväässä. Merkkiä I10.2. voidaan käyttää varoitusmerkin, etuajo-oikeusmerkin, ja kielto- ja rajoitusmerkin pylväässä. (VNa 41 §)

Levymaisessä mallissa tehostamismerkki on yksipuolinen. Koska heijastusominaisuutta ei ole merkin takana, merkki sopii parhaiten merkin D3 (liikenteenjakaaja) varteen maantieympäristössä.

Merkin yläreunan ja liikennemerkkin väliin jätetään vähintään 300 mm:n väli. Merkin alareunan korkeus liikennesaarekkeen tai tien pinnasta on vähintään 300 mm.

Tehostamismerkkiä käytettäessä on huolehdittava siitä, että samassa pylväässä olevan liikennemerkkin heijastavuusominaisuudet ovat aina vähintään yhtä hyvät kuin tehostamismerkillä.

I11 ERKANEMISMERKKI



Mitat (mm):

a	600
b	1200

Yleistä

Merkillä I11 (erkanemismerkki) osoitetaan erkanevan tien alkamiskohta.

Merkin käyttö

Merkillä osoitetaan moottori- ja moottori-liikennetieltä erkanevan tien alkamiskohta. Merkkiä käytetään osoittamaan erkane- miskohta myös muissa eritasoliittymissä, jos erkaneminen voi tapahtua ajonopeutta oleellisesti pienentämättä. Näissä liittymissä käytetään merkin F13 (tienviitta) si- jasta merkkiä F14 (erkanemisviitta) tai F12 (ajokaistan yläpuolinen erkanemisviitta) sekä suunnistustauluina merkkejä F1.3 (A- tyyppi) tai F2.3 (B-tyyppi).

Kuvassa 167 on esitetty merkin ja erkane- misviitan käyttö. Ns. lohenpyrstöliittymissä käytetään sen sijaan tienviittaa ja erkane- miskohta osoitetaan merkillä D3.3 (liiken- teenjakaja) kuvan 168 mukaisesti.

Merkissä on valkoiset raidat sinisellä poh- jalla.

Merkin sijoitus

Erkanemismerkki sijoitetaan siten, että sen alareunan korkeus on vähintään 1,5 metriä tien pinnasta. Merkki pyritään sijoittamaan siten, että merkin reunan etäisyydeksi moottoritien ja rampin pientareiden reu- nasta tulee noin metri.

Säädökset

Merkillä osoitetaan erkanevan tien alkamiskohta. (TLL)

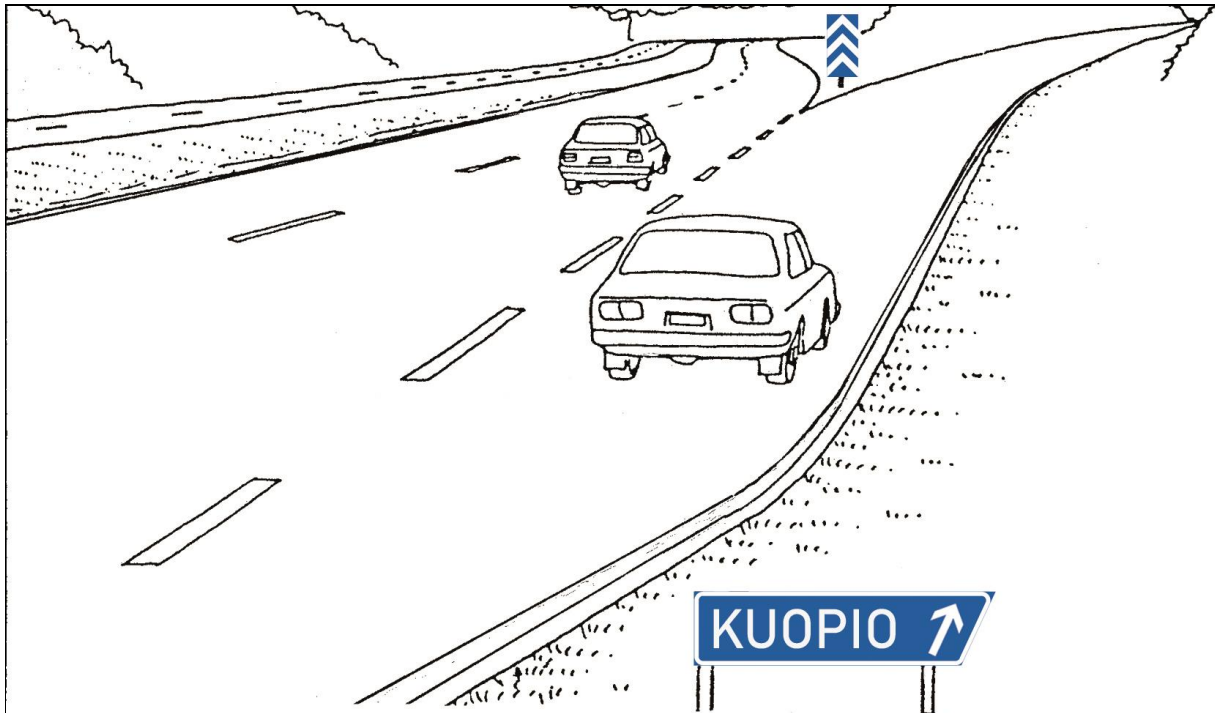

Kuva 167. Merkillä I11 (erkanemismerkki) osoitetaan erkanevan tien alkamiskohta.

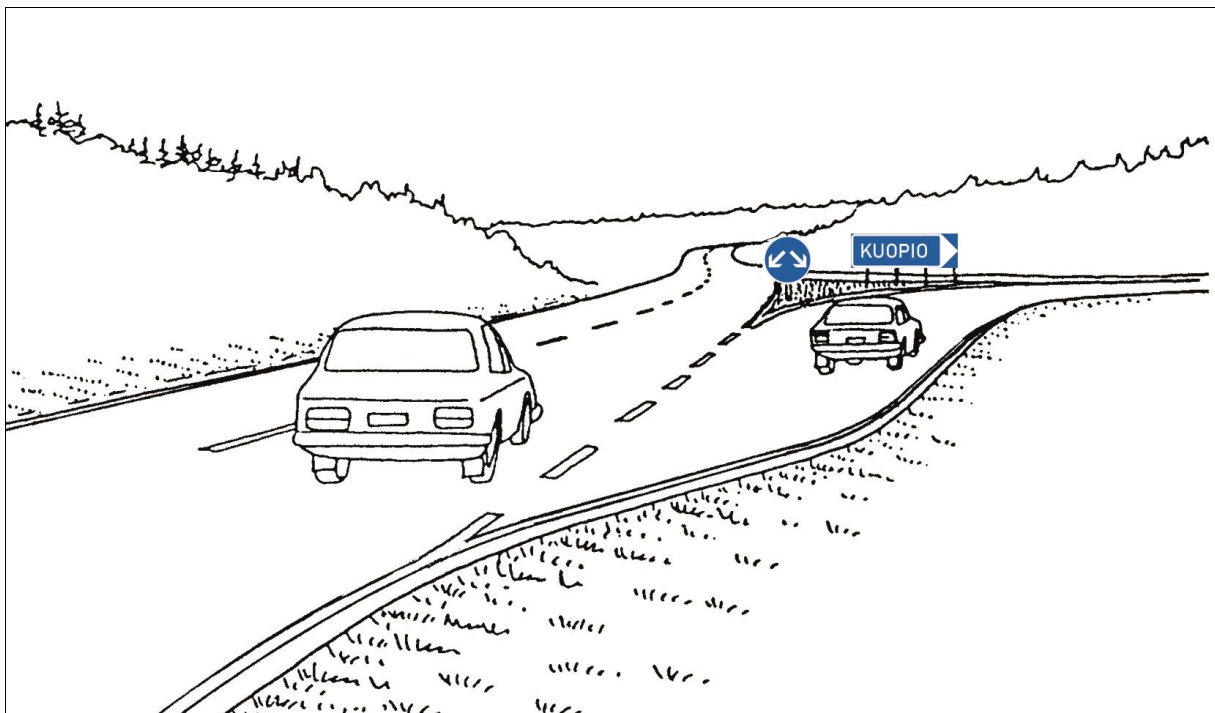

Kuva 168. Ns. "kalanpyrstöliittymässä" ei käytetä merkkiä I11 (erkanemismerkki), vaan merkkiä D3.3 (liikenteenjakaaja).

I12 REUNAPAALU

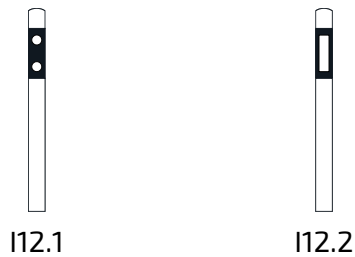

Mitat (mm):

a	75–120
b	n. 1000

Yleistä

Merkin I12 (reunapaalu) tehtävänä on parantaa tien optista ohjausta etenkin pimeän aikana ja huonolla säällä. Merkkiä I12.1 käytetään ajoradan vasemmalla puolella ja merkkiä I12.2 ajoradan oikealla puolella.

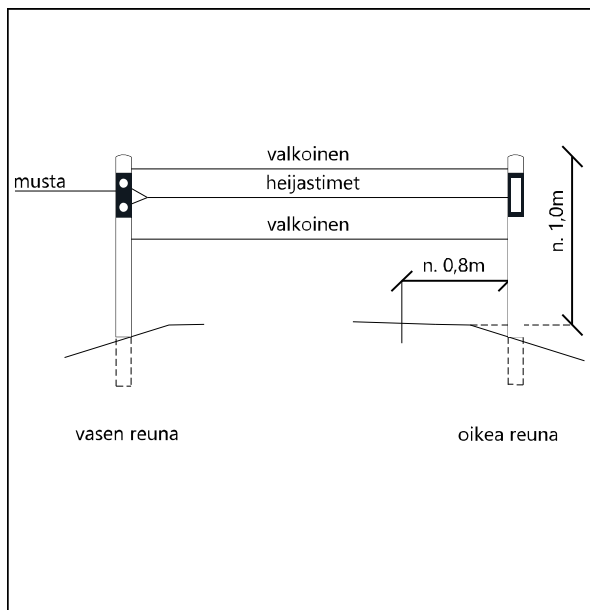

Kuva 169. Reunapaalun I12 sijoitus poikkileikkauksessa.

Käyttökohteet

Reunapaaluja voidaan käyttää:

- parantamaan optista ohjausta sekä yksi- että kaksiajorataisilla leveätköillä (> 8/7), suuntaukseltaan hyvätasoisilla tiejaksoilla, joiden nopeusrajoitus on 100–120 km/h (myös tiet, joiden nopeus on talveksi alennettu)
- muilla teillä yksittäisissä tapauksissa parantamaan optista ohjausta pienisäteisten kaarteiden kohdalla
- parantamaan optista ohjausta tievalaistuksen päättymiskohdissa
- kaiteen alkamiskohdan merkintään
- yksittäisissä kapeissa tienkohdissa.

Reunapaalu sijoitetaan pääsääntöisesti 0,8 metrin etäisyydelle päällysteen reunasta kuvan 169 mukaisesti. Reunapaalujen käyttöä ja sijoitusta on käsitelty tarkemmin ohjeessa *Reunapaalujen käyttö- ja laatuvaatimukset*.

Säädökset

Merkkiä I12.1 käytetään ajoradan vasemmalla puolella ja merkkiä I12.2 ajoradan oikealla puolella. Yksisuuntaisen ajoradan vasemmalla puolella käytetään kuitenkin merkkiä I12.2. (TLL)

Merkkien I1–I4, I7, I10 ja I12 alareunan korkeus ajoradan pinnasta voi olla alempi kuin 1,5 metriä. (VNa 40 §)

Liittymäpaalu

Liittymäpaalulla tarkoitetaan yksityisen tien tai tontin liittymässä olevaa paalua, jonka tehtävänä on helpottaa liittymän havaittavuutta pimeällä.

Liittymäpaalun rakenne

Liittymäpaalu on myötävää materiaalia, kuten säänkestävää muovia, alumiinia tai puuta. Liittymäpaalun kokonaispituus on 150–180 cm. Paalun korkeus päätien pinnasta mitattuna on 110–130 cm. Poikkileikkauksen muodolle ei ole asetettu rajoituksia. Poikkileikkaukseltaan pyöreän paalun halkaisija on kuitenkin vähintään 50 mm ja enintään 80 mm. Muissa paaluissa sivun pituus on vähintään 50 mm ja enintään 80 mm.

Liittymäpaalu on väriltään harmaa ja varustettu kahdella sinisellä heijastimella. Heijastimena voidaan käyttää joko prismaheijastinta tai heijastavasta kalvosta valmistettua heijastinta. Sinisen heijastimen tulee täyttää erikseen annetut laatuvaatimukset.

Liittymäpaalun käyttö

Maantien yksityisen tien liittymään ja tonttiliittymään voi yksityisen tien tienpitäjä asettaa laatuvaatimukset täyttävän liittymäpaalun. Ohjeen mukaisen liittymäpaalun asettaminen ei edellytä erillistä lupaa ELY-keskukselta.

Liittymäpaalun hankintaan, pystyttämiseen ja kunnossapitoon liittyvistä kustannuksista vastaa yksityisen tien tienpitäjä.

ELY-keskus ei vastaa liittymäpaalulle kunnossapidon aiheuttamista vaurioista.

Liittymäpaalun sijoitus

Liittymäpaalu sijoitetaan 3–4 metrin etäisyydelle maantien pientareen ulkoreunasta liittymän molemmille puolille. Paalun korkeus päätien pinnasta on 110–130 cm. Erillisen jalkakäytävän ja pyörätien vuoksi paalut voidaan sijoittaa kauemmaksi.

Liittymäpaalu sijoitetaan siten, että se ei peitä muita liittymässä olevia liikenteenohjauslaitteita. Kuvissa 170 ja 171 on esitetty liittymäpaalun sijoitusperiaatteet.

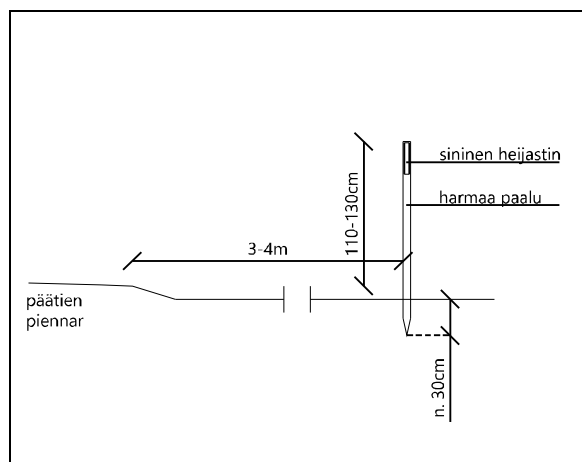

Kuva 170. Liittymäpaalun mitoitus.

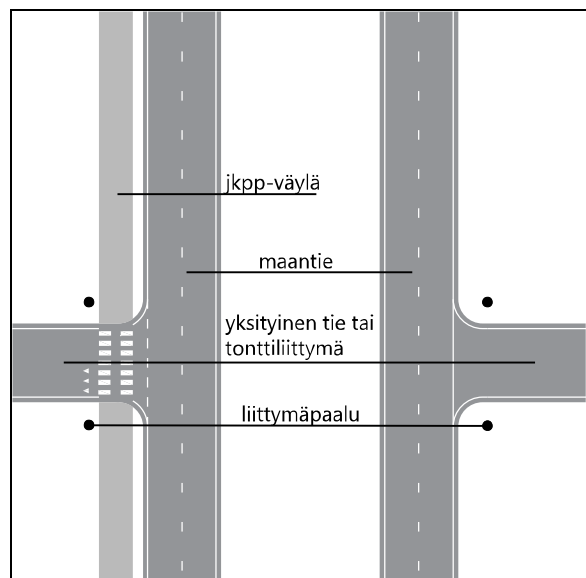

Kuva 171. Liittymäpaalun sijoitus.

113 SIIRTOKEHOTUS



Mitat (mm):

a	600
b	350

Yleistä

Merkkiä 113 (siirtokehotus) käytetään ajoneuvojen siirtämisestä annetun lain (1508/2019) 6 §:ssä määritetyissä tilanteissa.

Merkin käyttö

Merkissä tai merkin yhteydessä voidaan kertoa siirtokehotuksen syy, voimassaoloaika, yhteystiedot ja muita tarvittavia tietoja kuvan 172 mukaisesti. Merkin vaikutusalueen selventämiseksi merkin kanssa voidaan käyttää myös lisäkilpeä H3 (vaikutusalueen pituus).



Kuva 172. Siirtokehotuksen 113 voimassaoloaika voidaan kertoa merkin yhteydessä.

Säädökset

Merkkiä käytetään ajoneuvojen siirtämisestä annetun lain (1508/2019) 6 §:ssä tarkoitetuissa tilanteissa. Merkissä tai merkin yhteydessä voidaan esittää siirtokehotuksen syy, voimassaoloaika, yhteystiedot ja muita tarvittavia tietoja. (TLL)

Laki ajoneuvojen siirtämisestä (1508/2019), siirto tiealueella tehtävän työn tai järjestettävän tapahtuman perusteella (6 §):

Jos pysäköidystä ajoneuvosta aiheutuu haittaa tiealueella tapahtuvalle kunnossa- tai puhtaanapidolle, korjaus- tai rakennustyölle taikka elinkeino-, liikenne- ja ympäristökeskuksen tai kunnan luvalla järjestettävälle tapahtumalle,

elinkeino-, liikenne- ja ympäristökeskus, kunta tai kunnallinen pysäköinninvalvoja voi toimittaa ajoneuvon lähisiirron. Yksityistiellä kunta toimittaa lähisiirron yksityistienpitäjän perustellusta pyynnöstä.

Ennakkoon tiedossa olevasta tiealueella tehtävästä työstä tai järjestettävästä tapahtumasta on ilmoitettava asianmukaisin alueelle sijoitetuin merkein tai ilmoituksin vähintään kahta vuorokautta ennen suunniteltua siirtoa. Poikkeuksellisissa tilanteissa siirtoon voidaan ryhtyä tiealueella tehtävästä työstä ennakkoon ilmoittamatta.

Jos ajoneuvolle ei voida liikenteen, tilan puutteen tai muiden vastaavien syiden vuoksi suorittaa lähisiirtoa, sille voidaan suorittaa varastosiiro.

114 PAIKANNUSMERKKI



Mitat (mm):

a	600
b	600

Yleistä

Merkillä 114 (paikannusmerkki) osoitetaan paikannuspiste moottorikelkkailureitillä.

Merkin käyttö

Merkkiä voidaan käyttää koko Suomen alueella ja sen tarkoituksena on auttaa viranomaisia paikallistamaan avun tarvitsija ja helpottaa viranomaisyhteistyötä.

Paikannusmerkissä esitetään kuvan 173 mukaisesti kansainvälisen hätämerkin kirjaimet SOS, maan yleinen hätänumero, teksti "Paikannuspiste" suomen, ruotsin ja englannin kielellä sekä sijaintia osoittavat tiedot, kuten kunnan nimi (tarvittaessa sijaintia tarkentava paikan nimi) ja koordinaatit (WGS84).

Muilla kuin tieliikennelain mukaisilla moottorikelkkailureiteillä kuten retkeilykohteissa voidaan käyttää sisällöltään vastaavanslaisia paikannusmerkkejä. Tällöin kyseessä on Suomen Standardisoimisliiton SFS ry:n julkaisun SFS 4424 *Ulkoilun ja liikunnan merkit* mukainen merkki.

Merkin sijoitus

Paikannusmerkki sijoitetaan riskiperusteisesti moottorikelkkailureitin lähtö- ja taukopaikoille, teiden ja reittien risteysiin sekä muihin riskien arvioinnissa tunnistettuihin riskipaikkoihin. Pitkillä välimatkoilla merkillä täydennetään reittiä tarpeen mukaan.



Kuva 173. Esimerkki paikannusmerkistä 114.

Säädökset

Merkillä osoitetaan paikannuspiste moottorikelkkailureitillä. (TLL)

I15 AUTOMAATTINEN LIIKENNEVALVONTA

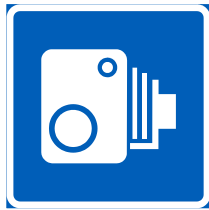

Mitat (mm): a x b

suuri	1000 x 1000
normaali	600 x 600
pieni	-

Yleistä

Merkillä I15 (automaattinen liikennevalvonta) osoitetaan tiejakso, jossa on automaattista liikennevalvontaa.

Merkin käyttö

Valvontajakson alussa käytetään suurikokoista merkkiä. Muualla valvontajaksolla ja pistemäisissä kohdissa, missä nopeusrajoitusmerkillä on alennettu ajonopeutta, käytetään normaalikokoista merkkiä.

Merkki toistetaan tärkeimpien liittymien jälkeen. Valta- kanta- ja seututeiden liittymien jälkeen toistomerkkinä käytetään suurikokoista merkkiä, muiden maanteiden ja katujen jälkeen normaalikokoista merkkiä.

Merkin sijoitus

Merkki sijoitetaan ajoradan oikealle puolelle, kaksiajorataisilla teillä merkki sijoitetaan ajoradan molemmin puolin. Valvontajakson jatkuessa liittymän jälkeen voidaan merkki lisätä samaan pylvääseen merkin C32 (nopeusrajoitus) alapuolelle, jos pylväässä ei ole muita päämerkkejä. Muutoin merkki sijoitetaan omaan pylvääseen. Näin voidaan tehdä myös pistemäisten alennettujen nopeusrajoitusten kohdalla.

Säädökset

Merkillä osoitetaan tiejakso, jossa on automaattista liikennevalvontaa. (TLL)

I16 TEKNINEN VALVONTA



Mitat (mm):	a x b
suuri	1000 x 1000
normaali	600 x 600
pieni	-

Yleistä

Merkillä I16 (tekninen valvonta) osoitetaan paikka, jossa viranomainen suorittaa teknistä valvontaa.

Merkin käyttö

Merkkiä käytetään viranomaisten toimesta teknisesti valvotuilla alueilla tai paikoilla. Merkkiä käytetään esimerkiksi raja-asemien läheisyydessä.

Merkin sijoitus

Merkki sijoitetaan näkyvälle paikalle kohteissa, missä viranomaisilla on tarvetta käyttää apunaan teknistä valvontaa.

Säädökset

Merkillä osoitetaan paikka, jossa viranomainen suorittaa teknistä valvontaa. (TLL)

I17 PORONHOITOALUE



I17.1



I17.2

Mitat (mm):

a	1800
b	1420

Yleistä

Merkeillä I17.1 ja I17.2 (poronhoitoalue) varoitetaan autoilijoita poronhoitoalueella tiellä liikkuvista poroista.

Merkin käyttö

Merkissä I17.1 on esitetty Suomen kartalla poronhoitoalue, varoitusmerkki A20.2 (poro) sekä teksti "Poronhoitoalue" suomen, ruotsin, englannin ja saksan kielellä. Saamelaisten kotiseutualueella käytetään lisäksi saamen kieltä.

Merkin sijoitus

Merkki I17.1 sijoitetaan poronhoitoalueen rajalle tärkeimmille teille. Merkki voidaan toistaa poronhoitoalueella taajamien ulosmenoteiden varsilla. Toistomerkinä voidaan käyttää myös merkkiä I17.2, jossa on kuvattuna pelkästään varoitusmerkki A20.2 ja poronhoitoaluetta esittävä karttapiirros.

Säädökset

Merkki sijoitetaan poronhoitoalueen rajalle tärkeimmille teille. Merkki voidaan toistaa poronhoitoalueella. (TLL)

I18 YLEINEN NOPEUSRAJOITUS



Mitat (mm):

a	2860
b	2720

Yleistä

Merkillä I18 (yleinen nopeusrajoitus) ilmoitetaan rajanylityspaikoilla ja autolauttamatissa Suomen yleisistä nopeusrajoituksista.

Merkin käyttö

Taulussa osoitetaan erikseen taajamissa ja taajamien ulkopuolella oleva yleinen nopeusrajoitus.

Merkin sijoitus

Merkki sijoitetaan rajanylityspaikan ja autolauttamataman jälkeen sellaiseen kohtaan, josta kaikki Suomeen autolla saapuvat voivat sen nähdä.

Merkin jälkeen on voimassa 80 km/h yleisrajoitus, ellei välittömästi merkin jälkeen osoiteta tiekohtaista nopeusrajoitusta merkillä C32 (nopeusrajoitus) tai taajaman 50 km/h yleisrajoitusta merkillä E22 (taajama).

Säädökset

Merkillä ilmoitetaan rajanylityspaikoilla ja autolauttamatissa Suomen yleisistä nopeusrajoituksista. (TLL)

Tulliasemien ja rajanylityspaikkojen merkitseminen

Tulliaseman ennakkomerkintänä käytetään merkkiä C45 (pakollinen pysäyttäminen tullitarkastusta varten) varustettuna lisäkilvellä H4 (etäisyys kohteeseen). Merkki F27 (paikannimi), jossa ilmoitetaan tulliaseman/rajanylityspaikan nimi, sijoitetaan alueen rajalle.

Paikka, jossa auto on pysäytettävä tulliselvitystä tai -tarkastusta varten, osoitetaan merkillä C45. Pysäytyspaikalla voi olla myös liikennevalot tai puomi, jolla suljetaan ajokaista.

Liikenteenohjaus tulliasemilla ja rajanylityspaikoilla

Suomeen tullessa rajanylityspaikan jälkeen asetetaan myös kuvan 174 mukainen tekstillinen merkki "Ajovalojen käyttö".

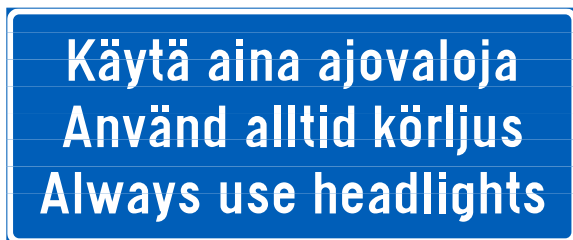

Kuva 174. Tekstillinen merkki ajovalojen käytöstä.

Tekstillistä merkkiä "Ajovalojen käyttö" käytetään rajanylityspaikoilla kertomaan Suomen tieliikennelainsäädännön mukaisesta ajovalojen käyttöpakosta. Kilpeä ei käytetä muualla kuin rajanylityspaikoilla. Merkki sijoitetaan rajanylityspaikan jälkeeseen kohtaan, jonka ohitse kaikki Suomeen autolla saapuvat joutuvat kulkemaan.

Tulliasemilla ja rajanylityspaikoilla käytetään lisäksi merkkiä I16 (tekninen valvonta), jos alueella on kameravalvonta.

Tulliasemille ja rajanylityspaikoille tehdään aina erillinen liikenteenohjaussuunnitelma, jossa on esitetty ajokaistajärjestelyt ja liikenteenohjaus.

Liikenteenohjaus suunnitellaan tapauskohtaisesti. Ajokaistakohtaisen opastus toteutetaan usein muuttuvilla opasteilla. Jos tulliasemalla on käytössä vihreä ja punainen linja, ajoneuvot ohjataan eri ajokaistoille käyttäen raja-asemille sovellettuja ajokaistan yläpuolisten viittojen F11 (B-tyyppi) versioita. Viitassa nuolikuvion pohjan väri on vihreä tai punainen ja nuoli on valkoinen. Teksti on musta ja tekstin pohja valkoinen. Kuvissa 175 ja 176 on esitetty "Vihreällä ja punaisella" linjalla käytettävät ajokaistan yläpuoliset viitat.

Euroopan unionin kansalaisille tarkoitetuille ajokaistoille ohjaavissa merkeissä voidaan käyttää kuvan 177 mukaisesti Euroopan unionin lippua. Opastusmerkki on malliltaan vastaava kuin ajokaistan yläpuolinen viitta F10 (A-tyyppi) tai F11 (B-tyyppi).

Kielisuhteet

Tiedotustauluina toimivissa tekstillisissä merkeissä käytetään suomen, ruotsin, naapurimaan/kohdemaan ja englannin kieltä. Saamelaisien kotiseutualueella käytetään myös saamen kieltä suomen kielen alapuolella.

Merkissä C45 (pakollinen pysäyttäminen tullitarkastusta varten) on merkintä "TULLI" ja sama sana sen maan kielellä, jonka rajalla tulliasema sijaitsee. Samoien kielten tulee esiintyä merkin yhteydessä mahdollisesti käytettävissä lisäkilvissä. Rajan takana olevien kohteiden viitoituksessa käytetään suomen ja ruotsin kielen lisäksi asianomaisen maan kieltä, joka sijoitetaan merkissä alimmaksi. Muissa liikennemerkkeissä noudatetaan kielisuhteista annettuja ohjeita normaalisti.

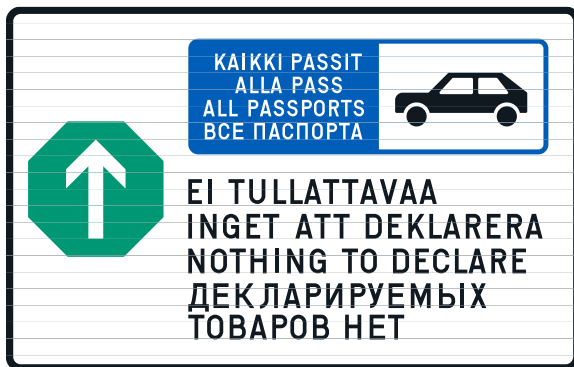

Kuva 175. Ajokaistan yläpuolinen viitta tulliaseman "vihreällä linjalla".

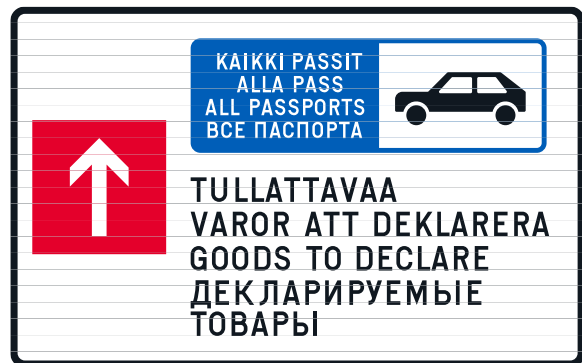

Kuva 176. Ajokaistan yläpuolinen viitta tulliaseman "punaisella linjalla".



Kuva 177. Esimerkki Euroopan unionin lipun käytöstä opastusmerkissä.

I19 VALTION RAJA



Mitat (mm):

a x b

suomen + ruotsin kieli	1200 x 1200
kansallisk. + venäjän kieli	1500 x 1500

Yleistä

Merkki I19 (valtion raja) ilmoittaa Suomeen saapuvalla liikenteelle kohdan, jossa valtion raja ylitetään.

Merkin käyttö

Merkkiä käytetään raja-asemilla ja autolauttasatamissa. Merkissä esitetään teksti "SUOMI" molemmilla kansalliskielillä sekä sen naapurimaan kielellä, jonka Suomen kanssa yhteisellä rajalla merkki sijaitsee. Saamelaisten kotiseutualueella käytetään lisäksi saamen kieltä suomen kielen alla.

Merkin sijoitus

Merkki sijoitetaan kaikille raja-asemille ja autolauttasatamiin.

12 TEKSTILLISET MERKIT

12.1 Yleistä

Tekstillisiä merkkejä käytetään yleensä tapauksissa, joissa tienkäyttäjälle ei voida antaa riittäviä ohjeita, määräyksiä, varoituksia tai muuta tärkeää tietoa tieliikennelain mukaisilla liikennemerkkeillä ja lisäkilvillä.

Tekstillinen merkki on suorakaiteen muotoinen. Varoituksen, kiellon tai rajoituksen sisältävässä tekstillisessä tai tilapäisessä tekstillisessä merkissä on keltainen pohjaväri, teksti ja reunus ovat mustia. Määräyksen, ohjeen tai opastavan tiedon sisältävän tekstillisen merkin pohjaväri on sininen, teksti ja reunus ovat valkoisia. Tekstilliset merkit mitoitetaan tapauskohtaisesti.

12.2 Merkkikohtaiset ohjeet

Tavallisimmat tekstilliset merkit (jos tekstin jälkeen on liikennemerkkin numero, on kyseisen tekstin käyttöä käsitelty lisää mainitun merkin yhteydessä):

Käytä aina ajovaloja (I18)	Använd alltid körljus
Leveäkaistatie x km	Bredfältsväg x km
Leveäkaistatie päättyy	Bredfältsväg slutar
Liikennejärjestelyt muuttuneet	Trafikregleringar ändrade
Liikenteen valvontapiste	Trafikkontroll
Maantie päättyy	Landsväg slutar
Moottoritien alkuun x km	X km till motorväg
Moottoriliikennetien alkuun x km	X km till motortrafikväg
Ohituskaistan alkuun x km (F8)	X km till omkörningsfält
Painorajoitettu lautta (A7)	Viktbegränsad färja
Painorajoitettu silta (C24)	Viktbegränsad bro
Saattoauto, pysy jonossa	Följebil, håll dig i kö
Väistämisvelvollisuus muuttunut	Väjningsplikt ändrad
Sammuta ajovalot odotusajaksi (A7)	Släck körljus under väntetiden
2+2 -kaistaisen tien alkuun x km (F8)	X km till väg med 2+2 körfält

Jäljempänä on esitetty ohjeet tekstillisten merkkien "Maantie päättyy" ja "Väistämisvelvollisuus muuttunut" käytöstä.

Säädökset

Liikennemerkkejä ovat varoitusmerkit, etuajo-oikeus- ja väistämismerkit, kiello- ja rajoitusmerkit, määräysmerkit, sääntömerkit, opastusmerkit ja lisäkilvet sekä muut liikenteenohjaukseen tarkoitettut liikennemerkkit.

Jos liikenteen ohjauksessa tarvitaan liikennemerkkiä, josta ei ole tässä laissa säädetty, voidaan käyttää suorakaiteen muotoista tekstillistä merkkiä. (TLL 75 §)

TEKSTILLINEN MERKKI "MAANTIE PÄÄTTY"



Mitat (mm):	teksti
suuri	-
normaali	200
pieni	150

Merkin käyttö

Tekstillisellä merkillä "Maantie päätty" voidaan osoittaa maantien päättyminen silloin, kun tieyhteys jatkuu yksityisenä tienä. Merkkiä käytetään yleensä silloin, kun yksityisenä tienä jatkuvan tien hoidon ja laadun taso poikkeaa maantien hoidon ja laadun tasosta eikä tienkäyttäjä välttämättä pysty tätä päättelemään maantien päättymiskohdassa. Jos tien päättymiskohdassa tai sen läheisyydessä olevasta tien kapenemisesta, mutkasta tai muusta vaarasta on tarpeen varoittaa maantien käyttäjää, asetetaan kyseisestä vaarasta kertovat liikennemerkkit.

Merkin sijoitus

Tekstillinen merkki sijoitetaan maantien päättymiskohtaan tai kohtaan, jossa tienpivastuu vaihtuu.

TEKSTILLINEN MERKKI "VÄISTÄMISVELVOLLISUUS MUUTTUNUT"



Mitat (mm):	teksti
suuri	200
normaali	150
pieni	100 / 120

Merkin käyttö

Tekstillistä merkkiä "Väistämisvelvollisuus muuttunut" käytetään, kun tien väistämisvelvollisuutta on muutettu entiseen totuttuun käytäntöön nähden. Merkkiä käytetään, jotta entisestä etuajo-oikeutetusta suunnasta tulevat ajoneuvot havaitsisivat muuttuneen tilanteen. Merkkiä käytetään yleensä samanaikaisesti tekstillisen lisäkilven H24, "Väistämisvelvollisuus muuttunut" kanssa (kuva 159) noudattaen lisäkilven yhteydessä annettuja ohjeita.

Maanteilla ei käytetä pienikokoista merkkiä.

Merkin sijoitus

Tekstillinen merkki asetetaan uudelle väistämisvelvolliselle suunnalle merkin B5 (väistämisvelvollisuus risteyksessä) tai B6 (pakollinen pysäyttäminen) ennakkomeriksi.

13 TIENNIMIKILPI

Tampereentie

Mitat (mm):

mitoitetaan
tapauskohtaisesti

Tarkoitus ja sisältö

Tiennimikilpi ei ole tieliikennelaissa määritelty liikenteenohjauslaite.

Tiennimikilvellä osoitetaan kunnan osoitejärjestelmän mukainen maantien, kadun tai yksityisen tien nimi. Nimi merkitään yleensä kilpeen kokonaisuudessaan, ottaen huomioon kaksikielisissä kunnissa voimassa olevat kielisuhteet. Tunnuksia tai suuntanuolia kilpeen ei merkitä.

Tiennimikilven tekstikoko on maanteilla taajaman ulkopuolella 100 mm. Taajamassa voidaan käyttää myös kokoa 80 mm.

Tiennimikilven käyttö

Tiennimikilpeä käytetään kunnan osoitejärjestelmän osana täydentämään viitoitusjärjestelmää. Tiennimikilpeä voidaan käyttää maantien, kadun tai yksityisen tien suuntaan riippumatta siitä, onko liittymässä samaan suuntaan tienviitta tai osoiteviitta.

Tiennimikilpeä ei käytetä moottori- ja moottoriliikenneteillä eikä niiden ramppien erkanemiskohdissa. Rampin ja risteävän tien liittymässä tien nimikilpiä käytetään risteävän tien suuntaan. Poikkeuksellisesti tiennimikilpeä voidaan käyttää myös erkanevan rampin suuntaan, jos erkanemistiellä on tonttiliittymä. Muiden teiden eritasoliittymissä tiennimikilpeä voidaan käyttää myös ramppien suuntaan.

Tiennimikilven sijoitus

Tiennimikilpi sijoitetaan liittymän välittömään läheisyyteen kilvessä osoitetun tien puolelle ja sen suuntaiseksi. Kilpi kiinnitetään yleensä erilliseen pylvääseen, mutta se voidaan kiinnittää myös seinään, aitaan, tai vastaavaan rakenteeseen. Tällöin tien nimen näkyminen myös toisesta ajosuunnasta edellyttää toisen tiennimikilven sijoittamista liittyvän tien toiselle puolelle.

Tiennimikilpeä ei kiinnitetä samasta suunnasta luettavaksi tarkoitettujen liikennemerkkien ja viittojen kanssa samaan pylvääseen. Tiennimikilpi voidaan kuitenkin poikkeuksellisesti kiinnittää samaan pylvääseen yksityisen tien suuntaan osoittavan tienviitan ja osoiteviitan kanssa ottaen huomioon tiennimikilven korkeusasemasta annetut ohjeet. Tällöin tiennimikilpi kiinnitetään muiden viittojen yläpuolelle.

Tiennimikilven alimman reunan korkeus tien, pyörätien tai jalkakäytävän pinnasta on vähintään 2,0 metriä, normaalisti kuitenkin 2,5 metriä. Poikkeustapauksissa, joissa kilpi on yhdessä liikennemerkkin kanssa, on otettava huomioon liikennemerkkien yleiset sijoitusohjeet.

Tiennimikilven etäisyys maantien pientareen ulkoreunasta on noin 4 metriä. Kilven etäisyys kadun tai yksityisen tien ajoradan reunasta on vähintään 1,0 metriä ja enintään 3,5 metriä.

Tarkemmat ohjeet osoitejärjestelmästä ja tiennimikilpien käytöstä on Kuntaliiton julkaisussa *Kunnan osoitejärjestelmä, ohjeet ja suositus*.



Väylävirasto
Trafikledsverket